



ESPAÑA

ES	11	260602	Y
	21		
	22	FECHA DE PRESENTACION	

MODELO DE UTILIDAD

1 ABR. 1982

30 PRIORIDADES	32 FECHA	33 PAIS
31 NUMERO P 31 18 246.1	8-Mayo-1981	Alemania

47 FECHA DE PUBLICIDAD	Int. Cl. B43L 19/00
------------------------	---------------------

54 TITULO DE LA INVENCIÓN
"PORTALAPIZ BORRADOR".

71 SOLICITANTE (S)	La Firma alemana: MOBIUS + RUPPERT
--------------------	---------------------------------------

DOMICILIO DEL SOLICITANTE	Wöhrmühle 2 8520 ERLANGEN (República Federal de Alemania)
---------------------------	--

72 INVENTOR (ES)	Ernst FISCHER
------------------	---------------

73 TITULAR (ES)	
-----------------	--

74 REPRESENTANTE	D. FRANCISCO GARCIA CABRERIZO Ref.: G.G. 37.934/PP
------------------	--

La invención se refiere a un portalápiz borrador - con un manguito de apriete que aloja un lápiz borrador, que presenta en un extremo ranuras que discurren axialmente y - elementos de apriete en forma de tiras radialmente flexi- -  
5. bles que se forman por las ranuras para la sujeción del lápiz borrador, y con un casquillo de apriete rotatorio parcialmente por lo menos sobre el manguito de apriete, colaborando el casquillo de apriete y los elementos de sujeción - para una carga radial de los elementos de sujeción hacia --  
10. dentro sobre superficies oblicuas.

En el caso de un portalápiz borrador conocido de este tipo las superficies oblicuas de elementos de sujeción: y casquillo que colaboran entre sí discurren oblicuamente. - en sentido axial, por lo que en el caso de un desplazamien-: -  
15. to axial del casquillo de apriete los elementos de sujeción: se comprimen hacia dentro radialmente para apretar el lápiz borrador insertado flojamente. En tal caso para el despla-: zamiento axial del casquillo de apriete está prevista una - unión a rosca entre el casquillo y el manguito de apriete. -  
20. por lo que al girar el casquillo de apriete los elementos de sujeción se comprimen contra el lápiz borrador. -

En esta disposición se considera perjudicial que el apriete y aflojamiento del lápiz borrador requieran un - tiempo relativamente largo, ya que por lo general son nece-  
25. sarias para ello varias vueltas del casquillo de apriete. Además de ello, debe preverse una rosca por lo que aumentan los costes de fabricación.

Con la invención se ha de procurar aquí remedio. Se propone para ello conforme a la invención hacer que las  
30. superficies oblicuas discurren no en sentido axial, sino en

sentido periférico.

Para apretar y aflojar el lápiz borrador sólo es necesario por consiguiente un movimiento giratorio del casquillo de apriete. Se suprime por consiguiente la configuración de una rosca helicoidal en el casquillo de apriete y de la rosca helicoidal sobre el manguito de apriete. Además de ello, el movimiento giratorio para apretar y aflojar el lápiz borrador es en todo caso menos de una vuelta. La unión de apriete puede establecerse y aflojarse por lo tanto en un tiempo muy corto.

Convenientemente las superficies oblicuas de los elementos de sujeción y del casquillo de apriete se suceden en el sentido periférico en forma de dientes de sierra. El final del movimiento giratorio para aflojar la unión de apriete viene determinado en tal caso por el tope de los flancos verticales de las superficies oblicuas que se suceden unos a otros.

Además supone una simplificación el que en un perfeccionamiento ulterior de la invención el casquillo de apriete esté enclavado en sentido axial sobre el manguito de apriete por medio de una unión de enganche rápido.

Otras ventajas, detalles y características de la invención resultan de la subsiguiente descripción de un ejemplo preferido de realización que se efectuará con ayuda del dibujo adjunto. En el dibujo:

- La figura 1 presenta una sección longitudinal a través del portalápiz borrador conforme a la invención,
- La figura 2 presenta una sección a lo largo de la línea A-B de la figura 1, y
- La figura 3 presenta una vista en el sentido X de

la figura 1.

En el dibujo está representada una forma preferida de realización. El portalápiz borrador representado allí presenta un manguito de apriete 10 a base de un material sintético apropiado, en el que están previstas ranuras que discurren en su extremo axialmente, por ejemplo, en número de tres, tal como se muestra, por lo que se forman tres elementos de sujeción 14 en forma de tiras, flexibles, en sentido radial. La superficie interior de los elementos de sujeción 14 viene a ajustarse con un lápiz borrador 16, que está insertado en el manguito de apriete 10. Las superficies externas de los elementos de sujeción 14 están formadas como superficies oblicuas, tal como puede verse en las figuras 2 y 3, existiendo la oblicuidad en sentido periférico. Las superficies oblicuas 18 de los elementos de sujeción 14 se suceden en tal caso en forma de dientes de sierra.

Además está previsto sobre el manguito de apriete 10 un casquillo de apriete rotatorio 20, cuya superficie interior, en adaptación a las superficies oblicuas 18, que suceden en forma de dientes de sierra, de los elementos de sujeción, está formada por una sucesión de superficies oblicuas 22, en forma de dientes de sierra en el sentido periférico, que colaboran con las superficies oblicuas 18 de los elementos de sujeción 14 del manguito de apriete 10.

En el caso de una rotación hacia la izquierda del casquillo de apriete 20, que está hecho asimismo de material sintético, los elementos de sujeción 14 se comprimen por lo tanto radialmente hacia dentro para apretar el lápiz borrador 16, mientras que después de una rotación hacia la derecha hasta llegar al tope de los flancos verticales de las co

rrespondientes superficies oblicuas 18, 22, se afloja la - -  
 unión de apriete, comprimiendo los elementos de sujeción 14  
 radialmente hacia fuera a causa de su flexibilidad. Entonces  
 el lápiz borrador puede desplazarse en el manguito de aprie-  
 5. te. Los datos sobre la dirección se refieren en tal caso a -  
 la figura 2.

La unión por encaje rápido mencionada anteriormen-  
 te puede estar formada por el destalonado de los elementos -  
 de sujeción 14 en forma de dientes de sierra.

10.

N O T A

El Modelo de Utilidad que se solicita por veinte -  
 años para España, de acuerdo con la vigente Legislación, ~~de~~  
 deberá recaer sobre: "PORTALAPIZ BORRADOR", con Prioridad de  
 la solicitud de Patente alemana nº P 31 18 246.1, de fecha 8  
 15. de Mayo de 1.981, según las características esenciales de  
 las siguientes:

20.

25.

30.

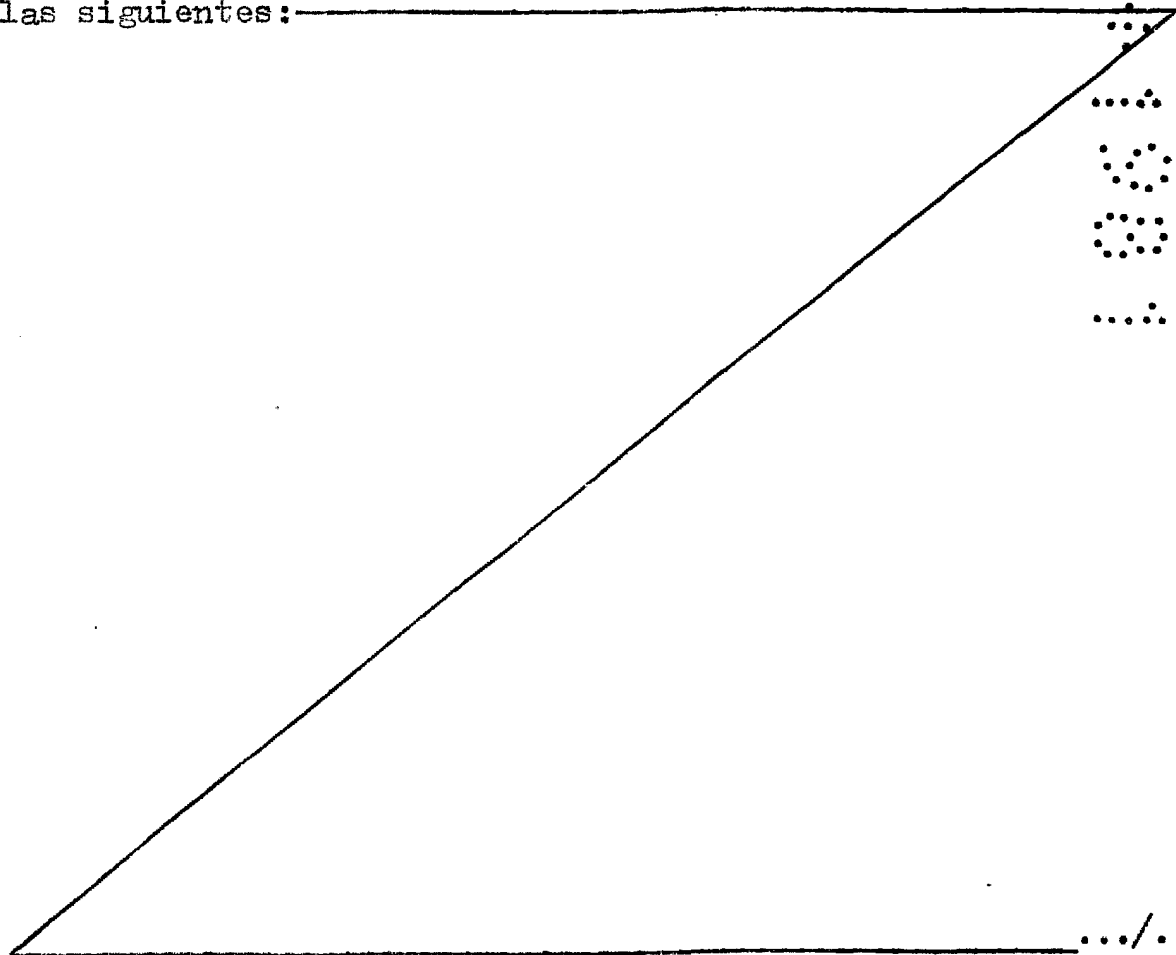

REIVINDICACIONES

5. 1.- Portalápiz borrador con un manguito de apriete que aloja el lápiz borrador, que presenta en un extremo ranuras que discurren axialmente y por las ranuras elementos de sujeción en forma de tiras radialmente flexibles para la sujeción del lápiz borrador, y con un casquillo de apriete por lo menos parcialmente rotatorio sobre el manguito de apriete colaborando el manguito de apriete y los elementos de sujeción del casquillo de apriete para una carga radial de los elementos de sujeción hacia dentro sobre superficies oblicuas, caracterizado porque las superficies oblicuas discurren oblicuamente en sentido periférico.

15. 2.- Portalápiz borrador según la reivindicación 1, caracterizado porque las superficies oblicuas de los elementos de sujeción y del casquillo de apriete se suceden en sentido periférico en forma de dientes de sierra.

20. 3.- Portalápiz borrador según la reivindicación 1 ó 2, caracterizado porque el casquillo de apriete está enclavado en sentido axial sobre el manguito de apriete por medio de una unión de encaje rápido.

25. 4.- Portalápiz borrador según la reivindicación 3, caracterizado porque la unión de encaje rápido está formada por el destalonado de los elementos de sujeción en forma de dientes de sierra.

5.- "PORTALAPIZ BORRADOR".  
Según queda sustancialmente descrito en la presente.../...

te Memoria que consta de seis hojas, escritas a máquina por una sola cara y acompañada de dibujos.

Madrid, 5 OCT. 1981

MÖBIUS + RUPPERT

P.P.

5.

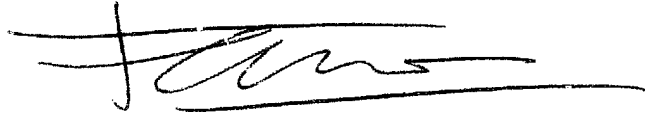

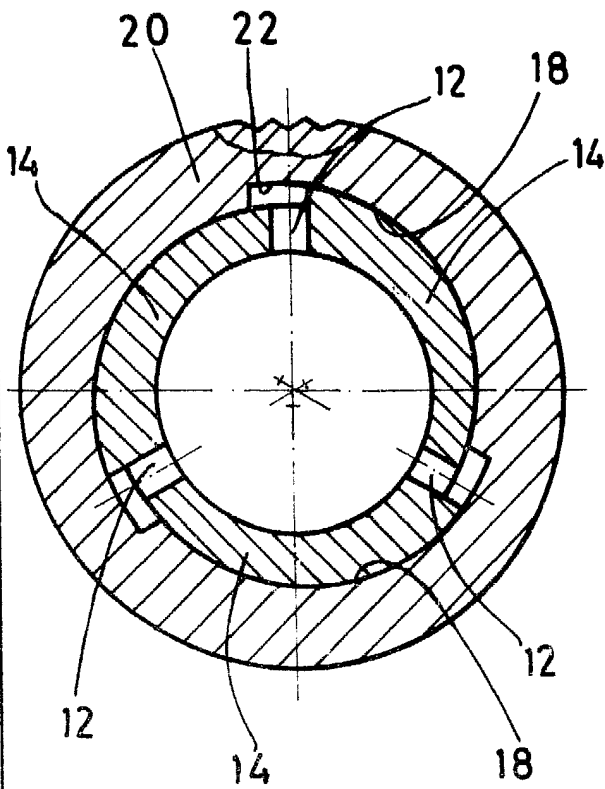

Fig. 2

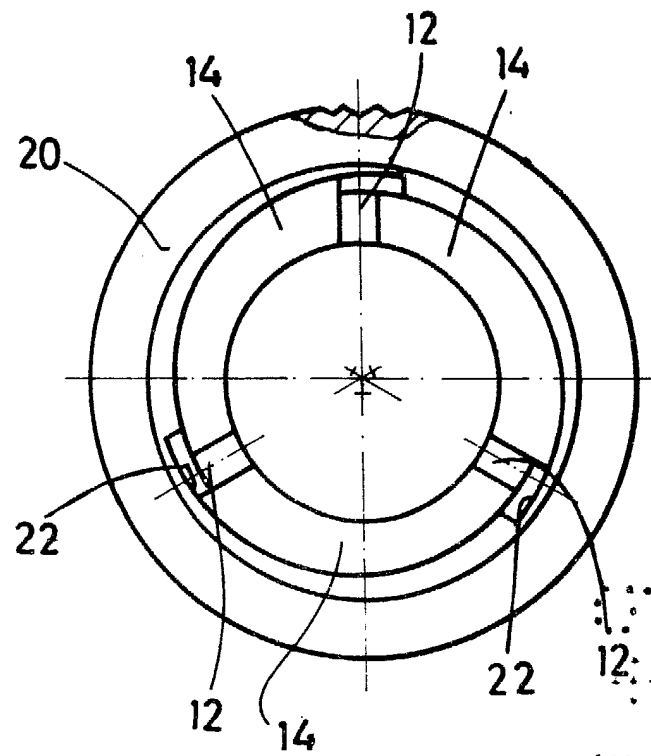

Fig. 3

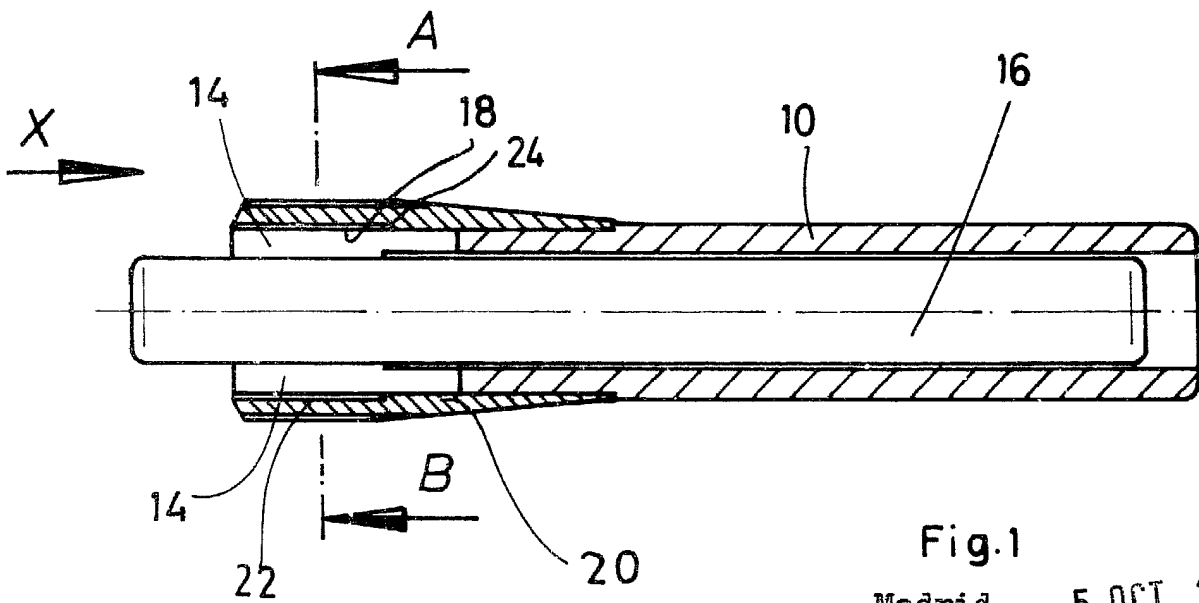

Fig. 1

Madrid, 5 OCT. 1981

P.P.