



ESPAÑA

(19) ES (11) **260558** (10) Y  
 (21)  
 (22) FECHA DE PRESENTACION  
**1 OCT. 1981**  
**1 ABR. 1982**

MODELO DE UTILIDAD

(30) PRIORIDADES:

(31) NUMERO (32) FECHA (33) PAIS

(47) FECHA DE PUBLICIDAD

(51) CLASIFICACION INTERNACIONAL  
 E.L. Cl. 3 e14B 15/12

(54) TITULO DE LA INVENCIÓN

"EMBLEMA O DISTINTIVO MIXTO".

(71) SOLICITANTE (S)

DON DIEGO MARTINEZ JUSTICIA

MICILIO DEL SOLICITANTE

MADRID, (Barrio de la Fortuna), C/ San Antonio de la Florida, 3

(72) INVENTOR (ES)

(73) TITULAR (ES)

(74) REPRESENTANTE

DON MANUEL DE RAFAEL GARCIA

MEMORIA DESCRIPTIVA

Se refiere el modelo, conforme el enunciado in  
dica, a un emblema o distintivo mixto que viene in-  
dicado para formarse sobre superficies ductiles que  
requieran la incorporación de los medios, objeto del  
5 modelo, en su estructura.

Este distintivo o emblema de carácter ornamental  
y al mismo tiempo signo de referencia o marca, está  
concebido por sus características para aplicarlas al  
cuero o imitaciones del cuero en el que, al tratarse  
10 de un material generalmente ductil, admiten las dos  
formas combinadas del distintivo preconizado.

Una de las características del modelo es que cons  
ta de medios metálicos susceptibles de montarse en re-  
lieve, sea por agrafado, grapado o simplemente adheri-  
15 do por cualquier medio, y que dichos elementos corres-  
ponden al elemento principal o inicial del distintivo  
y al elemento terminal o remate que rubrica y subraya  
el mismo.

Otro detalle del modelo es que los restantes com-  
20 ponentes del distintivo son forjados en bajo relieve  
realizado mediante punzón a presión, sobre la cara vis  
ta de la superficie donde va incorporado el distintivo  
en alto relieve de forma que, éste punzón, puede apli-  
carse en caliente o previamente calentado para producir,  
25 no solo el bajo relieve, sino el tostado parcial o fa-

cultativo del material para que conlleven un tono de contraste con el resto, si no destaca suficientemente el simple punzonado.

5 Una idea más amplia de las características del modelo la realizaremos a continuación al hacer referencia a la lámina de dibujos que a esta memoria se acompaña en la que de manera un tanto esquemática y tan solo por vía de ejemplo se representan los detalles preferidos del modelo.

10 En los dibujos:

La figura 1, es una vista seccionada vertical y transversalmente de un fragmento de material con el objeto preconizado.

15 La figura 2, es una vista en alzado frontal respecto de la figura anterior.

Aludiendo a las referencias numéricas de dicha lámina de dibujos, comprobamos que partiendo de una base o material de soporte -1- de material dúctil o maleable, tal como cuero o sus imitaciones, un elemento principal -2- de material metálico en relieve, bien agrafado o grapado -3- o simplemente pegado adherido -4-, es fijado en lugar destacado y, otro elemento metálico -5- ya sea agrafado -6- o pegado -7-, se monta como elemento de remate rúbrica o subrayado también en relieve y sobre la superficie antedicha.

20

25

5 En contraste tanto de relieve como de imagen se prevé que el resto de los elementos que integran el emblema o distintivo, se realizan con punzones a presión que desplazan la cara vista a un bajo relieve -8- que, opcionalmente podrá aplicarse con calor para darle un aspecto tostado -9- o en contraste para formar una combinación caprichosa y ornamental.

10 Una vez descrita convenientemente la naturaleza del modelo se hace constar a los efectos oportunos que el mismo no queda limitado a los detalles exactos de ésta exposición sino que por el contrario en él se introducirán las modificaciones que se consideren oportunas, siempre que no se alteren las características esenciales del mismo que se reivindican a continuación.

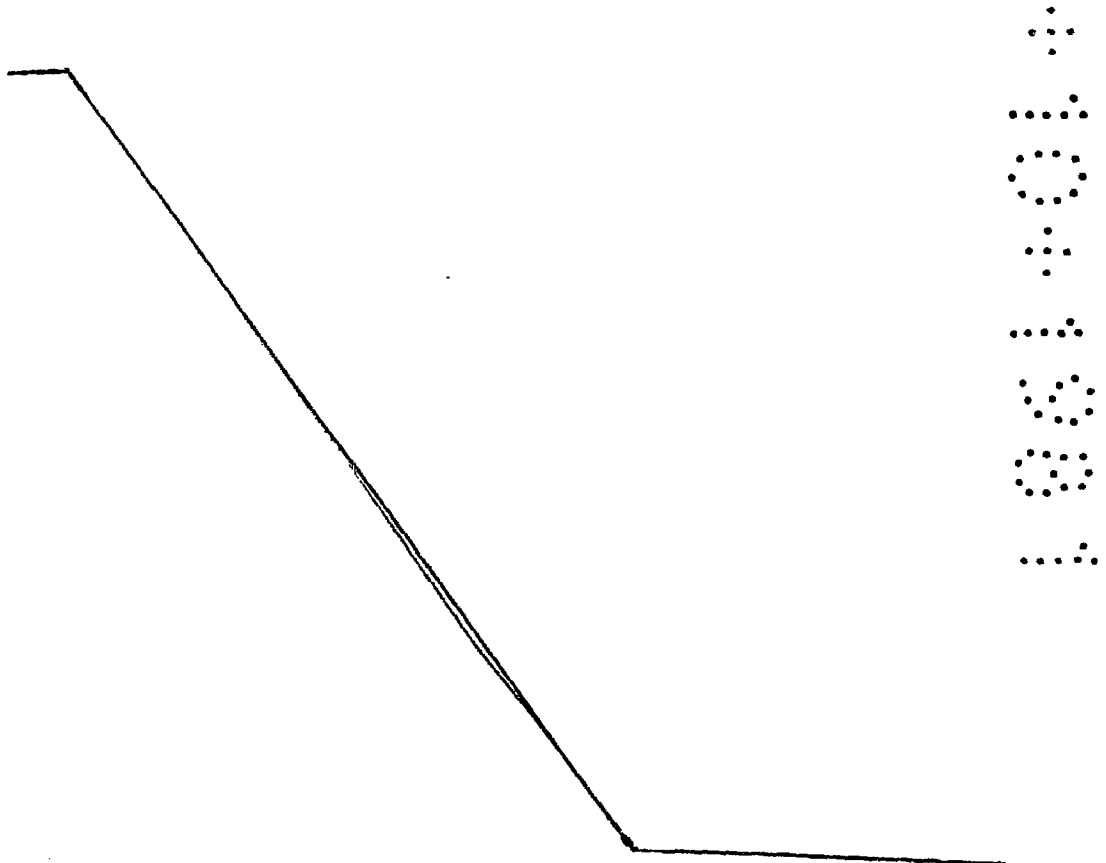

REIVINDICACIONES

1.- Emblema o distintivo mixto, combinado por dos elementos uno metálico y otro directo que se caracterizan porque consta de un material de soporte ductil, con preferencia cuero o imitaciones del cuero, sobre la que, por medios de agrafado o simplemente adherido se dispone de un elemento principal y otro de remate, tal como rúbricas o subrayado, de material metálico en alto relieve o sobre la superficie y, el directo, mediante punzonado sobre dicha superficie, formando un bajo relieve en contraste que, opcionalmente, y previo calentado del punzón, se realiza tostado el bajo relieve en cuestión. ....

2.- "EMBLEMA O DISTINTIVO MIXTO".

Todo conforme se ha descrito en la presente memoria que consta de cuatro hojas mecanografiadas por una sola cara, foliadas y dibujos que se acompañan. ...

Madrid,

7 OCT. 1981

DIEGO MARTINEZ JUSTICIA

p.a.

MANUEL DE RAFAEL

*M. de Rafael*

.....  
.....  
.....  
.....  
.....  
.....  
.....

Fig.-1

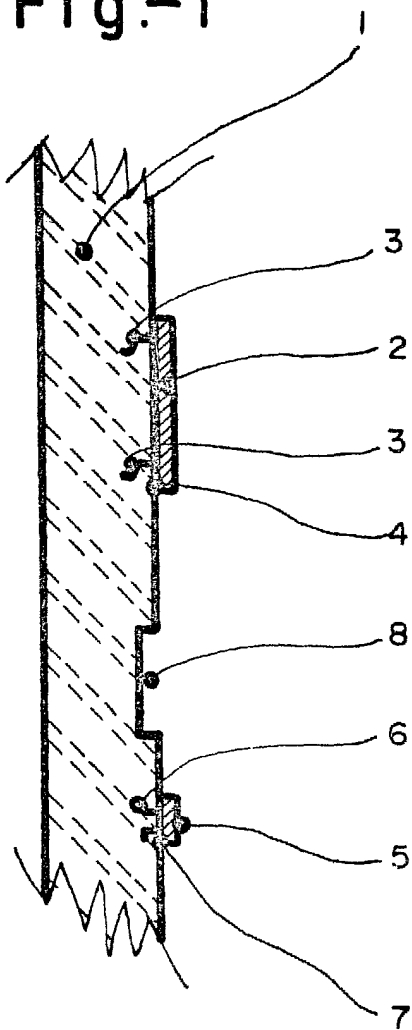
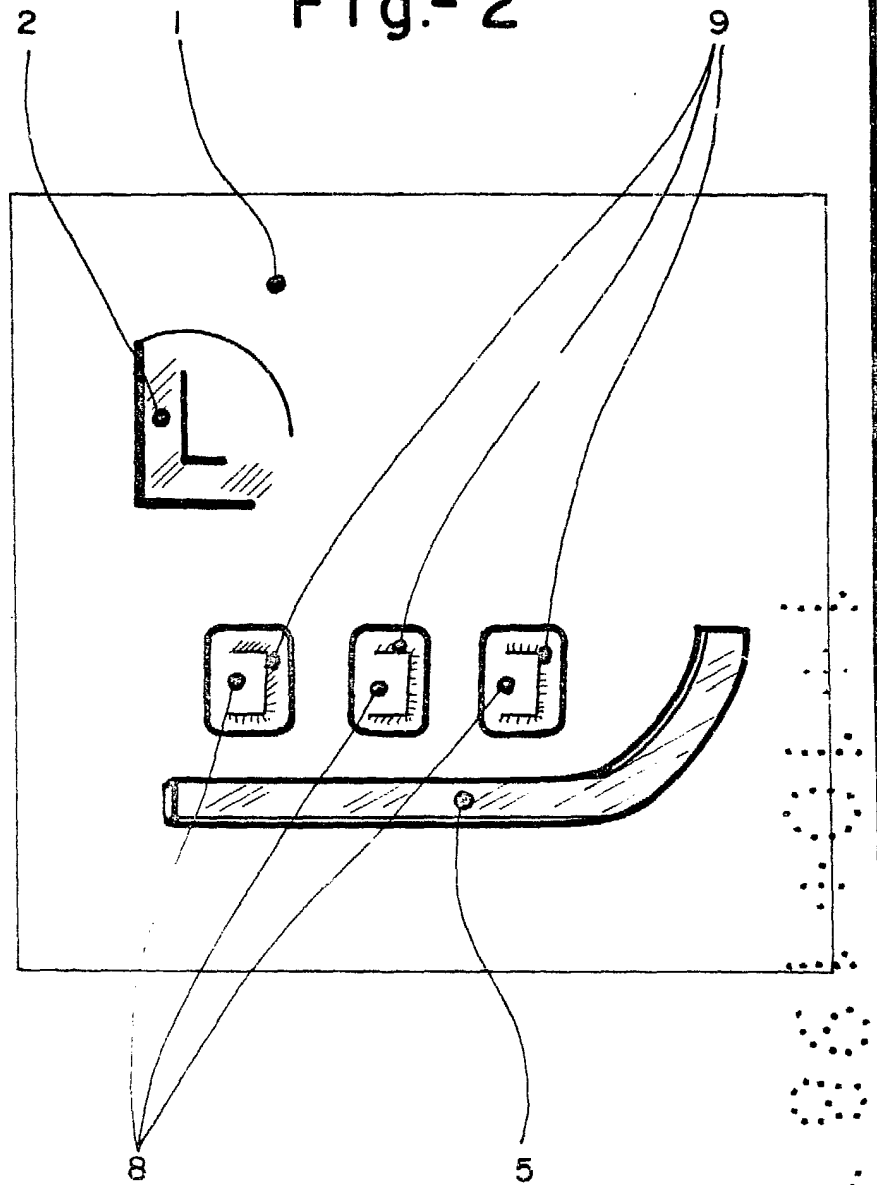

Fig.-2



Escala variable

MADRID 1 OCT. 1981  
MANUEL DE RAFAEL  
P. P. *Manuel de Rafael*