



ESPAÑA

19	ES	11	NUMERO	10	Y
		21	20541		
		22	FECHA DE PRESENTACION		
			14 SET. 1981		

1 ABR. 1982

MODELO DE UTILIDAD

30	PRIORIDADES:	31	NUMERO	32	FECHA	33	PAIS
B							

47	FECHA DE PUBLICIDAD	51	CLASIFICACION INTERNACIONAL
			B6 F 09 3/04

54	TITULO DE LA INVENCIÓN
	"ENVASE DOSIFICADOR DE GRAGEAS PERFECCIONADO"

71	SOLICITANTE (S)
	Don RAMON CODERCH MOERTZ

	DOMICILIO DEL SOLICITANTE
	BARCELONA - 6 - Vía Augusta, 100 - 1º 2º

72	INVENTOR (ES)
	El propio solicitante

73	TITULAR (ES)

74	REPRESENTANTE
	JUAN ANTONIO MORGADES Y MANONELLES

El presente Modelo de Utilidad consiste conforme indica su enunciado en un ENVASE DOSIFICADOR DE GRAGEAS PERFECIONADO, cuyas nuevas características de construcción, conformación y diseño cumple la misión para la que específicamente ha sido concebido con una seguridad y eficacia
5 máxima.

El envase objeto de este Modelo de Utilidad está especialmente concebido para albergar en su interior una determinada cantidad de grageas las cuales puedan salir al exterior de una en una cuando el usuario tenga necesidad
10 de sacar una de ellas al exterior, no siendo necesario para ello el que deba destaparse el envase ya que es suficiente el pulsar hacia la zona inferior del envase su parte móvil, con lo cual es evidente que se conseguirá obtener
15 mejores condiciones higiénicas ya que se hace imposible la manipulación de las grageas contenidas en el interior de dicho envase.

Todo ello se consigue gracias a que está constituido por una carcasa fija la cual guiará por su zona interior a la carcasa móvil que es la que propiamente contiene a las grageas
20 y en su caso pastillas.

La zona más inferior de la carcasa móvil está dotada perimetralmente de una serie de protuberancias situadas a distancias equidistantes entre sí, siendo el número de ellas impar
25 y presentando la cara superior de las mismas una ligera inclinación.

Adaptado a esta carcasa móvil y por la zona en donde se encuentran las protuberancias antes mencionadas, se le adapta una pieza giratoria , la cual presenta una configuración cilíndrica que finaliza en cónica, existiendo en su cara interior una serie de nervaduras sensiblemente helicoidales.

La unión de esta pieza giratoria a la carcasa móvil se realiza gracias a la existencia en ella, de dos pequeños tetones que emergen de la cara lateral externa de su zona cilíndrica, teniendo tales tetones una dimensión tal, que permite su introducción entre el espacio existente entre dos protuberancias de las realizadas en la zona perimetral interior de la carcasa móvil.

La zona más inferior de la pieza giratoria presenta un reborde a modo de anillo circular cuyo diámetro exterior, es sensiblemente igual al diámetro de la carcasa móvil. Este anillo circular está dotado de dos pequeñas entallas pasantes dispuestas sobre un mismo diámetro y en la misma posición que los tetones que sirven para unir la pieza giratoria con la carcasa móvil.

Con ello es evidente que cuando gire tal pieza giratoria y coincida uno de sus taladros, con el espacio existente entre dos de las protuberancias realizadas en el interior de la carcasa móvil, caerá una gragea al exterior, haciéndolo tan solo una de ellas dado precisamente a que la otra quedará - quedará tapada por una de las protuberancias efectuadas en la carcasa móvil, alcanzándose precisamente tal particulari-

dad posible, gracias a ser impar el número de tales protuberancias del interior de la carcasa móvil.

El giro de la pieza giratoria, se obtiene al desplazar la carcasa móvil hacia su zona inferior, con lo cual y gracias a que en la carcasa fija y en su zona inferior se ha
5 previsto la existencia de unas lenguetas finalizadas en punta, lenguetas que al ser ligeramente elásticas, permiten - que cuando la carcasa móvil se desplace hacia la zona inferior, tales lenguetas incidan en las nervaduras helicoidales realizadas en el interior de la pieza giratoria, dotán-
10 do a esta de un movimiento de giro que puede quedar perfectamente controlado, evitándose que pueda girar en sentido contrario gracias a que el reborde inferior a modo de anillo circular de la pieza giratoria, está dotada de dos aletas
15 que finalizan a modo de cuña por estar su extremidad libre ligeramente revirada hacia el exterior aletas que, al incidir en unas nervaduras realizadas para tal efecto, en la cara interior de la carcasa fija impiden el retroceso de la pieza giratoria.

20 Por otra parte se consigue que la carcasa móvil vuelva a su posición inicial, gracias a la acción de un resorte instalado en el interior de la pieza giratoria y alrededor del eje que emerge hacia la porción inferior de la misma desde su parte superior interior, resorte que queda apoyado por
25 su extremo inferior en la carcasa fija, mientras el superior lo hace en la parte superior interior de la pieza giratoria.

A su vez y con el fin de impedir la caída accidental de alguna gragea y en su caso pastilla al exterior y también el conseguir un perfecto cierre del envase, se le aplicará inferiormente a éste, una tapa cilíndrica que queda en él perfectamente encajada, la cual al estar dotada en su base interior de unas aletas dirigidas hacia la zona superior impide el posible desplazamiento de la carcasa móvil.

Otros detalles y características del actual Modelo se irán poniendo de manifiesto en el transcurso de la descripción que a continuación se dá en que se hace referencia a los dibujos que a esta Memoria se acompaña en la que, de manera un tanto esquemática se representan los detalles preferidos. Estos detalles se dan a título de ejemplo, haciendo referencia a un caso posible de realización práctica, pero no limitado exactamente a los detalles que allí se exponen; por tanto esta descripción debe ser considerada desde un punto de vista ilustrativo y sin limitaciones de ninguna clase.

La figura n° 1 es una vista en alzado seccionada, en la que se observa los diversos elementos que configuran al envase objeto de este Modelo de Utilidad.

La figura n° 2 es una vista en planta, seccionada según el plano 2-2.

La figura n° 3 es una vista en alzado seccionada, representándose en ella cuando la carcasa móvil está en su posición más inferior lanzando una gragea y en su caso pastilla al exterior.

La figura n° 4 es una vista en alzado parcialmente seccionada, en la que se observa la carcasa fija así como la pieza giratoria y carcasa móvil sin estar estas dos últimas engarzadas.

5 Las figuras 5 y 6 son dos detalles en los que se observan como se van colocando las grageas para ser posteriormente - lanzadas al exterior.

En la figura n° 1 se observa el envase objeto de este Mo-
delo de Utilidad, que está constituido por una carcasa fija
10 (10) sensiblemente cilíndrica hueca. Esta carcasa presenta
en su zona más superior dos escotaduras (11), las cuales tie-
nen por finalidad la de guiar y retener a la carcasa móvil
(12), gracias precisamente a que está la misma dotada de los
tetones (13) que quedan alojados en las escotaduras (11).

15 La carcasa móvil (12) es asimismo cilíndrica hueca, la -
cual está construída en su base superior (14), con un mate-
rial transparente que permitirá observar el contenido y can-
tidad de grageas que quedan en el interior del envase.

En la zona inferior de la carcasa móvil (12) y de su cara
20 lateral interior emergen una serie de protuberancias (15),
siendo el número de ellas impar.

También en la zona inferior de la carcasa móvil (12), se
le adapta la pieza giratoria (16), la cual presenta una con-
figuración cilíndrica hueca, para finalizar superiormente en
25 una porción cónica estando dotada la cara interna de la pieza
(16), de una serie de nervaduras helicoidales quedando rete-

nida tal pieza giratoria (16) en la carcasa móvil (12), gracias a la existencia en (16) de los dos tetones (17), diametralmente opuestos, siendo las dimensiones de estos ligeramente inferiores a la distancia existente entre dos protuberancias (15) consecutivas.

El movimiento de giro de la pieza giratoria (16) se consigue porque en la base inferior de la carcasa fija (10), se han instalado una serie de lenguetas, que finalizan a modo de cuña siendo estas de material ligeramente elástico, lenguetas (18) que al desplazar la carcasa móvil (12) hacia la zona inferior, incidirán y se adaptarán a las nervaduras helicoidales (26), realizadas en el interior de la pieza giratoria (16) (véase fig. nº 3).

Cuando deje de presionarse la carcasa móvil (12) ésta vuelve a la posición inicial, gracias a la acción del resorte (19), que queda situado alrededor del eje (20), que emerge del interior de la pieza giratoria (16) de la base superior de tal pieza giratoria.

Se impide que esta pieza giratoria (16), vuelva a su posición inicial gracias a la existencia (ver fig, nº2) de dos lenguetas (21), que actúan a modo de trinquete por existir una serie de nervaduras (22), alrededor de la cara interior de la carcasa fija (10).

A su vez la pieza giratoria (16), está dotada de dos taldros pasantes, (23), siendo a través de los cuales por donde caerán las grageas al exterior.

Evidentemente las grageas al estar colocadas en el interior de la carcasa móvil y estar configurada la zona superior de la pieza giratoria (16) en forma de cono, las grageas seguirán en su desplazamiento hasta caer en el espacio existente entre tal pieza giratoria (16), y cara lateral interna de la carcasa móvil (12). Estas grageas (ver fig. 5 y 6) se irán desplazando a lo largo de los planos inclinados, que constituye la superficie superior de las protuberancias (15) cayendo en el espacio existente entre dos protuberancias (15) y la pared interior de (12) quedando apoyada la gragea sobre la pieza giratoria (16) hasta que no coincida con uno de los dos taladros (23) realizados en ella; cuando coincide sale al exterior la gragea.

Con la finalidad de obtener el cierre del envase e impedir a su vez la caída involuntaria al exterior de alguna gragea, se ha previsto la existencia de la tapa (24), la cual cierra a presión y a la vez por estar dotada de las lenguetas (25), éstas impedirán el posible desplazamiento de la carcasa móvil (12), por incidir en la cara inferior de la pieza giratoria (16).

Se comprenderá después de observados los dibujos y la explicación que hemos efectuado de ellos, que el Modelo que motiva la presente Memoria proporciona una construcción sencilla y efectiva que puede ser llevada a la práctica con gran facilidad, constituyendo, sin duda alguna, un resultado industrial.

Se hace constar, a los efectos oportunos, que en el objeto

R E I V I N D I C A C I O N E S

- 1° - "ENVASE DOSIFICADOR DE GRAGEAS PERFECCIONADO" caracterizado por estar constituido por una carcasa fija (10) sensiblemente cilíndrica hueca sin base superior la cual presenta en su zona superior dos escotaduras (11), que guian y retienen a una carcasa móvil (12) por estar ésta dotada de los tetones (13), que quedan alojados en las escotaduras (11), - siendo la carcasa móvil (12) asimismo cilíndrica hueca, apareciendo en su zona inferior una serie de protuberancias (15).
- 10 2° - "ENVASE DOSIFICADOR DE GRAGEAS PERFECCIONADO", caracterizado según la anterior reivindicación porque en la zona inferior de la carcasa móvil (12), se le adapta una pieza giratoria (16) la cual presenta una configuración cilíndrica hueca que finaliza superiormente, en una porción cónica estando dotada la cara interna de la pieza (16) de una serie de nervaduras -
- 15 helicoidales (26), quedando retenida tal pieza giratoria (16), en la carcasa móvil (12) por la existencia en la superficie exterior de (16) de dos tetones (17), opuestos según un mismo diámetro siendo la dimensión de (17) ligeramente inferior a la
- 20 distancia existente entre dos de las protuberancias consecutivas (15).
- 3° - "ENVASE DOSIFICADOR DE GRAGEAS PERFECCIONADO", caracterizado según las anteriores reivindicaciones porque la pieza giratoria (16) adopta un movimiento de giro, porque de la base inferior de la carcasa fija (10) emergen una serie de lenguetas (18) perpendiculares a la base de (16) que finalizan a modo

de cuña, siendo las mismas de material ligeramente elástico
lenguetas (18) que al desplazarse la carcasa móvil (12) ha-
cia la zona inferior, incidirán y se adaptarán a las nerva-
duras helicoidales (26) realizadas en el interior de la pie-
za giratoria (16).

4° - "ENVASE DOSIFICADOR DE GRAGEAS PERFECCIONADO" carac-
terizado según las anteriores reivindicaciones porque cuando
deja de presionarse a la carcasa móvil (12) vuelve la misma
a su posición inicial por la acción del resorte (19) situado
alrededor del eje (20) que emerge de la base superior de la
pieza giratoria (16) impidiéndose que esta última vuelva a
su posición inicial, gracias a la existencia en el perímetro
del reborde circular inferior de la base de (16) de dos len-
guetas (21) diametralmente opuestas que actúan a modo de -
trinquete por existir una serie de nervaduras (22) alrededor
de la cara interior de la carcasa fija (10), estando dotada
la repetida pieza giratoria (16) de dos taladros pasantes (23)
a través de los cuales caen las grageas al exterior.

5° - "ENVASE DOSIFICADOR DE GRAGEAS PERFECCIONADO", carac-
terizado según las anteriores reivindicaciones porque las gra-
geas están situadas en el interior de la carcasa móvil y al
estar configurada la zona superior de la pieza giratoria (16)
en forma de cono, las grageas seguirán en su desplazamiento
la superficie exterior de (16), hasta caer en el espacio exis-
tente entre tal pieza giratoria (16) y la cara lateral inter-
na de la carcasa móvil (12), grageas que se irán desplazando

a lo largo de los planos inclinados que constituyen la superficie superior de las protuberancias (15) hasta llegar a ocupar individualmente el espacio existente entre dos protuberancias (15) y la pared interior de (12) quedando apoyada la gragea sobre la pieza giratoria (16) hasta que no coincida con uno de los dos taladros (23) realizado en ella, cayendo al exterior cuando ello sucede.

6° - "ENVASE DOSIFICADOR DE GRAGEAS PERFECCIONADO" caracterizado según las anteriores reivindicaciones porque se obtiene el cierre del envase y a su vez se impide la caída involuntaria al exterior de alguna gragea, gracias a la existencia de una tapa (24) la cual cierra a presión sobre (10) y a la vez está dotada de unas lenguetas (25) que impiden el posible desplazamiento de la carcasa móvil (12) por incidir ésta en la cara interior de la pieza giratoria interior (16).

7° - "ENVASE DOSIFICADOR DE GRAGEAS PERFECCIONADO"

Todo tal y conforme se describe en la presente Memoria la cual consta de doce hojas mecanografiadas por una sola cara y dos planos que la ilustran.

MADRID, 14 SET. 1981
 RAMON CODERCH MCERTZ
 P.A.

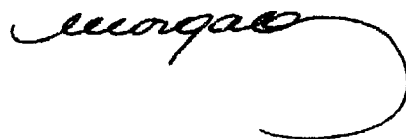

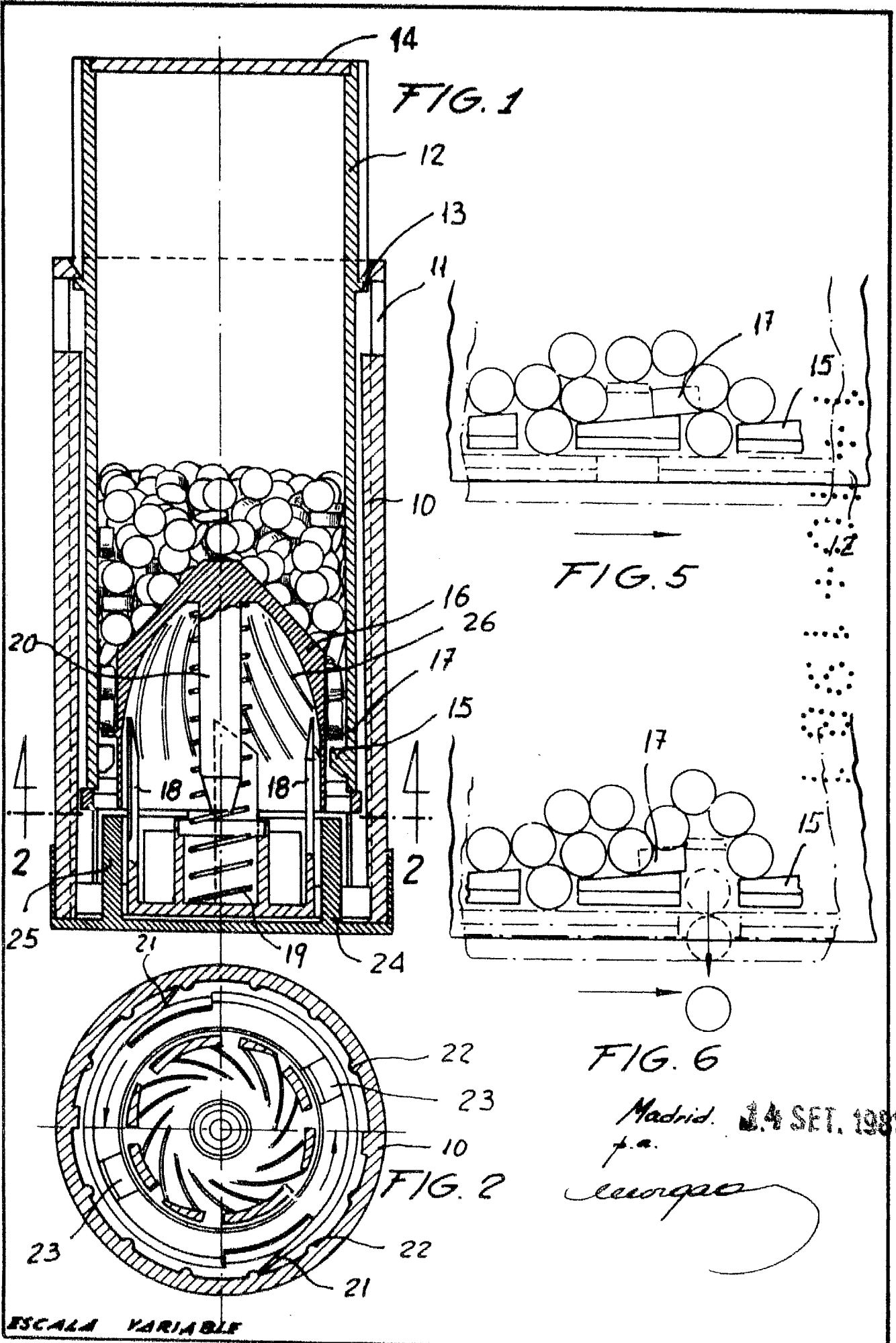

ESCALA VARIABLE

Madrid. 14 SET. 1981

Leopoldo

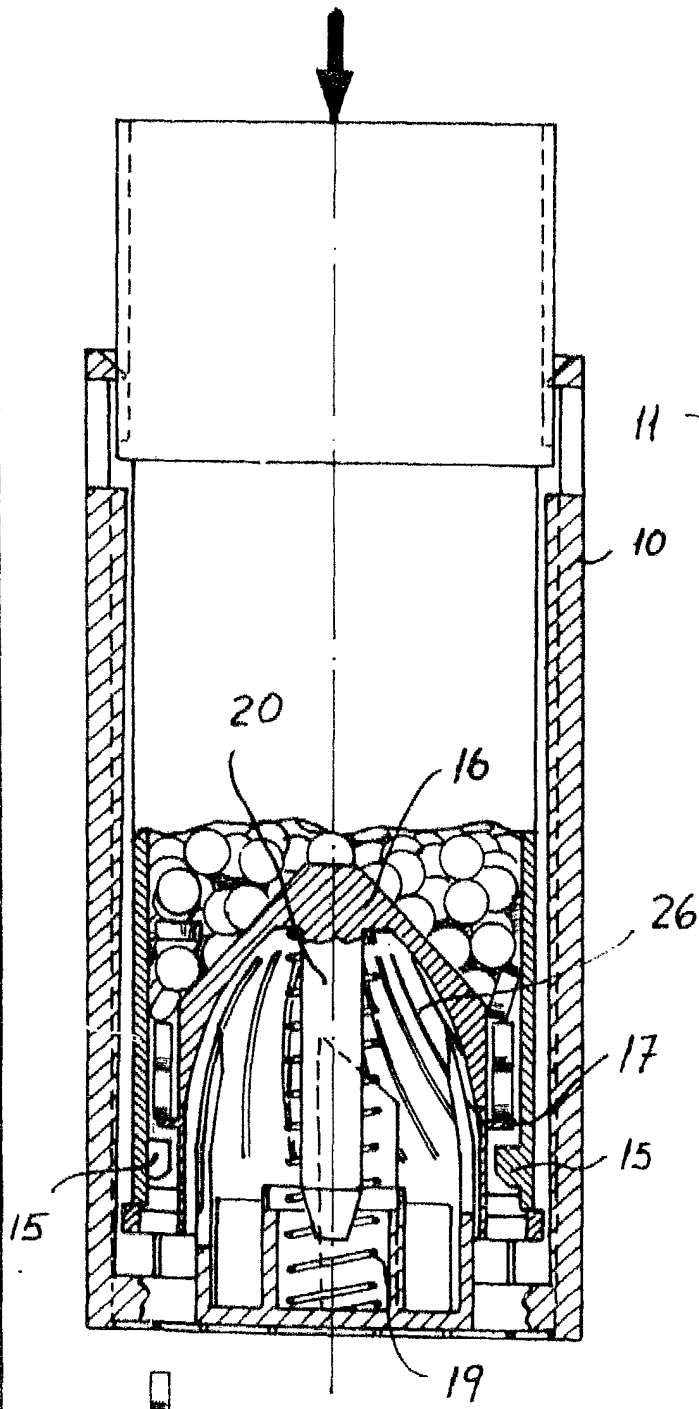

FIG. 3

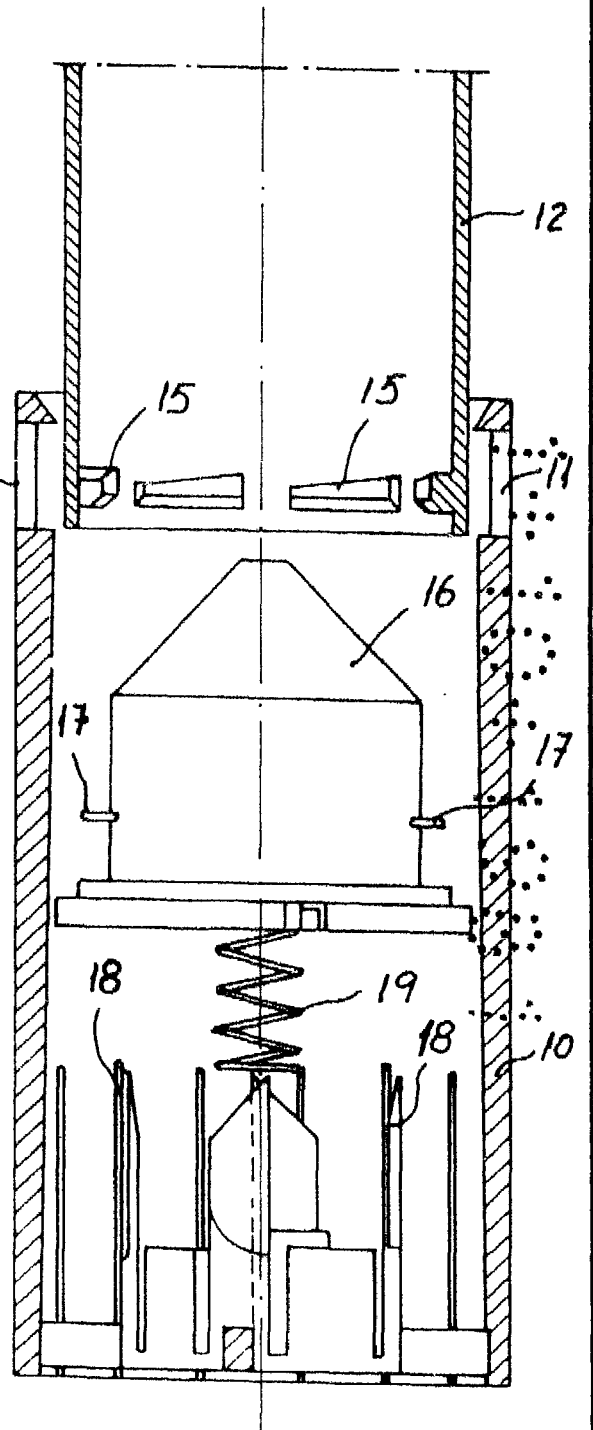

FIG. 4

Madrid 14 SET. 1981
7.º

ecorgao