

260513.

29 AGO



CERTIFICADO DE ADICION
=====

260513

MEMORIA DESCRIPTIVA

Sobre:

"MEJORAS INTRODUCIDAS EN EL OBJETO DE LA PATENTE PRINCIPAL, nº 256.486, concedida en 6 Abril de 1.960 por: "BOMBA COMPRESOR ROTATIVA".

Solicitante: D. GABRIEL ENCINAS CRUZ, de nacionalidad española, residente en SANTA CRUZ DE TENERIFE, San Nicolás, 6.

El presente Certificado de Adición a la Patente nº 256.486 comprende algunas variantes introducidas durante la fabricación de nuevos prototipos y que resultan verdaderos perfeccionamientos, pues facilitan la construcción mejor de determinadas piezas y, garantizan un funcionamiento más seguro.

La bomba continúa siendo idéntica al modelo original excepto en las siguientes piezas:

20
26 05 18



La pieza del plano anterior Fig. 1 indicada en los números 19 y 21 queda substituída y también sus complementarias 22, 23, 24....En su lugar va la pieza 1 del plano actual, Fig. 1; el extremo 2 penetra en el taladro 3 Fig. 2, que no necesita ser de precisión. Un muelle de torsión que envuelve a 2 y que no está dibujado produce el efecto indicado por la flecha 4 Fig. 5. El efecto que antes se conseguía por la acción del muelle 23, se consigue ahora por la acción conjunta del muelle antes descrito y el muelle de presión (muy suave) 6 -- Fig. 1. Un extremo del muelle de torsión penetra en la ranura 7 y el otro extremo pega en el interior 8 Fig. 5. El anillo 9 entra suavemente en el taladro 3, el cual permite un juego longitudinal y de giro.

La ventaja principal de ésta mejora está en que se traslada el punto de apoyo del cojinete al mismo centro 10 del rozamiento. Otra de las mejoras consiste en un hueco 11 donde queda una cantidad remanente del fluido que se bombea y que puede ser utilizado para cebar la bomba en la próxima puesta en marcha, y siempre que lo requiera la altura de aspiración.

El hueco 11 se comunica con el 12 por medio de una llave o grifo. En la proyección Fig. 4 se vé esta llave y en la Fig. 6 su sección; las flechas indican como circularía el fluido cuando la llave esté abierta; en la figura está cerrada. El conjunto de la llave, se atornilla en la carcasa 13 como si se tratase de un tapón, el agujero 14 se puede taladrar facilmente de de el agujero de aspiración 15, la llave tiene una tuerca 16 que aprieta el cono y que una vez de regulado se le dá unos puntos para que no se gire. Entre 16 y 17 hay una arandela. Obsérvese que el hueco 11 está concebido de modo que no haya empaquetaduras ni orificios por donde se pueda escapar el fluido remanente. Cuando se pare la bomba, no debe



abrirse el grifo porque el fluido remanente escaparía por la tubería de aspiración; solo debe maniobrarse cuando el aparato esté en marcha.

Otra modalidad consiste en que los cojinetes 18 son independientes de la carcasa y metidos a presión.

También aquí se añade un prensa-estopa 19 que entra roscado en la carcasa y tiene una contra-tuerca 20 para evitarle el que se afloje.

El prensa-estopa hace innecesario el ajuste en 22,

En la figura 3 se representa el gráfico del trazado de lumbreras. Se añade la nueva lumbrera 23 Fig. 3 y 1 la cual no es absolutamente necesaria pero sí dá más desahogo. Para adoptar esta lumbrera es necesario taponar con 24, el extremo del conducto de aspiración.

La diferente forma de la carcasa es debida a las mejoras o variantes introducidas y todo se aprecia claramente en los gráficos. El sistema de acople de ambas tuberías es también solo a título de ejemplo; lo mismo que los telones 26 pueden ser exteriores, como se indica en los gráficos, o interiores.

REIVINDICACIONES

1ª.- Mejoras introducidas en el objeto de la Patente 256.486, concedida en 6 abril 1.960 por "Bomba compresor rotativa" caracterizado porque el cojinete del eje desplazado está empujado suavemente por un resorte helicoidal (6) montado longitudinalmente sobre dicho cojinete y que el apéndice superior (2) está rodeado por un resorte helicoidal en tal forma que uno de sus extremos penetra en el apéndice (7) y el otro extremo está fijado en el interior de la carcasa (8), y entre los dos resortes permiten al eje los movimientos longitudinales y de giro necesarios.



2ª.- Mejoras introducidas en el objeto de la Patente principal 256.486, concedida en 6 abril 1.960 por "Bomba compresor rotativa", caracterizado, por un huedo adicional inferior de la carcasa donde queda una cantidad remanente del fluido que se bombea y que sirve para cebar la bomba en una próxima puesta en marcha.

3ª.- Mejoras introducidas en el objeto de la Patente principal 256.486, concedida en 6 abril 1.960 por "Bomba compresor rotativa" caracterizado, por una llave de paso que está montada por fuera sobre la carcasa para regular la admisión del líquido a la bomba desde el depósito adicional según la reivindicación 2ª.

4ª.- Mejoras introducidas en el objeto de la Patente principal 256.486, concedida en 6 abril 1.960 por "Bomba compresor rotativa" caracterizado según 1ª reivindicación por una lumbrera adicional (23) que da mayor desahogo a la bomba.

5ª.- MEJORAS INTRODUCIDAS EN EL OBJETO DE LA PATENTE PRINCIPAL 256.486, concedida en 6 abril 1.960 por: "BOMBA COMPRESOR ROTATIVA".

Según queda substancialmente descrito en la presente memoria que consta de cuatro hojas escritas a máquina por una sola cara.

Madrid 20 de Agosto de 1.960

D. GABRIEL ENCINAS CRUZ
P.P.

FRANCISCO MARTÍN CARRERÓN

Handwritten signature of Gabriel Encinas Cruz.

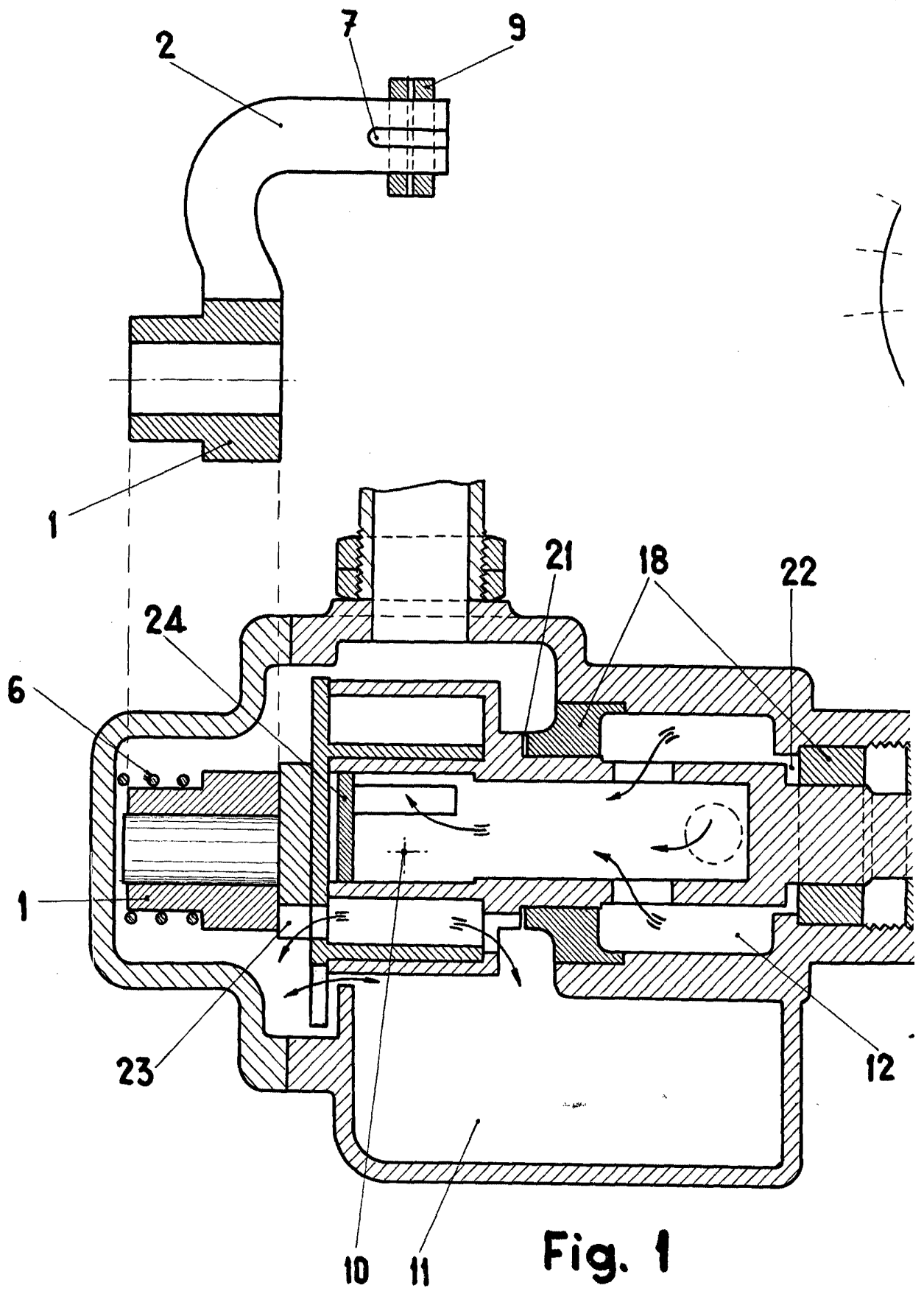

Fig. 1

ESCALA VARIABLE

260513

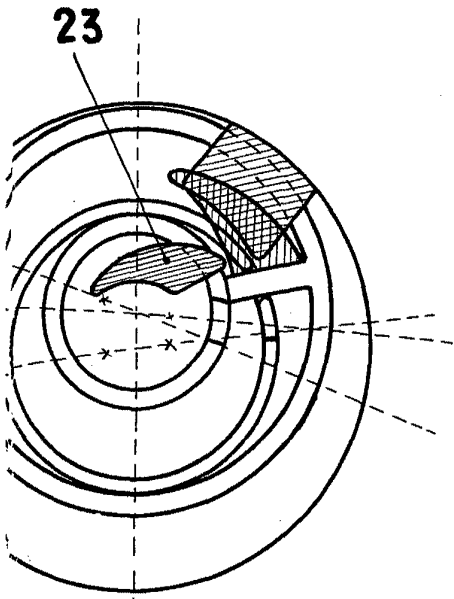

Fig. 3

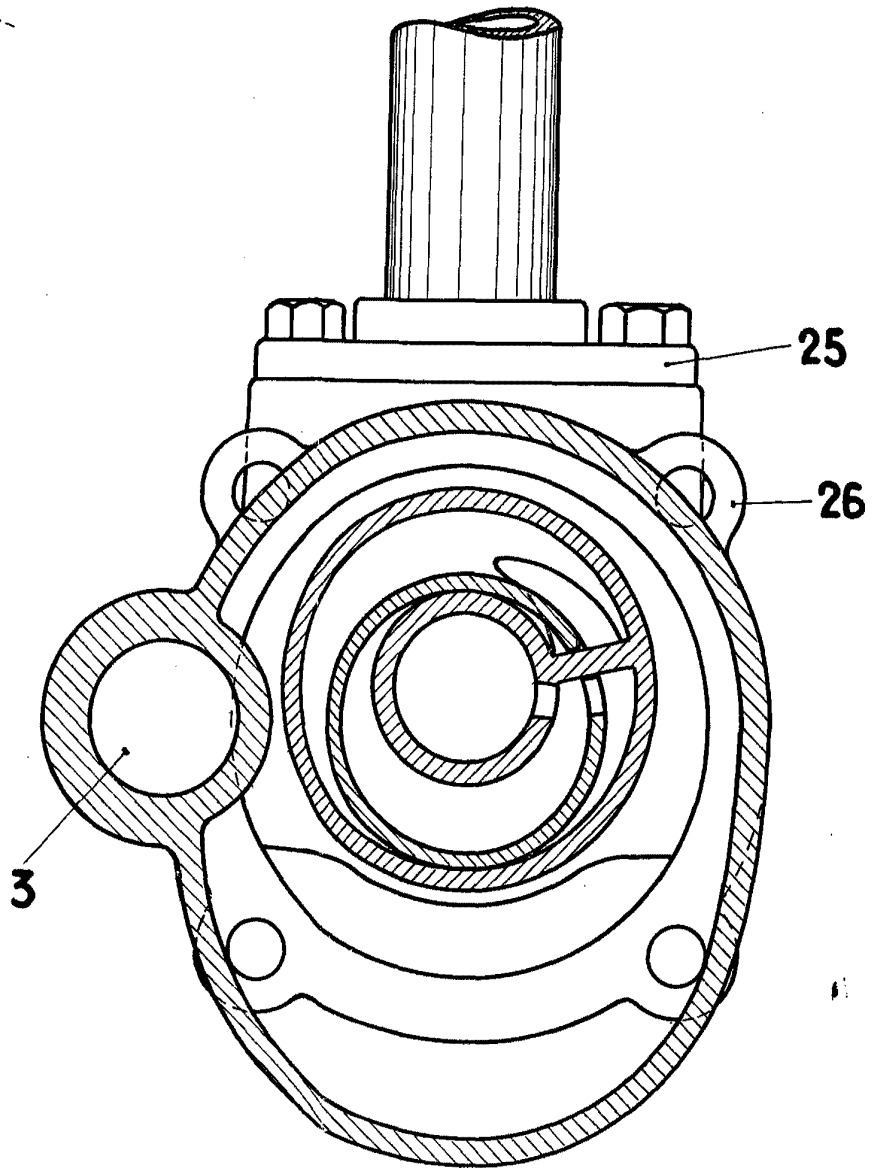
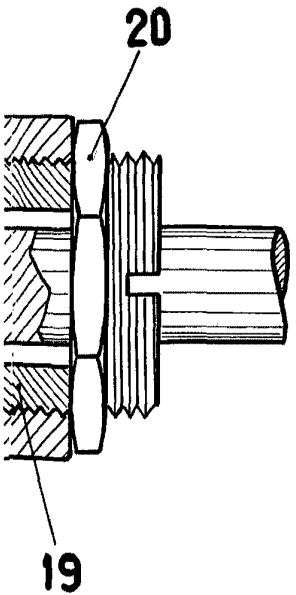

Fig. 2

20 AGO 1960
5 CENTIMOS
6
C.S. ESPECIAL HOY

20 AGO 1960
5 CENTIMOS
6
C.S. ESPECIAL HOY

Madrid, 20 Agosto 1960
GABRIEL ENCINAS CRUZ
P.P. FRANCISCO BARRERA GADREÑO
A. G.

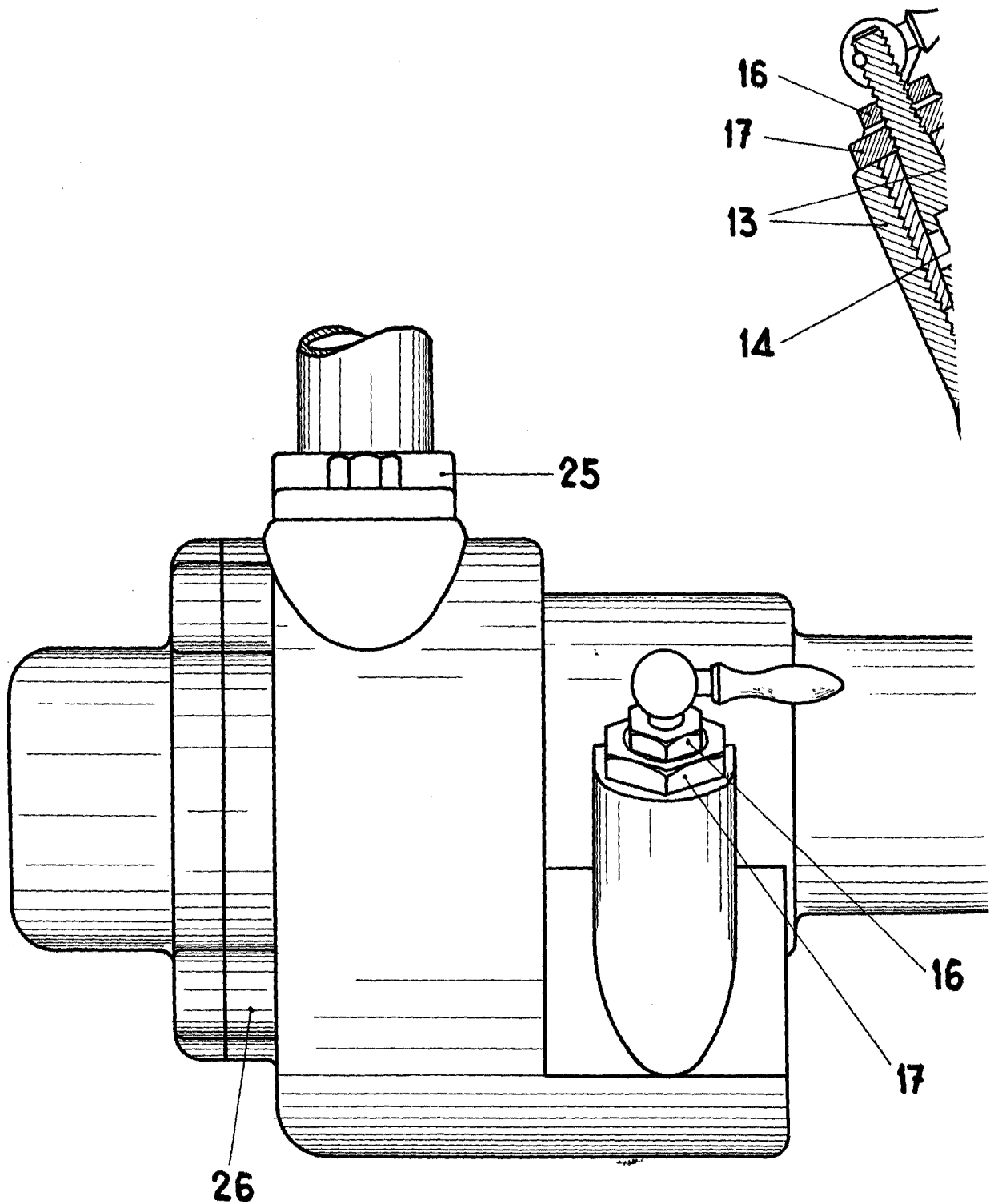

Fig. 4

260513

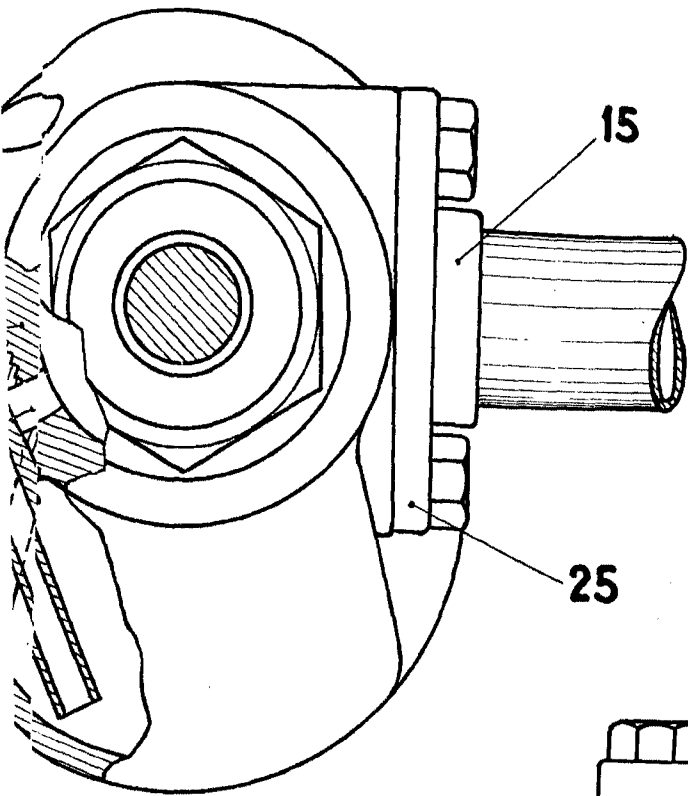

Fig. 6

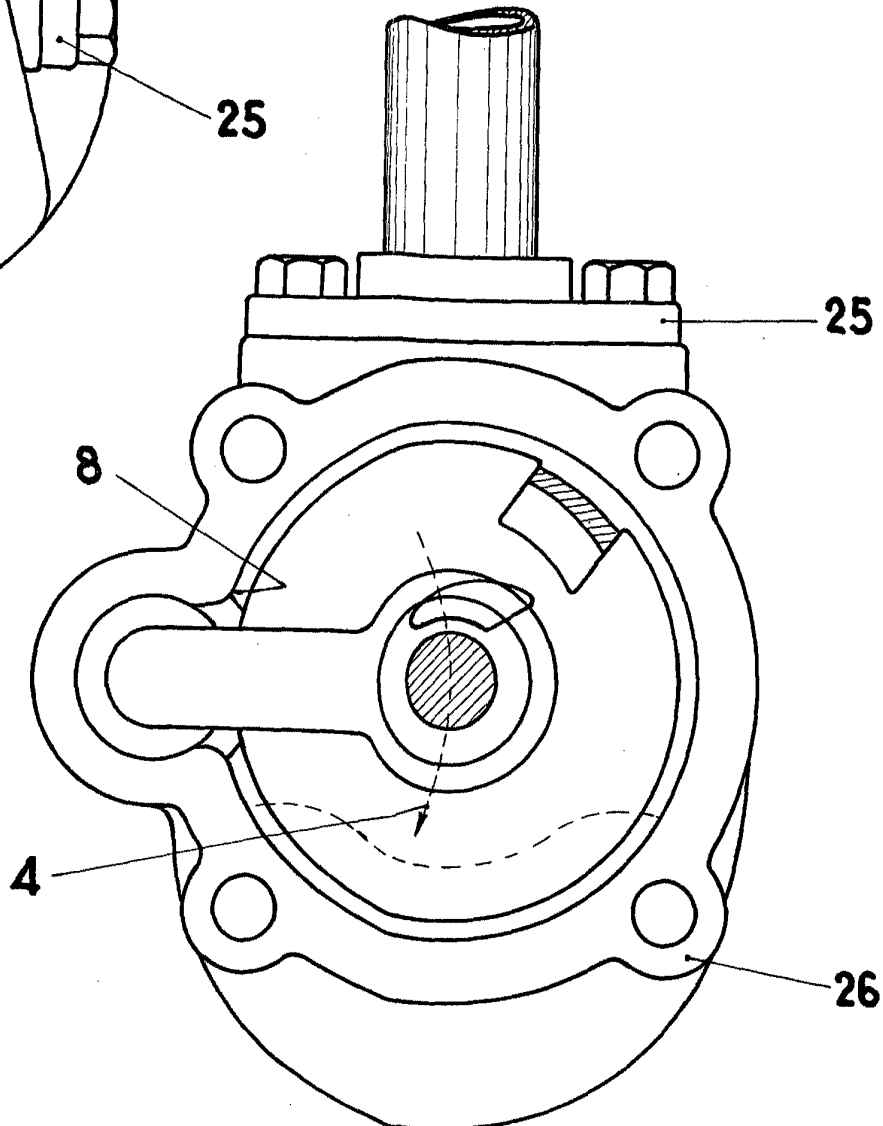
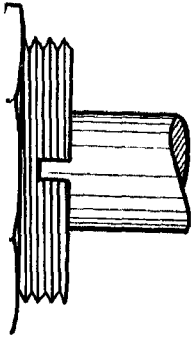

Fig. 5



Madrid, 20 Agosto 1960

GABRIEL ENCINAS CRUZ

R.P.

FRANCISCO BARRIA GARRERIZ
E. A.