



ESPAÑA

MODELO DE UTILIDAD

16 MAR. 1982

19 ES

11

NUMER

260370

10 Y

21

22

FECHA DE PRESENTACION

<p>30 PRIORIDADES:</p> <p>31 NUMERO</p>	<p>32 FECHA</p>	<p>33 PAIS</p>
---	-----------------	----------------

<p>47 FECHA DE PUBLICIDAD</p>	<p>51 CLASIFICACION INTERNACIONAL</p> <p>12.01 A45C 13/26, 3/05</p>
-------------------------------	---

54 TITULO DE LA INVENCION

BOLSA.

71 SOLICITANTE (S)

Don Antoni CLARIANA ORTOLL

DOMICILIO DEL SOLICITANTE

Barcelona, Calle Girona, 39, 1º 1ª

72 INVENTOR (ES)

73 TITULAR (ES)

74 REPRESENTANTE

Don Ignacio PONTI GRAU

La presente invención se refiere a una bolsa especialmente adecuada para acondicionar artículos suministrados en un comercio y similares.

5 La utilización de bolsas de mano para depositar los artículos que venden los comercios es muy generalizada. Estas bolsas suelen ser de naturaleza laminar y termoplástica.

Hay dos tipos de bolsas, atendiendo a la configuración de las asas, que son: las que tienen las asas formadas por simples aberturas en las proximidades de la boca y las que están dotadas de unas asas rígidas formadas por piezas incorporadas a la bolsa. Las primeras carecen de medios de cierre y las segundas suelen estar dotadas de cierres formados por juegos de tetones y alojamientos a presión para los mismos.

10 Las bolsas del primer tipo son muy simples pero tienen una aplicación limitada, en cambio las segundas resultan excesivamente costosas a causa de las piezas rígidas que configuran las asas.

Atendiendo a los inconvenientes que, en uno u otro sentido, presentan las bolsas usuales, se ha ideado la del objeto de la invención que es de configuración sencilla y de escaso coste, pero también resulta eficaz y práctica.

25 La bolsa en cuestión se caracteriza esencialmente por el hecho de que presenta en el borde de la boca una jareta en todo su contorno dotada en tramos opuestos de cada lado, de sendas escotaduras que dejan al descubierto una tira flexible situada en el interior de la jareta y que rodea, la boca de la bolsa, constituyéndose en asa y cierre a la vez, gracias a quedar sujeta por cada uno de sus extremos a los bordes de

la bolsa, y siendo deslizable por el interior del jaretón.

Para la mejor comprensión de cuanto queda descrito en la presente memoria, se acompaña un dibujo en el que, tan sólo a título de ejemplo, se representa un caso práctico de
5 realización de la bolsa.

En dicho dibujo, la figura 1 es una vista en perspectiva de la bolsa abierta; la figura 2 es una vista en perspectiva de la bolsa cerrada en posición de asido; y la figura 3 es un detalle en sección transversal a mayor escala de la
10 jareta con la tira flexible en su interior.

La bolsa descrita, de referencia general -1- en los dibujos, está dotada en su boca -2- de una jareta -3- en todo el contorno, formada por el propio borde de la bolsa doblado sobre sí mismo y unido a ella por una lámina de soldadura -4-.
15 En el interior de esta jareta está situada una cinta flexible -5- que rodea el contorno de la boca -2-, unida por cada uno de sus extremos a los bordes de dicha boca.

La jareta -3- presenta en los lados opuestos de la boca, sendas aberturas -6- enfrentadas, que dejan al descubierto unos tramos de la tira flexible -5-.
20

A través de las aberturas -6- es posible asir los tramos visibles de la tira -5- y tirar de ellos, constituyéndose en asas -5a- (figura 2), a la vez que cierran la embocadura de la bolsa.

25 La bolsa en cuestión puede transportarse cómodamente gracias a las asas -5a-, y los artículos acondicionados en su interior quedan mejor protegidos porque la bolsa puede cerrarse.

Por otra parte, hay que señalar la extraordinaria sencillez de la bolsa, lo cual resulta beneficioso para su coste.

5 Serán independientes del objeto de la invención los materiales empleados en la fabricación de los distintos componentes de la bolsa, formas y dimensiones de los mismos y cuantos detalles accesorios puedan presentarse, siempre y cuando no afecten a su esencialidad.

- . -



REIVINDICACIONES

1. Bolsa, del tipo que comprende una lámina flexible de naturaleza termoplástica, caracterizada esencialmente por el hecho de que está provista de una jareta en todo el contorno de la boca y dotada de dos aberturas situadas en lados opuestos, en el interior de cuya jareta está situada una tira flexible sujeta por cada uno de sus extremos a los bordes de la bolsa, quedando accesible a través de las aberturas de la jareta, constituyéndose en asas y dispositivos de ~~cre-~~ rre al tirar de ella.

5

10

2. Bolsa.

La presente memoria descriptiva consta de cinco hojas foliadas escritas a máquina por una sola cara.

Barcelona, a 18 de septiembre de 1981

Antoni CLARTANA ORTOLL

P.a.

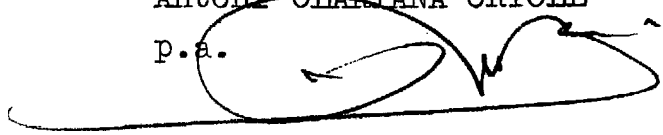
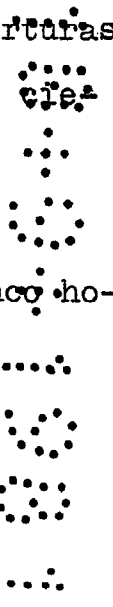
9/378/1

FIG. 1

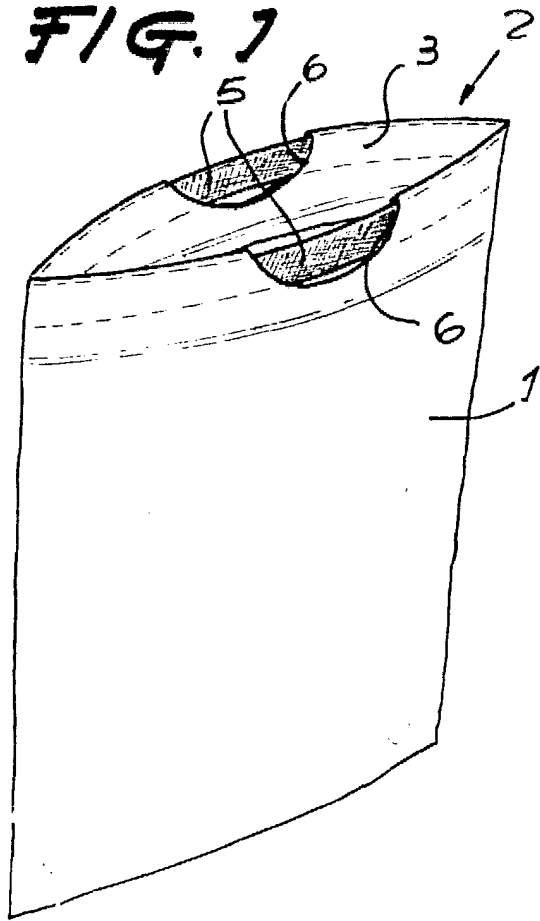

FIG. 2

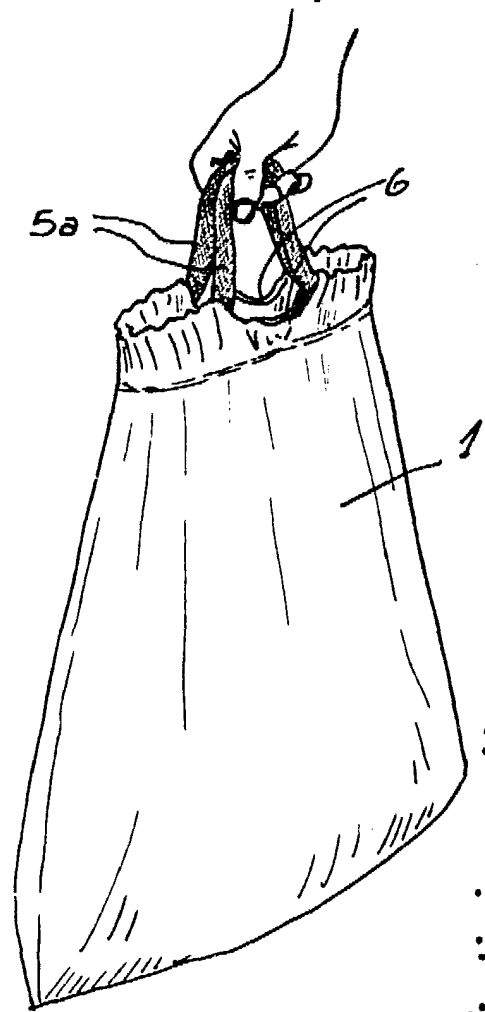
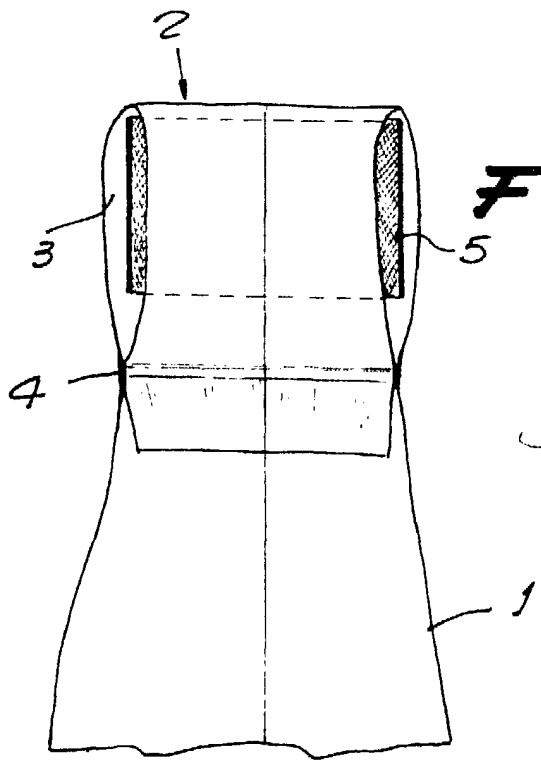

FIG. 3



Barcelona, a 18 septiembre 1981

p.a.

