

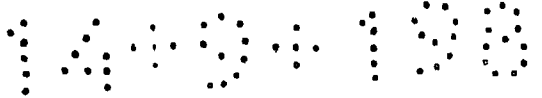

ESPAÑA



(19) ES	(11) 260285	(10) Y
(21)	FECHA DE PRESENTACION	
(22)	14 SET. 1981	

MODELO DE UTILIDAD

(30) PRIORIDADES:	(32) FECHA	(33) PAIS
(31) NUMERO		
---	---	---

(47) FECHA DE PUBLICIDAD	(51) CLASIFICACION INTERNACIONAL
	A44B15/00

(54) TITULO DE LA INVENCIÓN

"Plaqueta de identificación"

(71) SOLICITANTE (S)

DE MARIA OROBON DE VEGA

DOMICILIO DEL SOLICITANTE

Grupo La Paz, Bloque 18, BARCELONA

(72) INVENTOR (ES)

(73) TITULAR (ES)

(74) REPRESENTANTE

14941001

MODELO DE UTILIDAD

5 cuyo registro se solicita para España, por veinte años, a nombre de Da MARIA OROBON DE VEGA, de nacionalidad española, y con domicilio en Barcelona, Grupo La Paz, Bloque 18, relativo a "PLAQUETA DE IDENTIFICACION". -----

MEMORIA DESCRIPTIVA

=====

10 La presente invención se refiere a una plaqueta de identificación, concretamente a una del tipo empleado en la constitución de llaveros, constituyendo, además del elemento identificador, el elemento más directo para el asido del anillo portallaves, así como un motivo decorativo y, eventualmente, publicitario. -----

15 Dicha plaqueta se caracteriza porque está constituida por un cuerpo de espesor reducido, dotado de un orificio para la aplicación de una anilla de enlace, que presenta una entalladura longitudinal abierta por un extremo y cuyos bordes poseen



perfil cóncavo, en cuya entalladura se aloja y retiene a fricción un pequeño bolígrafo con su punta situada en un alojamiento de la citada entalladura, determinando las dos caras mayores del cuerpo unos espacios aptos para ostentar inscripciones publicitarias. -----

5

Otras características de la invención se darán a conocer en detalle en la memoria que sigue y en los dibujos que la acompañan. -----

10

Fig. 1, es una vista de la referida plaqueta según una de sus caras mayores. -----

Fig. 2, es una vista de dicha plaqueta por uno de sus bordes menores. -----

15

La referida plaqueta 1 consiste en un cuerpo obtenido preferentemente por moldeo en resina sintética, de espesor reducido, que puede adoptar formas diversas y que, en el presente ejemplo gráfico, es rectangular con vértices redondeados. ---

20

El cuerpo en cuestión tiene, junto a uno de sus vértices, un orificio pasante 2 para la inserción de un eslabón de enlace 3, así como una entalladura longitudinal 4 abierta por un extremo y con sus bordes 5 en perfil cóncavo. La citada entalladura 4 está destinada a contener y retener un pequeño bolígrafo 6 cuya punta escritora 7 se sitúa en un alojamiento previsto en el fondo de la mencionada entalladura, como se observa en la Fig. 1. -----

25

La retención del bolígrafo 6 en la entalladura 4 tiene lugar a fricción, a cuyo efecto, la misma tiene, junto a su extremo abierto, una anchura levemente menor que en el extremo



interior, con lo que puede ejercer una cierta presión contra la envolvente 8 del bolígrafo al ser introducido éste por dicho extremo abierto. -----

5 En el ejemplo gráfico representado en esta memoria descriptiva, el cuerpo 1 posee una zona regruesada 9 en la zona que presenta la entalladura 4 con el fin de dar mayor anchura a sus bordes, según se muestra en la Fig. 2. -----

10 Las caras principales 10 de la plaqueta 1 constituyen espacios idóneos para ostentar inscripciones o figuras publicitarias, o bien grafismos decorativos. -----

15 Esta plaqueta 1, destinada principalmente a servir como elemento de identificación y de asido o suspensión de un llavero ofrece singularmente la ventaja de estar provista del mencionado bolígrafo 6, lo cual le proporciona una importante utilidad por el hecho de poder tener siempre al alcance de la mano un medio escritor. -----

La invención se solicita para España con referencia a las reivindicaciones que siguen. -----

14901901

REIVINDICACIONES
=====

5 1.- Plaqueta de identificación, caracterizada porque
 está constituida por un cuerpo de reducido espesor, dotado de
 un orificio para la inserción de una anilla de enlace, presen-
 tando una entalladura longitudinal abierta por un extremo cuyos
 bordes poseen perfil cóncavo, en cuya entalladura se aloja y
 retiene a fricción un pequeño bolígrafo con su punta situada
 en un alojamiento dispuesto en el fondo de la indicada entalla-
 dura, determinándose en las dos caras mayores del cuerpo de
 10 reducido espesor unos espacios aptos para ostentar inscripcio-
 nes publicitarias o distintivas. -----

2.- "PLAQUETA DE IDENTIFICACION". -----

15 Tal como queda descrito y reivindicado en esta memo-
 ria, la cual consta de cuatro hojas mecanografiadas por una
 sola de sus caras y de una lámina de dibujos que la ilustra.

14 SET. 1981
 E. Robón

14941001

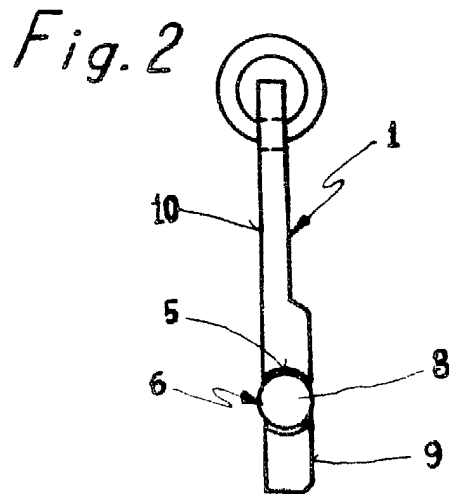
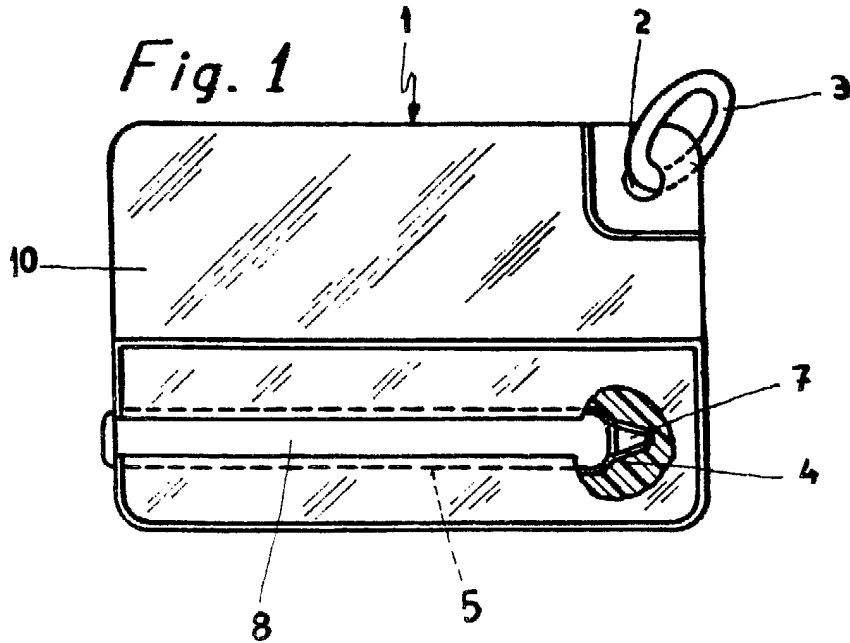

14 SET. 1981

M^a Orobón