



ESPAÑA

10 ES	11	12	13 Y
NUMERO		26 0 2 7 2	
FECHA DE PRESENTACION		11 SET. 1981	

MODELO DE UTILIDAD

16 MAR. 1982

30 PRIORIDADES:	32 FECHA	33 PAIS
31 NUMERO		
8006327	20 Noviembre 1980	Holanda

47 FECHA DE PUBLICIDAD	51 CLASIFICACION INTERNACIONAL
	B65D 85/30

54 TITULO DE LA INVENCIÓN
"Receptáculo para flores cortadas"

71 SOLICITANTE (S)
WIVA B.V.

DOMICILIO DEL SOLICITANTE
Souvereinstraat 1, 4900 AE Oosterhout, Holanda

72 INVENTOR (ES)
- - -

73 TITULAR (ES)

74 REPRESENTANTE
M. Curell Suñol

M-224-42-ES
EX-NL

MODELO DE UTILIDAD

por VEINTE años

solicitado en España a favor de WIVA B.V., de nacionalidad holandesa, domiciliada en Souvereinstraat 1, 4900 AE Oosterhout, Holanda, por "Receptáculo para flores cortadas", con prioridad de la solicitud holandesa 8006327 de fecha 20 noviembre 1980.

MEMORIA DESCRIPTIVA

La invención se refiere a un receptáculo para el almacenamiento y transporte de flores cortadas y tiene la finalidad de proporcionar una realización más eficaz del mismo que la de los receptáculos de la técnica anterior destinados a este fin. Se seleccionan las flores cortadas por el florista, se forman ramos y, envueltas o no, se colocan en un receptáculo para transportarlas a la subasta. A continuación de la inspección, se subastan las flores y subsiguientemente se distribuyen entre los distintos compradores (principalmente detallistas). Entonces suelen retirarse los ramos de flores cortadas, por los compradores, de los receptáculos, se colocan en los propios receptáculos de los compradores y se transportan adicionalmente por sus propios medios devolviéndose el receptáculo vacío a un punto central desde donde pueden ponerse los receptáculos nuevamente a disposición de los floristas. Los revendedores, habiendo vuelto a su lugar de trabajo, disponen los distintos tipos de flores cortadas para su venta al por menor a los usuarios finales,

los consumidores.

En resumen, se ve que se requieren receptáculos para flores cortadas principalmente en tres áreas de manipulación: en el área de cultivo de las flores, en el área de subasta, y en el área de los contactos entre el revendedor y los compradores. Entre éstas, se encuentran las áreas de transporte, transbordo y almacenamiento y, adicionalmente, las áreas de almacenamiento y limpieza de los receptáculos vacíos.

Si el receptáculo ha de dar un adecuado rendimiento en todas estas áreas, debe cumplir una serie de demandas muy diferentes. Debe ser robusto y rígido, a fin de resistir una manipulación dura cuando se coloca el receptáculo lleno dentro de los vehículos o sobre ellos para el transporte de las flores a la subasta, durante la descarga en el lugar de la subasta, y además durante la carga y descarga de las carretillas utilizadas para su manipulación en la subasta. El receptáculo también deberá destacarse por una facilidad de manipulación a fin de permitir lograr la carga y descarga rápidamente y sin esfuerzo excesivo. Otras exigencias a cumplir son que las flores deban ser claramente visibles durante la inspección y subasta; que los ramos puedan retirarse fácilmente del receptáculo sin dañarse; y finalmente que en el estado vacío los receptáculos puedan encajarse unos en otros para formar pilas estables.

Hasta ahora no ha habido receptáculo alguno para flores cortadas que estuviera diseñado de tal forma que se

satisficieran todas estas exigencias y que pudiese utilizar-
se con una eficacia adecuada en todas las áreas arriba cita-
das. Ahora la invención tiene la finalidad de proporcionar
un tal receptáculo eficaz para flores cortadas. A este efec-
5 to, el receptáculo, fabricado a partir de material sintéti-
co, con una sección transversal horizontal substancialmente
rectangular y dotada de asas, es de doble pared, de forma
que está compuesto de un recipiente externo con forma de una
pirámide recta truncada que mira hacia arriba y un recipiente
10 interno dotado de un fondo substancialmente horizontal que
tiene la forma de una pirámide recta truncada que mira hacia
abajo, estando unida la pared del recipiente externo y la
pared del recipiente interno por el borde superior del recep-
táculo, de tal forma que la sección vertical a través de am-
15 bas paredes tiene substancialmente la forma de una "V" inver-
tida, estando inclinado cada brazo de la "V" en un ángulo de
al menos 2° a la vertical, estando dimensionadas mutuamente
las distintas partes del receptáculo de tal forma que puede
encajarse una serie de receptáculos unos en otros para for-
20 mar una pila de tamaño reducido.

Las paredes laterales del receptáculo según la in-
vención pueden dotarse, ventajosamente, en la zona del borde
inferior de un perfil de refuerzo con forma de U, proporcio-
nándose asas en al menos dos lados opuestos a dos niveles
25 diferentes. Los perfiles de refuerzo están diseñados de tal
forma que, cuando se apilan los receptáculos, el borde infe-
rior de un receptáculo sobrepuesto descansa en el lado supe-

rior del perfil de refuerzo del receptáculo próximo infe-
rior. Cuando se apilan los receptáculos vacíos, es posible
así obtener altas pilas de gran estabilidad. Preferiblemente
un asa inferior está formada por un diseño reentrante del
perfil de refuerzo en la zona de borde inferior del receptá-
culo. Las partes terminales inclinadas de la parte reentran-
te del borde inferior pueden conformarse de modo tal que,
cuando los receptáculos están apilados, la cara inferior de
estas partes terminales de un receptáculo sobrepuesto descan-
sa sobre la cara superior de las partes terminales de la par-
te reentrante del receptáculo próximo inferior. Si se propor-
cionan cuatro asas en el borde inferior, ello da como resul-
tado una fijación mútua de los receptáculos apilados en to-
das las direcciones en el plano horizontal.

Cada una de las cuatro paredes laterales del reci-
piente externo puede estar dotada ventajosamente de una aber-
tura substancialmente trapezoidal a lo largo de cuyo borde
superior se proporciona un nervio, el cual borde superior
puede servir como asa superior. Estas aberturas además hacen
que el peso del receptáculo y por lo tanto su coste de fabri-
cación sean menores. En tal caso, es conveniente mejorar la
rigidez de la estructura diseñando cada uno de los cuatro
nervios de la pirámide truncada que forma el recipiente ex-
terior del receptáculo como perfil en 90° de un cono trunca-
do que mira hacia arriba y que puede sobresalir de la super-
ficie al estar al tresbolillo respecto de las paredes latera-
les. Las cuatro columnas de esquina de sección decreciente

resultantes que constituyen las cuatro esquinas del receptá-
culo aseguran una rigidez satisfactoria para el receptáculo,
permitiendo, entre otras cosas, prolongar su vida útil.

Para distribuir en cierto grado los esfuerzos que
se establecen cuando se apilan los receptáculos y para mejo-
rar la rigidez de la estructura, pueden proporcionarse una
serie de tabiques substancialmente verticales entre el exte-
rior del recipiente interno y el interior del recipiente ex-
terno cerca del borde superior del receptáculo, los cuales
tabiques también pueden servir como topes, en cuyo caso,
cuando se apilan los receptáculos, descansan sobre la cara
superior del borde superior del receptáculo próximo inferior.

Para permitir acoplar una tarjeta de identifica-
ción o marca similar, relativa por ejemplo al florista o al
contenido del receptáculo, una de las paredes laterales del
recipiente externo puede estar dotado de un conjunto de ner-
vios ranurados que conjuntamente forman un portatarjetas.

Dado que el receptáculo está dotado de asas en la
parte superior así como en la parte inferior, puede asirse
fácilmente el receptáculo y manipularse tanto en el estado
lleno como en el estado vacío. Así puede sujetarse el recep-
táculo, según sea preciso, por las dos asas inferiores o con
una mano en un asa superior y otra mano en un asa inferior.
Ello es especialmente importante al cargar los receptáculos
en un vehículo o descargarlos del mismo. El asa inferior,
además, permite que se arrastre el receptáculo por el suelo
sin posibilidad de que se vuelque.

Si bien las flores unidad en naces pueden almacenarse transportarse en la posición horizontal, se ha establecido en los últimos años que el almacenamiento y transporte en estado vertical son de preferencia. Así se reduce el riesgo de dañar las flores y este método, cuando se desee, facilita el mantener la parte inferior de los tallos en agua. Ello es particularmente importante en el caso de que las flores, después de haberse formado en ramos y colocarse en el receptáculo, hayan de almacenarse durante un breve período de tiempo (en un almacén refrigerado, por ejemplo), antes de transportarse a la subasta.

Consiguientemente, el recipiente interno del receptáculo está dotado preferiblemente de una serie de nervios para impedir que los tallos de los ramos de flores patinen sobre el fondo cuando se saquen los ramos del receptáculo y el recipiente todavía está lleno en parte. El recipiente interno puede cerrarse totalmente, de modo que su fondo siempre está cubierto de una capa de agua que rodea el extremo inferior de los tallos de las flores. En muchos casos, no obstante, se coloca todo el receptáculo con los ramos de flores en un gran recipiente lleno de agua, del que se retira únicamente poco tiempo antes de su transporte. Cuando se sigue este procedimiento, es importante que el agua salga rápidamente del recipiente interno. Es por ello que el recipiente interno en tal caso está dotado de desagües y se evitan esquinas muertas en el diseño. Dado que el receptáculo, mientras se descarga de la plataforma de un camión o carretilla,

Si bien las flores unidad en haces pueden almacenarse transportarse en la posición horizontal, se ha establecido en los últimos años que el almacenamiento y transporte en estado vertical son de preferencia. Así se reduce el riesgo de dañar las flores y este método, cuando se desee, facilita el mantener la parte inferior de los tallos en agua. Ello es particularmente importante en el caso de que las flores, después de haberse formado en ramos y colocarse en el receptáculo, hayan de almacenarse durante un breve período de tiempo (en un almacén refrigerado, por ejemplo), antes de transportarse a la subasta.

Consiguientemente, el recipiente interno del receptáculo está dotado preferiblemente de una serie de nervios para impedir que los tallos de los ramos de flores, flotan sobre el fondo cuando se saquen los ramos del receptáculo y el recipiente todavía está lleno en parte. El recipiente interno puede cerrarse totalmente, de modo que su fondo siempre está cubierto de una capa de agua que rodea el extremo inferior de los tallos de las flores. En muchos casos, no obstante, se coloca todo el receptáculo con los ramos de flores en un gran recipiente lleno de agua, del que se retira únicamente poco tiempo antes de su transporte. Cuando se sigue este procedimiento, es importante que el agua salga rápidamente del recipiente interno. Es por ello que el recipiente interno en tal caso está dotado de desagües y se evitan esquinas muertas en el diseño. Dado que el receptáculo, mientras se descarga de la plataforma de un camión o carretilla,

a menudo se inclinará en cierto grado, se evita enganchar el borde inferior detrás del borde de la plataforma de carga haciendo que la parte inferior del fondo del recipiente interno sea substancialmente a ras del lado inferior de este borde inferior. De esta forma se distribuye la carga sobre el borde inferior y este fondo, también cuando se inclina el receptáculo durante la descarga.

Para evitar el atascamiento en el espacio entre el recipiente externo y el recipiente interno en el transcurso de separar por inclinación una pila de receptáculos apilados, el ángulo con que los dos brazos de la sección transversal en forma de "V" invertida están inclinados a la vertical no debe ser inferior a 2°. Normalmente, obstante, se preferirá un ángulo algo mayor, por ejemplo de 4 a 6°. Los ángulos superiores a 6° implican el inconveniente de una pérdida inaceptable de espacio. Será evidente que los dos ángulos de los dos brazos de la "V" invertida a la vertical no han de ser idénticas.

El receptáculo puede fabricarse a partir de cualquier material sintético apropiado. Preferiblemente se utiliza polietileno, polipropileno o cloruro de polivinilo, todos los cuales son materiales de suficiente resistencia que pueden elaborarse por métodos convencionales, tales como moldeo por inyección.

Para explicar la invención con mayor detalle, se describirá un ejemplo de una realización con referencia a los dibujos.

La Figura 1 es una vista en sección longitudinal vertical, por el plano vertical de simetría del receptáculo (lado izquierdo) y una vista lateral del lado longitudinal del receptáculo (lado derecho);

5 la Figura 2 es una vista en perspectiva de tres receptáculos que se han apilado.

10

El lado izquierdo de la Figura 1 muestra la pared corta del recipiente externo 1 y del recipiente interno 2 en sección vertical. Ambos recipientes tienen la forma de una pirámida recta truncada, mirando hacia arriba el recipiente externo y mirando hacia abajo el recipiente interno. Las dos paredes están conectadas en la parte superior por un borde 3, formando así en sección una "V" invertida mirando la boca abierta hacia abajo. La "V" invertida aloja, cerca de su borde superior 3 unos tabiques substancialmente verticales 4 que, cuando los receptáculos están apilados, descansan sobre el borde superior del receptáculo próximo inferior. El borde inferior del receptáculo está dotado de un perfil 5 de refuerzo con forma de U, cuya parte central 6 tiene forma de lumbra a fin de formar un asa inferior. La pared del recipiente externo 1 del receptáculo está dotada de nervios ranurados que conjuntamente forman un portatarjetas 7 en el que puede colocarse una tarjeta de identificación. El fondo 11 del recipiente interno 2 puede estar dotado de nervios y desagües.

15

20

25

El lado derecho de la Figura 1 es una vista exterior del lado largo del receptáculo. Nuevamente aquí se ve

la pared del recipiente externo 1 y, a través de su abertura trapezoidal, la pared del recipiente interno 2. Un nervio 8, previsto a lo largo del borde superior 3 del receptáculo, forma el límite superior de la abertura trapezoidal y puede servir como asa superior. El nervio de la esquina del receptáculo está formado por una columna 9 de esquina en forma de un sector de 90° de un cono truncado. El borde inferior del receptáculo está dotado del perfil 5 de refuerzo en forma de U, cuya parte central 6 está configurada de manera reentrante para servir como asa inferior. El fondo 11 del recipiente interno se ve a ras del lado inferior del perfil 5 de refuerzo con forma de U.

La Figura 2 ilustra tres receptáculos según la invención que están apilados. El recipiente externo 1 y el recipiente interno 2 se ve también aquí unidos por su lado superior por un borde superior 3. También se ilustran las columnas 9 de esquina que, para mejorar la rigidez de los receptáculos, sobresalen ligeramente de la pared lateral del recipiente externo, utilizándose la disposición al tresbolillo indicada por la referencia 10. Además, se ve el perfil 5 de refuerzo con forma de U, con la parte reentrante 6, cuyas partes terminales inclinadas 12 están inclinadas en un ángulo de aproximadamente 45° a la horizontal. Cuando se apilan varios receptáculos, estas partes terminales descansan sobre las partes terminales de la parte reentrante del borde inferior del receptáculo próximo inferior, de modo que receptáculos adyacentes queden fijados firmemente contra desplaza-

miento lateral en dos direcciones mutuamente perpendiculares en el plano horizontal. Ello da como resultado una estabilidad destacada de la pila.

5 La disponibilidad de dos asas 6 y 8 a diferentes niveles permite que se manipule el receptáculo suavemente, con eficacia y sin particular esfuerzo físico en todas las áreas especificadas en la introducción a la memoria; tanto en el estado vacío como en el estado lleno. En la realización descrita, se proporcionan las asas inferiores 6 en todos los cuatro lados, pero se proporcionan las asas superiores 8 únicamente en los dos lados largos del receptáculo que están enfrentados.

10

A los efectos consiguientes se declaran de novedad, propiedad y utilidad para España, sus territorios y plazas de soberanía, las reivindicaciones que siguen.

15

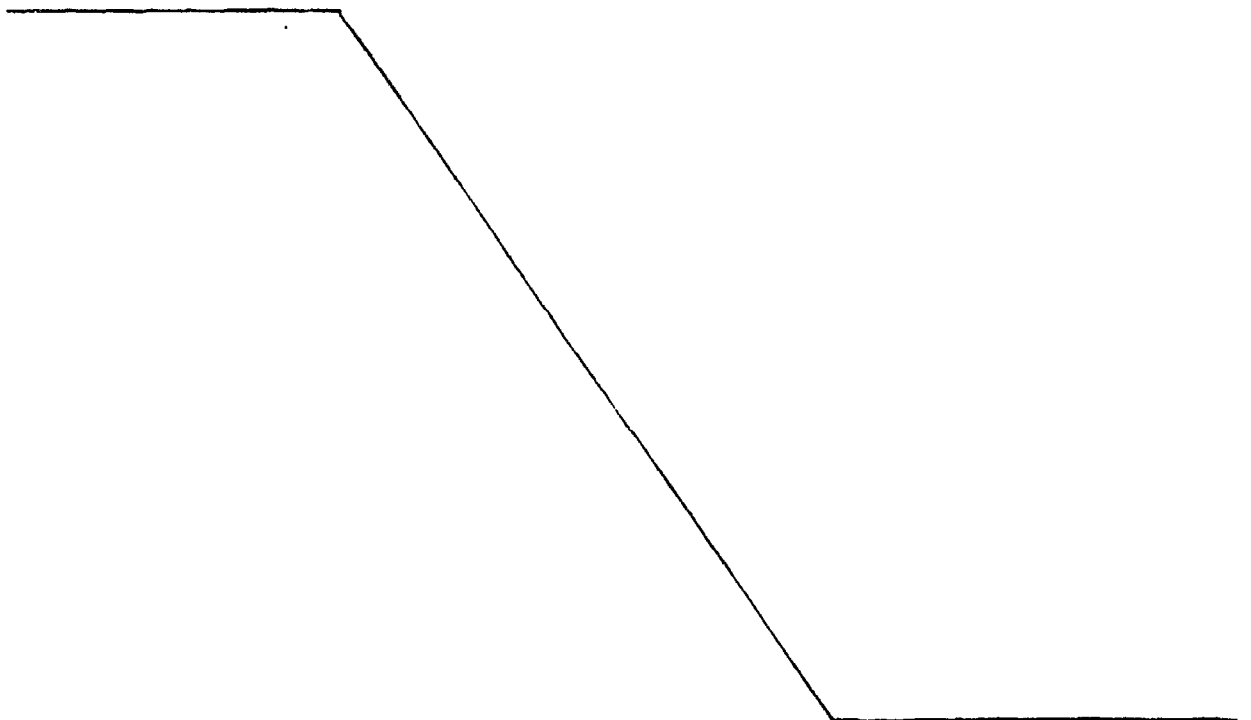

REIVINDICACIONES

5 1.- Receptáculo para flores cortadas, que tiene una sección transversal horizontal substancialmente rectangular, fabricado de material sintético y dotado de asas, caracterizado porque el receptáculo es de pared doble, de forma tal que está compuesto de un recipiente externo (1) con forma de una pirámide recta truncada que mira hacia arriba y de un recipiente interno (2) provisto de un fondo substancialmente horizontal y que tiene la forma de una pirámide recta truncada que mira hacia abajo, estando unidas la pared del recipiente externo (1) y la del recipiente interno (2) por el borde superior (3) del receptáculo, de tal forma que la sección vertical a través de ambas paredes tiene substancialmente la forma de una "V" invertida, estando inclinado cada brazo de la "V" en un ángulo de al menos 2° a la vertical, estando dimensionadas mutuamente las distintas partes del receptáculo de tal forma que pueda encajarse una serie de receptáculos unos en otros para formar una pila de tamaño reivindicado.

20 2.- Receptáculo según la reivindicación 1, caracterizado porque las asas (6, 8) están proporcionadas a dos niveles diferentes en al menos dos paredes laterales opuestas.

25 3.- Receptáculo según la reivindicación 1 ó 2, caracterizado porque las paredes laterales del recipiente externo (1) están dotadas en la zona del borde inferior de un perfil (5) de refuerzo con forma de U, estando diseñados es-

tos perfiles de refuerzo de tal forma que, cuando los receptáculos están apilados, el borde inferior de un receptáculo sobrepuesto descansa sobre el lado superior del perfil de refuerzo del receptáculo próximo inferior.

5 4.- Receptáculo según las reivindicaciones 1-3, caracterizado porque las asas inferiores (6) están formadas por un diseño reentrante del perfil de refuerzo en la zona de borde inferior del receptáculo.

10 5.- Receptáculo según la reivindicación 4, caracterizado porque la parte reentrante está configurada de tal manera con partes terminales inclinadas que, cuando los receptáculos están apilados, la cara inferior de estas partes terminales (12) de un receptáculo sobrepuesto descansan sobre el lado superior de las partes terminales correspondientes del receptáculo próximo inferior.

15 6.- Receptáculo según cualquiera de las reivindicaciones anteriores, caracterizado porque las paredes laterales del recipiente externo (1) están dotadas de aberturas substancialmente trapezoidales, a lo largo de cuyo borde superior se proporcionan nervios (8), los cuales bordes superiores sirven para formar asas superiores.

20 7.- Receptáculo según cualquiera de las reivindicaciones anteriores, caracterizado porque los cuatro nervios verticales (9) de la pirámide truncada que forma el recipiente externo están previstos cada uno como un segmento de 90° de cono truncado que mira hacia arriba.

25 8.- Receptáculo según cualquiera de las reivindicaciones

ciones anteriores, caracterizado porque se proporciona una serie de tabiques (4) al menos substancialmente verticales en el espacio entre el exterior del recipiente interno (2) y el interior del recipiente externo (1) cerca del borde superior del receptáculo, los cuales tabiques, cuando los receptáculos están apilados, descansan sobre el borde superior del receptáculo próximo inferior.

5

9.- Receptáculo según cualquiera de las reivindicaciones anteriores, caracterizado porque está dotado en una pared lateral del recipiente externo de nervios ~~han~~ que forman un portatarjetas (7) en el que puede introducirse una tarjeta de identificación.

10

10.- Receptáculo según cualquiera de las reivindicaciones anteriores, caracterizado porque el fondo del recipiente interno está dotado de nervios.

15

11.- Receptáculo según cualquiera de las reivindicaciones anteriores, caracterizado porque el recipiente interno está dotado de desagües.

20

12.- Receptáculo según cualquiera de las reivindicaciones anteriores, caracterizado porque la cara inferior del fondo (11) del recipiente interno (2) está al menos substancialmente a ras del borde inferior del receptáculo.

25

13.- Receptáculo según cualquiera de las reivindicaciones anteriores, caracterizado porque un brazo de la "V" invertida está inclinado en un ángulo de 4 a 6° a la vertical.

14.- "RECEPTACULO PARA FLORES CORTADAS".

Todo ello conforme se describe y reivindica en la presente memoria, que consta de catorce hojas foliadas y mecanografiadas por una sola de sus caras, y de dos láminas de dibujos que la ilustran.

MADRID 1 SET. 1981

P. A. M. CURELL SUÑOL

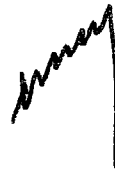

.....
.....
.....
.....
.....
.....
.....

FIG. 2

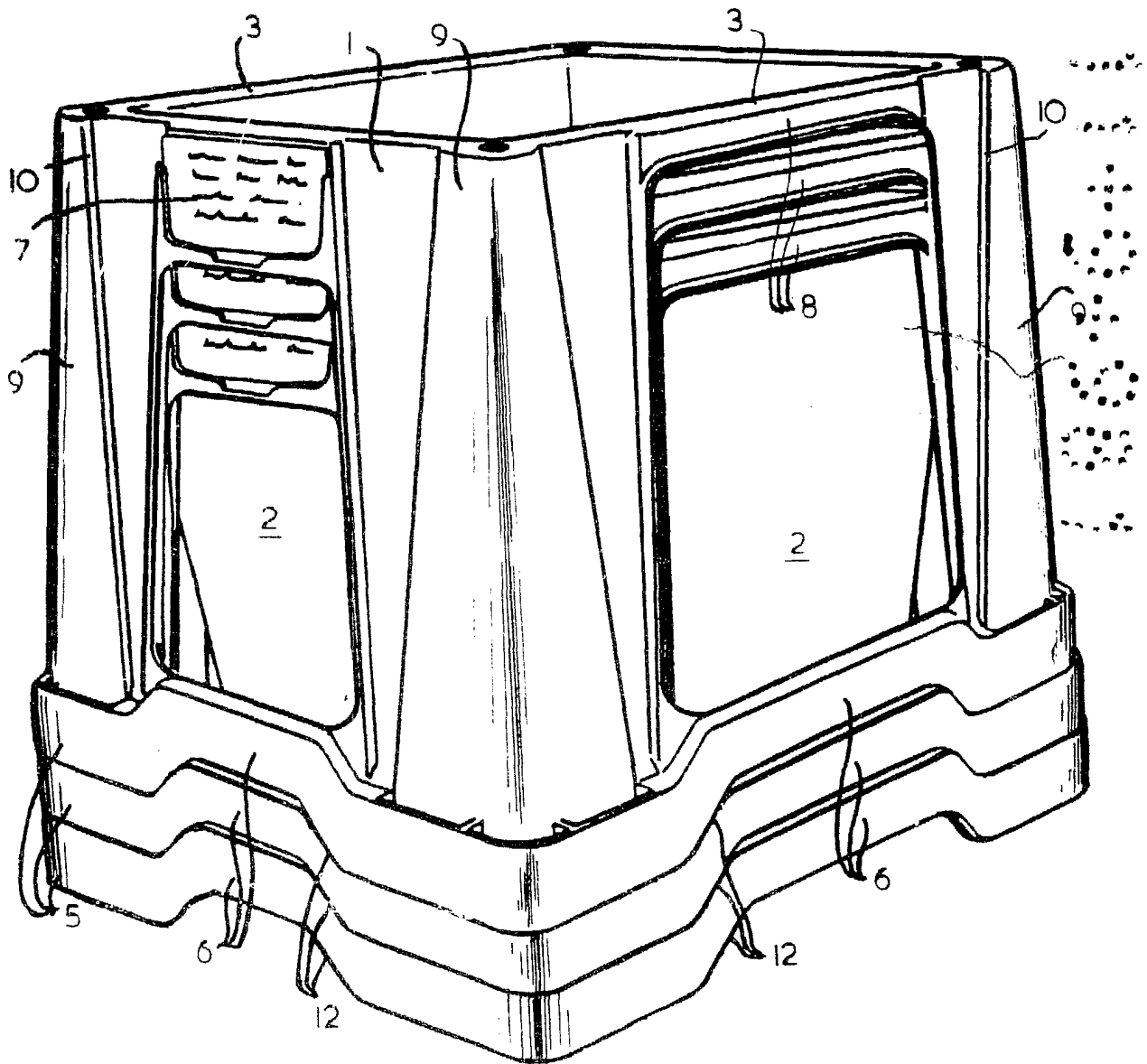

MADRID 1 SET. 1981

P. A. M. CURELL SUÑEZ