

2007

30



PATENTE DE INTRODUCCIÓN

por 10 años

a favor de D. JUAN MONTFORT FABÁ, de nacionalidad española,
residente en Barcelona, calle de San Mateo, 1. - - - - -
por: "PERFECCIONAMIENTOS EN LAS MÁQUINAS QUE SE ACOPLAN
EN LOS TELARES DE TEJIDOS LABRADOS". - - - - -

MEMORIA DESCRIPTIVA

La presente patente de introducción concierne a
unos perfeccionamientos en las máquinas (tales como las
"Jacquard", "Vincenzi" y similares), que se acoplan a los
telares de tejidos labrados, cuyos perfeccionamientos si
5 bien son conocidos y practicados en Italia no lo han sido
hasta la fecha en España.

Los perfeccionamientos de referencia tienen relación
concretamente con el accionamiento de las bielas de mando
del marco de la "grifa", portadora ésta de las cuchillas,
10 ganchos y agujas, y del "tablero" de coletes, mecanismos



o piezas que por ser conocidas por los expertos del ramo, en sus características constitucionales y funcionales, se juzga innecesario describir.

Con los perfeccionamientos de referencia se eliminan los sistemas de engrane y cremallera utilizados hasta la fecha para el accionamiento de las citadas bielas de mando de la "grifa" y "tablero" de colotes, accionamiento que, merced a los perfeccionamientos de referencia, se efectúa de un modo más suave y seguro, todo ello en beneficio de la mejor regularidad del funcionamiento de la máquina y de su duración en las mejores condiciones.

Para la mejor comprensión de la presente patente de introducción, y a título tan sólo de ejemplo, se acompañan los dibujos de la hoja adjunta en los cuales se representa un caso de realización práctica de los perfeccionamientos de referencia.

La Fig. 1 muestra una vista del mecanismo de balancín, objeto de la presente patente de introducción, para el accionamiento de las bielas de mando de la "grifa" y "tablero" de coletes.

La Fig. 2 muestra un esquema del citado mecanismo de balancín accionado por la biela general de mando del mismo.

Conforme a los dibujos, representan -1- y -2- las respectivas bielas de mando directo (representadas solo parcialmente), para el accionamiento del marco de la "grifa" y "tablero" de coletes.

La biela -1- de mando de la "grifa" va articulada, por su parte inferior, y mediante un bulón -3-, a un acoplamiento en escuadra formado por los dos brazos o ramas -5-5'-



que constituyen un solo cuerpo. Una de estas ramas, la -5-, es más corta que la otra -5'-.

La biela -2- de mando del "tablero" de coletes va articulada asimismo por un bulón -4- a otro acoplamiento en escuadra, igual al anterior, y constituido asimismo por dos brazos o ramas -6-6'-, presentando la rama -6- más corta que la otra -6'-.

Ambas escuadras van fijadas a la bancada de la máquina por medio de unos bulones respectivos -7- y -8- o medio similar apropiado que, atravesando el vértice de las mismas, se acoplan a la citada bancada,

Asimismo, dichas escuadras -5-5'- y -6-6'- por las partes extremo-superiores -9- y -10- de las respectivas ramas -5'- y -6'- van unidas entre sí por una pieza-puente de acoplamiento -11- que mediante una articulación apropiada -12- recibe movimiento de la biela general de mando -13- accionada convenientemente por la parte motriz de la máquina.

Como se comprenderá el conjunto del citado mecanismo de balancín va instalado a cada lado de la máquina.

De lo descrito se desprende que el conjunto de las escuadras -5-5'- y -6-6'- así como el puente -11- de acoplamiento de las mismas y las articulaciones con las bielas -1- y -2- forman el mecanismo de balancín citado, susceptible de adquirir diversas posiciones extremas, tales como las representadas en la figura 1 en trazo seguido y en trazo interrumpido, determinando el necesario y perfecto funcionamiento de las bielas -1- y -2-, con lo que se obtiene una gran suavidad en el funcionamiento de la máquina, a diferencia de la rudeza con que trabajan las máquinas hasta ahora conocidas en España.

Dentro de la presente patente de introducción será



variable todo cuanto no altere, cambie o modifique la esencialidad de los perfeccionamientos objeto de la misma.

N O T A

5 Se reivindica como objeto de la presente patente de introducción:

1.- Perfeccionamientos en las máquinas que se acoplan en los telares de tejidos labrados, tales como las máquinas "Jacquard", "Vincenzi" y similares, caracterizados y consistentes esencialmente en que el accionamiento de las bielas respectivas de mando del marco de la "grifa" y del "tablero" coletes se realiza, en cada lado de la máquina, por un mecanismo de balancín, estando constituido este mecanismo por dos piezas iguales en escuadra o acodadas, cada una de ellas formada por dos ramas, una más corta que la otra, 10 piezas que por un respectivo extremo van articuladas a una pieza-puente de unión de ambas escuadras, cuya pieza-puente imprime el movimiento al balancín al ser accionada aquélla por una biela general, estando articulado el otro extremo de una de las piezas en escuadra a la biela de mando del 15 marco de la "grifa", mientras que el otro extremo de la otra pieza en escuadra está articulada a la biela de mando del "tablero" de coletes, fijándose dicho mecanismo de balancín, a la bancada de la máquina, por medios apropiados.

2.- PERFECCIONAMIENTOS EN LAS MÁQUINAS QUE SE 25 ACOPLAN EN LOS TELARES DE TEJIDOS LABRADOS.

Consta la presente memoria descriptiva, de cinco hojas, mecanografiadas, foliadas, numeradas y escritas por

- 5 -

260248

30



una sola cara, acompañada de una hoja de dibujos.

Barcelona, para Madrid, a 30 de Julio de 1960.

JUAN MONTFORT FABÁ

P. A.

J. Fabá



Fig 1

260248

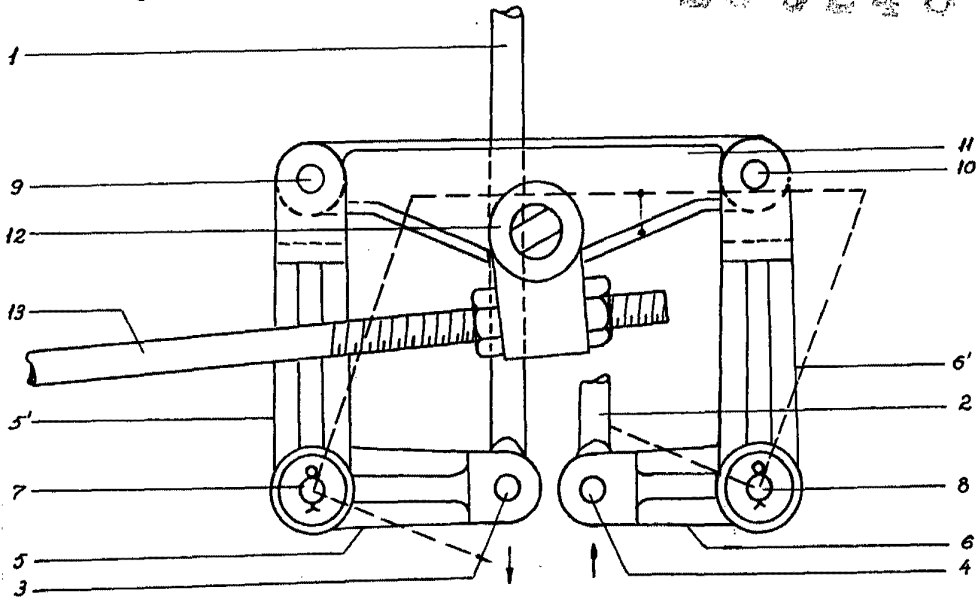
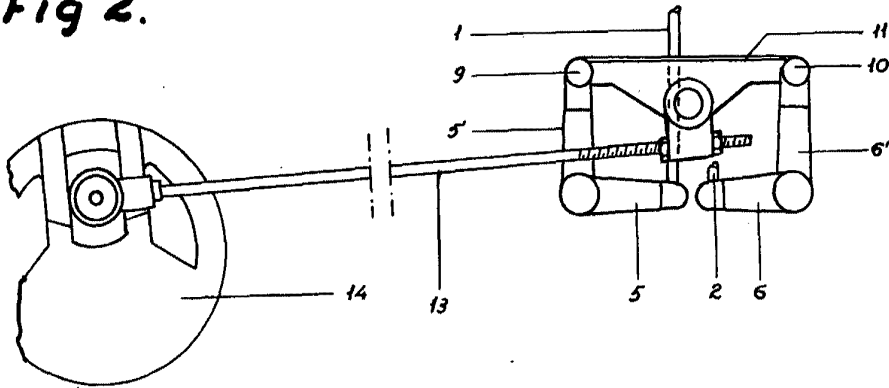

Fig 2.



Barcelona, 30 Julio 1960.
p.a.

J. Fabá