

NUMERO
20:0220
FECHA DE PRESENTACION
- 7 AGO. 1981



MODELO DE UTILIDAD

ESPAÑA

30) PRIORIDADES.	32) FECHA	33) PAIS
31) NUMERO		

47) FECHA DE PUBLICIDAD	51) CLASIFICACION INTERNACIONAL
	C. 01.9 100 D06F18/w

54) TITULO DE LA INVENCIÓN

"MAQUINA LAVARROPAS PERFECCIONADA"

71) SOLICITANTE (S)

DOMAR, S.A.

DOMICILIO DEL SOLICITANTE

MARTORELLAS DEL VALLÈS (Barcelona) - Polígono Industrial Roca

72) INVENTOR (ES)

73) TITULAR (ES)

74) REPRESENTANTE

D. Alfonso Durán Olivella.

MEMORIA DESCRIPTIVA

El presente Modelo de Utilidad se refiere a una máquina lavadora de ropa, que presenta importantes ventajas respecto a los tipos actualmente conocidos.

- Se utilizan actualmente máquinas lavadoras de
5. ropa, de tipo automático, en las que se produce la agitación de la ropa a lavar en el seno de una masa de agua contenida en un tambor giratorio en el interior de una cuba, siguiendo un flujo intermitente de circulación de agua, de agitación de la misma, de incorporación de productos complementarios, todo ello realizado según un ciclo establecido por un programador.
- 10.

- En las máquinas convencionales se utiliza una bomba accionada por un motor eléctrico con el fin de extraer y eliminar el agua una vez terminado el ciclo de lavado. Asimismo se utiliza un ventilador accionado por el correspondiente motor, para impulsar una corriente de agua a través de la ropa en orden al secado de ésta, previo paso a través de una batería de resistencias eléctricas.
- 15.

- El empleo de una motobomba y de un motoventilador supone, como es obvio, un coste importante dentro del precio total de la máquina, que interesa reducir para hacer competitiva su fabricación.
- 20.

- La máquina que se describirá presenta la ventaja sobre las actuales de que un único motor acciona simultáneamente la bomba aspiradora e impulsora del agua y el ventilador impulsor del aire secador, con lo cual se tie-
- 25.

ne el mismo resultado funcional mediante el empleo de un solo aparato. Naturalmente, durante todo el funcionamiento operativo de la máquina se hallan en funcionamiento tanto la bomba como el ventilador, existiendo fases en las que uno de estos componentes no produce efecto útil, aunque ello no es inconveniente, dado que la energía necesaria para su marcha en vacío es relativamente pequeña en comparación con el ahorro que se obtiene mediante la eliminación de uno de los dos motores asociados actualmente a los componentes en cuestión.

Para facilitar la explicación, se acompaña a la presente memoria unos dibujos en los que se ha representado, a título de ejemplo ilustrativo y no limitativo, un caso de realización de una máquina lavarropas perfeccionada, según los principios de las reivindicaciones.

En los dibujos:

La figura 1 es una vista en alzado y en sección por un plano vertical de la nueva máquina, en la que se aprecia la situación de sus componentes principales.

La figura 2 muestra el grupo combinado motor-bomba-ventilador formante de una unidad aspiradora e impulsora del agua y del aire, respectivamente, para el funcionamiento de la máquina.

Los elementos designados con números en los dibujos corresponden a las partes indicadas a continuación.

La carcasa -1- de la máquina lavadora incluye el tambor -2- giratorio respecto a su eje -3- en el interior de la cuba -4-, la cual forma en su parte posterior

el entrante coaxial -6- a la que se adapta el elemento troncocónico -5-, que sirve para la sustentación de los rodamientos de aquel eje. Los orificios -7- y -8- en correspondencia sirven para el paso, al interior del tambor, de una masa de aire caliente llegada a través del espacio -9- y proveniente de la conducción -10-, tras atravesar el aire, en el conducto -12- situado en la parte inferior e interna del cuerpo de la máquina, la batería de resistencias calefactoras -11-.

10. Es característico del presente Modelo que el motor eléctrico -13- del tipo en que los dos extremos del árbol de su rotor son funcionales, impulsa por uno de sus extremos el ventilador -14- empleado para la impulsión del aire por la conducción -12-, y al mismo tiempo, por el otro extremo del árbol axial, la bomba -15-, destinada a impulsar el agua de lavado. En una fase dada, la conducción -16- del agua procedente de la cuba -4- pasa por el filtro -17-, accesible mediante una tapa -18- existente en la cara frontal de la máquina, y se dirige por el conducto -16- hacia el desagüe, impulsada por la motobomba, constituido por el conducto trasero -19- y el tramo vertical -20- en orden a su evacuación.

25. Todo cuanto no afecte, altere, cambie o modifique la esencia de la máquina descrita, será variable a los efectos del actual Modelo.

N O T A.

Se reivindica como objeto de este registro por Modelo de Utilidad:

5. 1.- Máquina lavarropas perfeccionada, del tipo provisto de dispositivo secador de la ropa mediante una corriente de aire caliente, caracterizada esencialmente por comprender un grupo integrado de propulsión mecánica para el agua de lavado y para el aire de secado, constituido por un electromotor cuyo árbol axial se halla acoplado por sus extremos, respectivamente, a los ejes de la bomba hidráulica y del ventilador neumático.

Sean cuales fueren las circunstancias que concurren en la esencialidad del Modelo de Utilidad, definido en la anterior reivindicación, cuyo objeto es:

15. 2.- "MAQUINA LAVARROPAS PERFECCIONADA"

Consta la presente memoria de cuatro hojas foliadas, mecanografiadas por una sola cara y de los dibujos unidos a la misma.

Barcelona, - 7 AGO. 1981

P.A. de DOMAR, S.A.

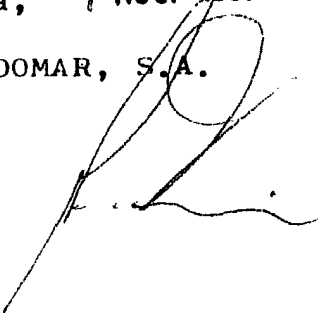
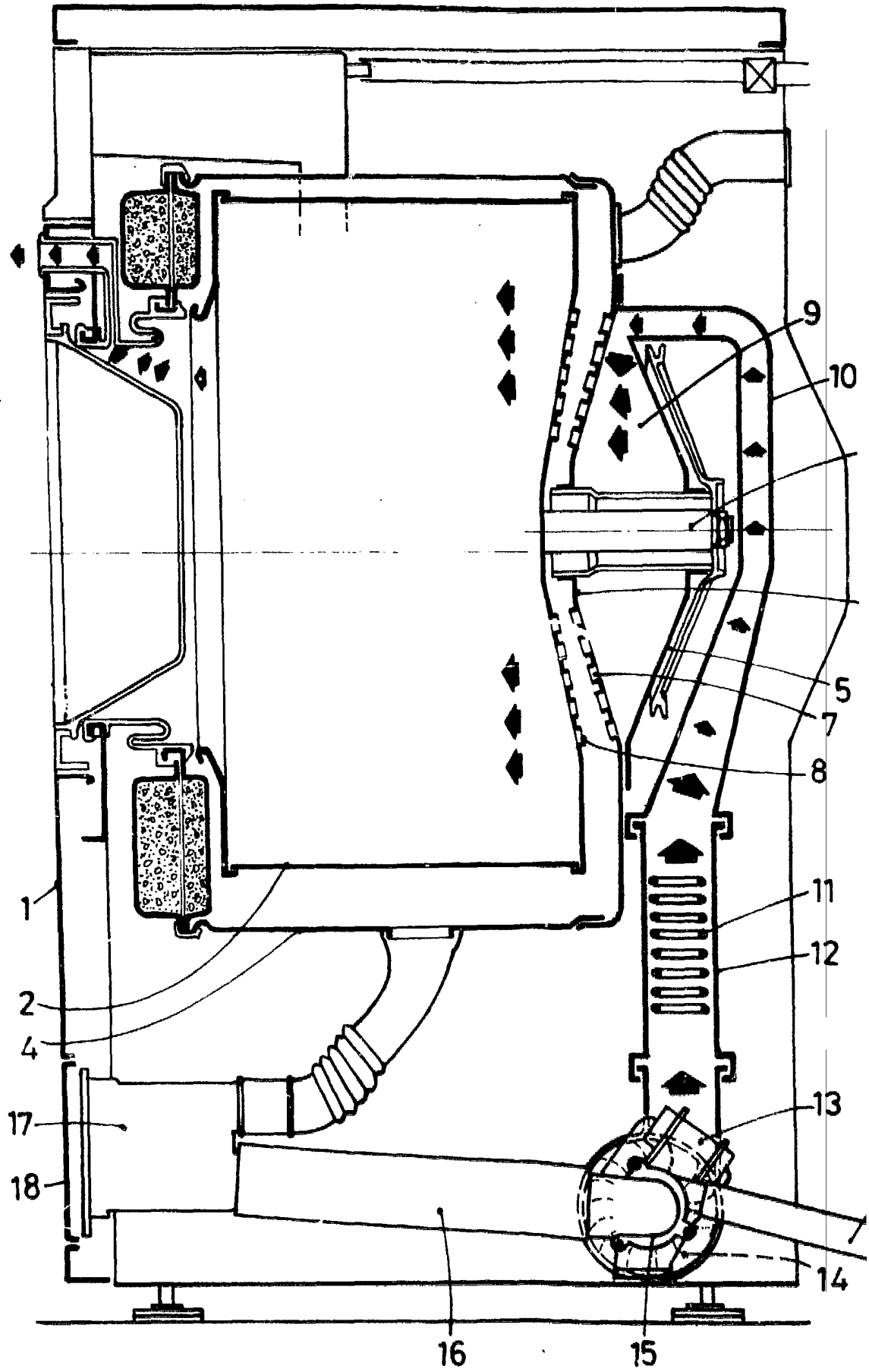

FIG. 1



ESCALA VARIABLE

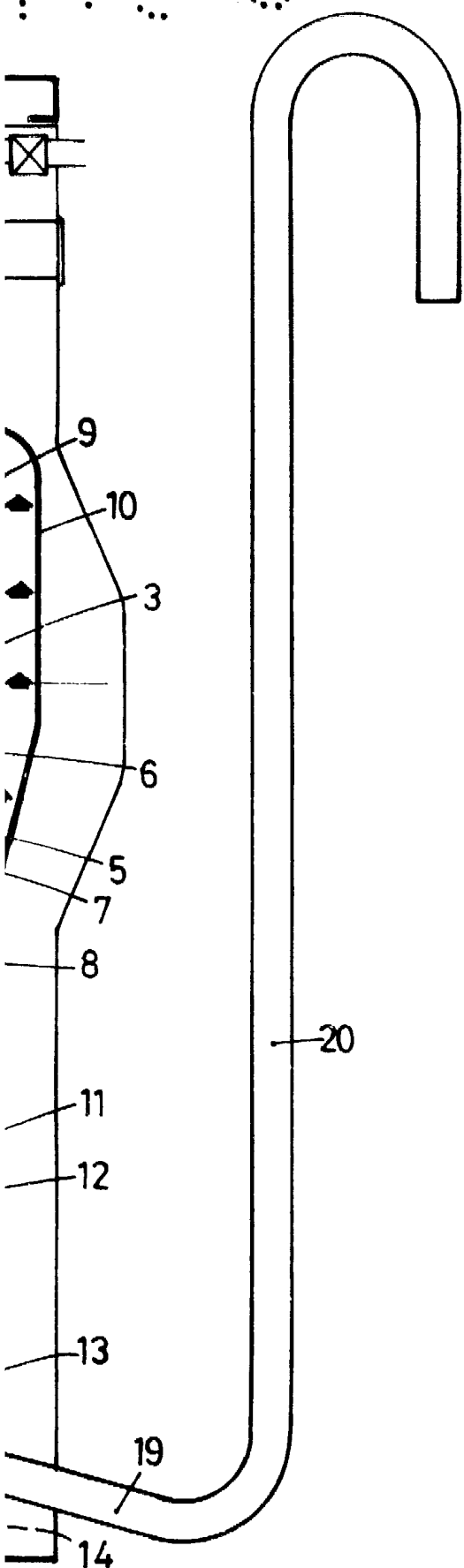
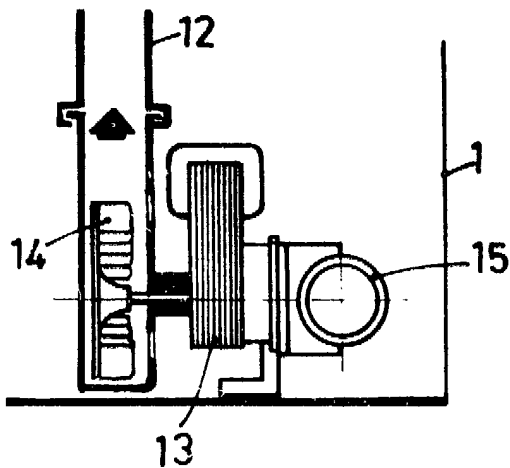

FIG. 2



BARCELONA, - 7 AGO. 1981
P.A.

A handwritten signature or scribble in black ink, located below the text 'BARCELONA, - 7 AGO. 1981 P.A.'.