



ESPAÑA

(19) ES (11) (21) (22)	NUMERO 260107	(10) Y
	FECHA DE PRESENTACION 27 AGO. 1981	

MODELO DE UTILIDAD

16 MAR. 1982

(30) PRIORIDADES:	(32) FECHA	(33) PAIS
(31) NUMERO		

(47) FECHA DE PUBLICIDAD	(51) CLASIFICACION INTERNACIONAL 3 B67B7/00
--------------------------	---

(54) TITULO DE LA INVENCIÓN

"ESTATUILLA ARTISTICA FEMENINA CON CAMPANA Y DESCAPSULADOR INCORPORADO"

(71) SOLICITANTE (S)

D. PETER BIRKEDAL HOLM.

DOMICILIO DEL SOLICITANTE

FUENTE DE CANTOS (Badajoz).- Teniente Coronel Asensio, 27

(72) INVENTOR (ES)

D. PETER BIRKEDAL HOLM.

(73) TITULAR (ES)

(74) REPRESENTANTE

D. PASCUAL CIVANTO CANTO 218-6

La estatuilla que se va a describir en la presente Memoria tiene unas características de novedad que suponen una evidente ventaja sobre lo ya conocido, pues aparte de llevar incorporada una campana, reúne unas condiciones artísticas que la hacen totalmente disintiva, al mismo tiempo que va provista de un descapsulador, no apreciable a simple vista, con lo que cumple tres fines totalmente diferenciados, que son los de servir como elemento decorativo o de adorno, su utilización como campana y poder ser usada como descapsulador, todo ello, en una sola pieza y sin tener que efectuar ninguna operación adicional para acoplarla a sus diferentes fines.

Esta estatuilla artística que representa la figura de una mujer desnuda, va situada de pie sobre la parte superior de la campana, por lo que la misma la sirve de peana. En la parte inferior, la campana tiene una superficie en todo su perímetro, para sobre ella incluir textos publicitarios, o las leyendas que se deseen. La figura tiene las dos manos en la cabeza, y con una de ellas, la

izquierda, se sujeta el pelo, que lleva bastante largo, y al que obliga a formar una especie de onda, sobre su cabeza, hacia adelante. Esta onda, en colaboración con el brazo derecho, que lleva doblado, es precisamente la que forma el descapsulador, que se utilizará acoplándolo sobre la cápsula de la botella que se quiera abrir. La mano derecha la lleva situada también en la cabeza, como ya se ha dicho, pero por la parte posterior, para conseguir una postura normal y atractiva del conjunto.

Por la belleza que tiene la figura y por todos los detalles que la forman, se consigue una pieza de gran valor artístico, que podrá colocarse en cualquier lugar apropiado, donde servirá de perfecto adorno, al mismo tiempo que permitirá disponer en cualquier momento de una campanilla o campana y de un descapsulador, que en muchas ocasiones, por su poco atractivo hay que tener oculto, no encontrándolo en el momento necesario.

Para aclaración de todo lo descrito, se acompaña una hoja de planos, en la que se han representado en diferentes figuras, todo lo descrito.

Así, en la figura 1ª puede apreciarse esta estatuilla -1- vista de frente, en la que se ha marcado la onda del pelo -1a- que forma parte del descapsulador, en unión del brazo derecho -1b-. Igualmente puede verse una pieza circular -1c- sobre la que va colocada esta estatuilla, y que sirve

de pieza intermedia entre la propia estatuilla -1- y la campana -2-. La parte inferior de la campana -2a- es la que se destina a fines publicitarios. La unión entre ambas se efectúa por medio de un tornillo pasante -4- que firmemente las une.

En la figura 2ª pueden verse todas las piezas detalladas en la figura 1ª, pero situado el conjunto de lado, para mejor apreciar la situación de las manos y la onda -1a- del pedlo hacia delante. Igualmente puede verse claramente en esta figura la postura de las piernas, en las que la izquierda está algo flexionada, con la rodilla ligeramente adelantada.

La figura 3ª es un detalle, en mayor tamaño, del descapsulador, y por último, la figura 4ª es otro detalle de la unión de la estatuilla con la campana, apreciándose el tornillo -4- que pasa a través de la campana y encaja en la pieza circular -1c-, sobre la que van situados los pies de la estatuilla.

Una vez descrito con el mayor detalle el objeto del presente Modelo de Utilidad se declara que podrán introducirse en el mismo modificaciones que no alteren su esencialidad, que se concreta en las siguientes:

REIVINDICACIONES

1ª.- Estatuilla artística femenina con campana y descapsulador incorporado, que se caracteriza por estar formada por una figura femenina, desnuda, que va situada sobre una campana, que la sirve de base, y cuya figura lleva el pelo hacia delante, sujeto con su mano izquierda, formando una onda muy marcada, que unida a la postura del brazo derecho, que tiene doblado, con la mano de dicho brazo en la parte posterior de la cabeza, dá lugar a la formación de un descapsulador.

2ª.- Estatuilla artística femenina con campana y descapsulador incorporado, según la anterior reivindicación, y porque la figura citada está situada de pié sobre una pieza circular, teniendo su pierna izquierda ligeramente flexionada y la rodilla adelantada, llevando un tornillo pasante que une la campana con la pieza circular que sirve de base a la figura, para que así todo el conjunto forme una sola pieza inseparable.

3ª.- ESTATUILLA ARTISTICA FEMENINA CON CAMPANA Y DESCAPSULADOR INCORPORADO.

La presente memoria consta de cuatro hojas foliadas y mecanografiadas por una de sus caras y se ilustra en el plano que a la misma se acompaña.

Madrid,

27 AGO 1981
PASCUAL CIVANTO
P. P.

Firmado: Miguel A. Santos Gironés

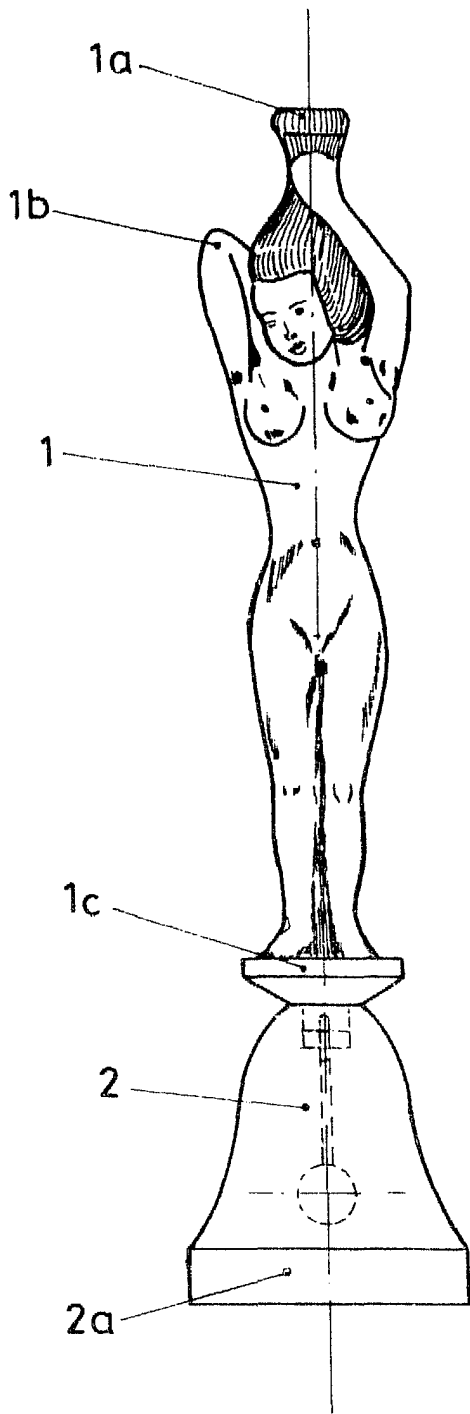

FIG. 1

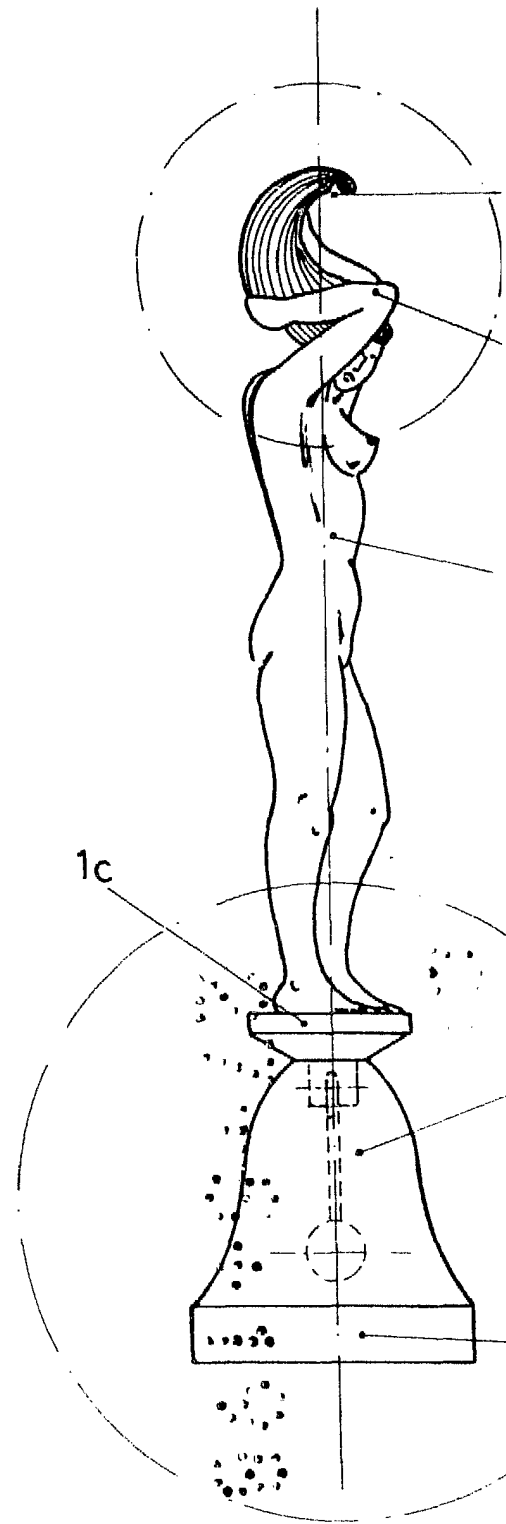

FIG. 2

ESCALA CONVENCIONAL

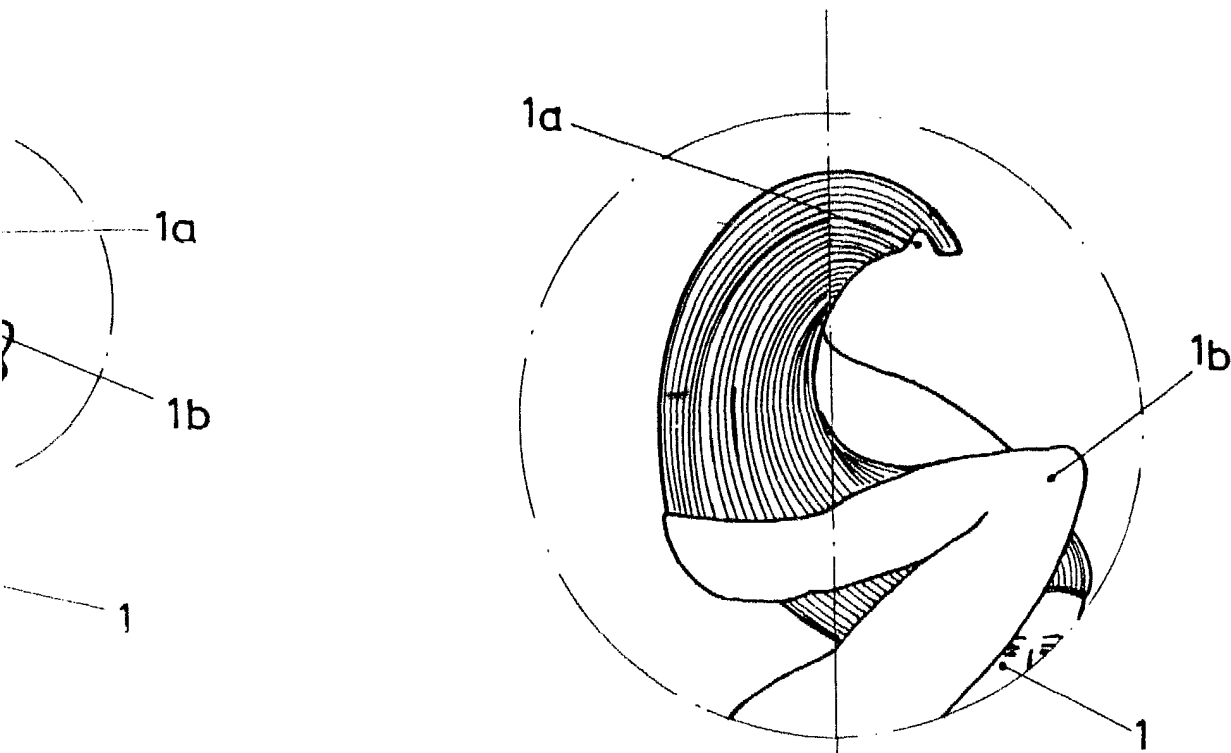

FIG. 3

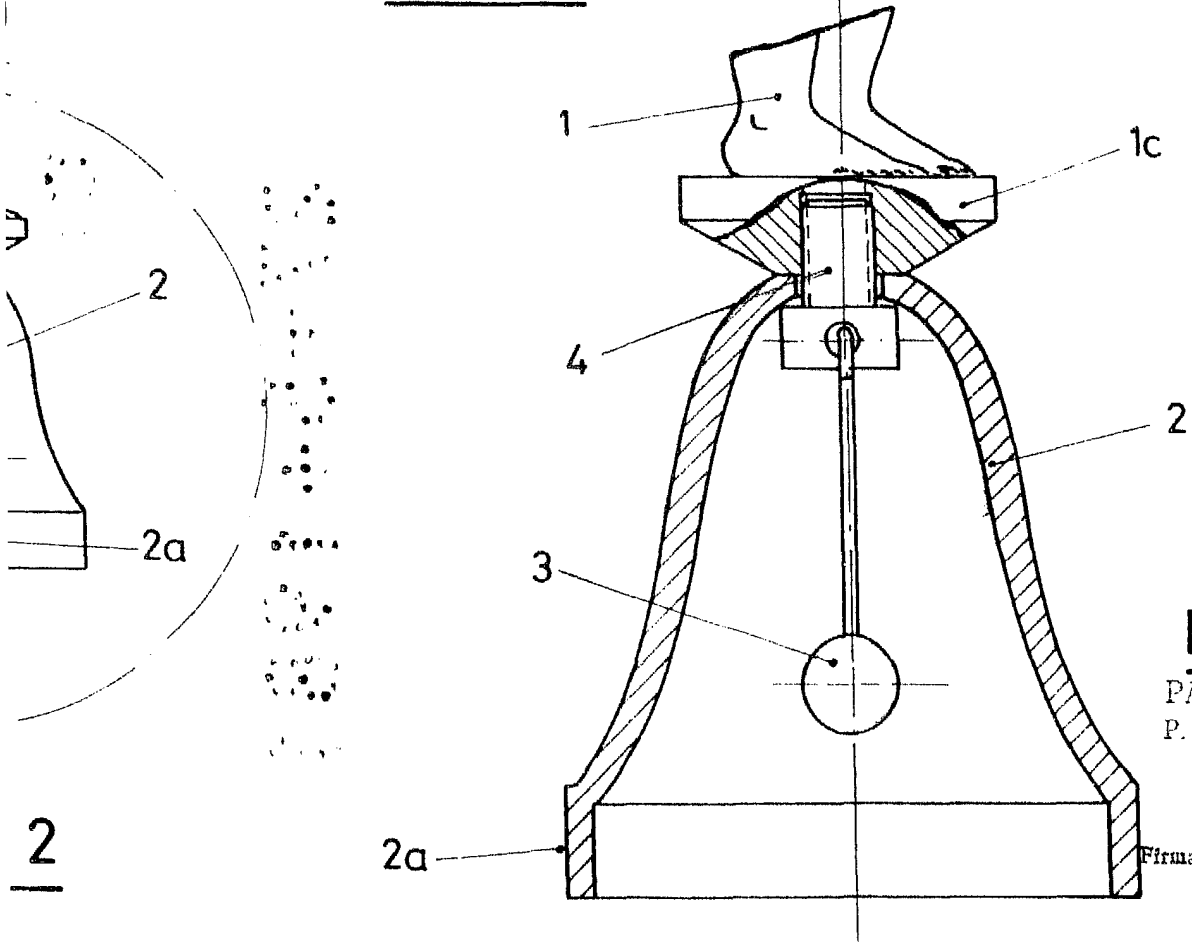

FIG. 4

PASCUAL QUINTO
P. P.

Firmado: Miguel A. Santos Gironés

MADRID, 7 AGO. 1981

3