

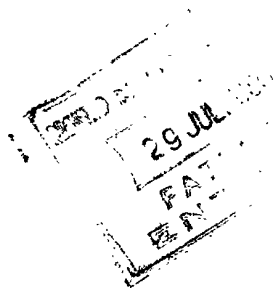

20 J 8



25000

25000

P A T E N T E D E I N T R O D U C C I O N

por DIEZ AÑOS

a favor de Don José GIMENEZ Sanchez, de nacionalidad española, domiciliado en Barcelona, calle de Alcolea, número 95, por:

"MEJORAS EN LOS SOPORTES DE TIPO TELESCOPICO BASCULANTE DE INCLINACION REGULABLE".

M E M O R I A D E S C R I P T I V A

1 La presente patente de introducción hace referencia
-según claramente se indica en su título- a una serie
de perfeccionamientos introducidos en los soportes de
longitud telescópicamente graduable, que se relacionan
5 con su zócalo o base de fijación a través de un sistema
que les permita bascular libremente con respecto a la misma,
recuperando elásticamente la posición normal en cuanto
cesa la fuerza exterior, y, al propio tiempo, que per-



250000

mita variar la inclinación angular del brazo con respecto al zócalo. Estas cualidades, mediante las mejoras que constituyen objeto de la presente Patente de Introducción, se alcanzan -según se verá a continuación- con una simplicidad absoluta de mecanismos, consiguiéndose al propio tiempo una extraordinaria suavidad en todos los movimientos que deba efectuar el brazo.

Las aplicaciones de los soportes del tipo descrito, son por demás numerosas y variadísimas, así, por ejemplo, resultan ventajosamente aplicables en instalaciones eléctricas, como soportes de lámparas, o de aparatos de medida, etc. Una de las aplicaciones -quizás la mas indicada- de este tipo de elementos será la constitución de los brazos soportes de espejos retrovisores, permitiendo graduar su longitud y posición adecuándolas a las características del vehículo, y presentando además una elasticidad que aumenta en forma muy notable la resistencia del conjunto a los golpes.

Por lo demás, la esencialidad y principales características y ventajas de las mejoras que se registran, serán mas fácilmente comprensibles a la vista de los dibujos adjuntos, en los que se ha representado un ejemplo concreto de soporte basculante, construido de acuerdo con las mismas. En lo sucesivo, la explicación se referirá, pues, a estos dibujos, bien entendido que, dada su finalidad exclusivamente ilustrativa y aclaratoria, en ningún caso cabrá conferir a los mismos el menor caracter limitativo.

En estos dibujos:

La figura 1 es un corte alzado según el plano de simetría del conjunto del soporte.

Las figuras 2 y 3 son sendas vistas esquemáticas del soporte -frontal y lateral, respectivamente- mostrando las



250000

posibilidades de movimiento del brazo con respecto al zócalo.
lo.

La figura 4 es una vista frontal del zócalo.

5 La figura 5 es un corte alzado según AA de la figura anterior.

La figura 6 es una vista frontal de la parte inferior del brazo.

La figura 7 es un corte alzado según BB de la figura anterior.

10 La figura 8 es una vista del tornillo pasador mediante el que se realiza la sujeción del brazo al zócalo.

Las figuras 9 y 10 son sendas vistas lateral alzada y superior en planta, respectivamente de la tuerca ciega que se adapta al tornillo anterior.

15 La figura 11 es un corte diametral del manguito elástico que se adapta a la extremidad del tramo hueco del brazo.

La figura 12 es un corte diametral mostrando la forma en que se lleva a cabo la dicha adaptación.

20 La figura 13 es una vista de la extremidad inferior del tramo macizo del brazo.

Y, finalmente, la figura 14 es un corte según CC de la figura anterior.

Refiriéndonos, pues, a los tales dibujos, y de acuerdo con las mejoras que se preconizan:

25 La base o zócalo de fijación 1 del conjunto del soporte se halla constituida por un elemento hueco, abierto por su cara inferior, plana, y dotada de orificios 2 para paso de los tornillos de fijación a la superficie que interese, o provista de otros medios de fijación de tipo adecuado cualesquiera.

30 Esta base conforma, preferentemente formando una sola pieza con la misma, un cuerpo sobresaliente 3, asimismo interiormente



259866

te hueco, que termina en una cara circular plana 4 ortogo-
nal o aproximadamente ortogonal al plano inferior abierto
de la base. En la cara plana dicha se halla situado un ori-
ficio circular central 5, rodeado por la parte exterior por
5 un reborde 6, de forma general troncocónica, provisto de una
multiplicidad de estrías que se extienden en el sentido de
las generatrices, determinando una sección plana de forma
estrellada.

Por su parte, el brazo soporte 7, por su extremidad in-
10 ferior se halla solidarizado a un cuerpo 8, que preferente-
mente formará una sola pieza con el mismo. Este cuerpo 8 ex-
teriormente podrá, desde luego, presentar cualquier forma,
hallándose en cualquier caso provisto de una perforación
total 9, cuyo eje formará un ángulo cualesquiera adecuado
15 con el eje del brazo 7. La dicha perforación presente una
forma general cilíndrica terminando por una extremidad en
una cavidad de forma general troncocónica 10, con sus pare-
des dotadas de una pluralidad de estrías en el sentido de
las generatrices. Esta cavidad presentará forma y dimensio-
20 nes adecuadas para que en el interior de la misma pueda en-
cajar el reborde cónico 6 que sobresale del zócalo, encajan-
do entre sí las estrías que uno y otro elemento presentan,
en cualquier posición relativa de ambos. En el acoplamiento
entre los dos elementos dichos, por último, se intercala
25 una arandela cubrejuntas 11, que suaviza el roce.

Finalmente, los dos elementos referidos se solidarizan
entre sí por medio de un tornillo pasador 12 que se introdu-
ce por el interior del zócalo 1 y atraviesa los orificios
5 y 9. Este tornillo presenta una cabeza esférica especial
30 13, dotada de una regata diametral superior 14, que permite
inmovilizarla con un destornillador, y seguida de una zona



259986

15 estrangulada, constituyendo en conjunto una rótula que
permite al tornillo oscilar libremente con respecto al zó-
calo dentro de límites muy amplios. La extremidad 16 del
tornillo en cuestión, se halla convenientemente roscada,
5 roscando en la misma una tuerca ciega 17 que se introduce
por la extremidad opuesta del orificio 9. Esta tuerca pre-
senta una forma general cilíndrica, cortada según dos pla-
nos secantes paralelos que conforman sendas zonas planas
opuestas 18, dispuestas para permitir la utilización de una
10 correspondiente llave. La sección de la referida tuerca es
inferior a la del orificio 9, de manera que aquélla puede
penetrar en éste, roscando en la extremidad 16 del tornillo
pasador. Por último, la tuerca 17 presiona sobre una extre-
15 midad de un cuerte muelle helicoidal 19, arrollado al torni-
llo 12, que por su otra extremidad se apoya sobre un rebor-
de circular 20, previsto en el interior de la perforación 9,
junto a la abertura troncoconica 10. Este muelle mantiene
elásticamente en la posición correcta al brazo 7 con respec-
to al zócalo 1, comprimiéndose y permitiendo una cierta os-
20 cilación a aquél con respecto a éste, y distendiéndose nue-
vamente obligándole a recuperar su posición inicial en cuan-
to cesa la acción exterior.

Las mejoras que se registran afectan también a la forma
de constitución del brazo 7. Este brazo, en efecto, obedece
25 a un sistema de organización telescópico, presentando su zo-
na o rama inferior 7 interiormente hueco, y una rama superior
21 que puede deslizar por el interior de aquélla, pudiendo
ser fijada en cualquier posición sobresaliente que interese.
De acuerdo con las mejoras que se registran, en la parte su-
30 perior del brazo 7 se enchufa a presión un manguito de mate-
rial elástico, dotado de una zona cilíndrica 22 que queda si-

259986



tuada en el interior del dicho brazo, y un reborde superior
23 que monta sobre el borde superior de aquél y se prolonga
envolviéndolo por la parte exterior, y conformando una rega-
ta 24 en la que encaja un reborde 25 previsto en el brazo 7,
5 quedando de esta forma solidarizados a presión entre sí am-
bos elementos. El brazo macizo 21 ajusta en el manguito 22
dicho, con lo que se consigue suavizar el roce en los movi-
mientos de aquél, al tiempo que se obtura la cavidad interior
del brazo 7, impidiendo que pueda ser invadida por el agua
10 o la suciedad.

Para inmovilizar en rotación el brazo 21 con respecto al
7 se dispone un ingenioso sistema, perfectamente eficaz y que,
al propio tiempo, facilita grandemente el montaje. Tal siste-
ma estriba en su esencialidad en disponer junto a la extremi-
15 dad inferior del brazo 21, una zona aplanada 26 en la que enca-
ja una plaquita 27, de sección rectangular o análoga. Esta pla-
quita sobresale de la sección del brazo, encajando en una re-
gata longitudinal 28, de sección adecuada, a este efecto pre-
vista en el interior del brazo 7. Este sistema se completa con
20 un remache 29 situado sobre la pared lateral del brazo 7, sobre
la regata 28, cuya cabeza interior hace tope con la plaquita
27, determinando un tope a los movimientos del brazo 21 por el
interior del 7. Para permitir el paso de la plaquita 27 en las
proximidades de la posición extrema dicha, el manguito 22 pre-
25 senta en su pared lateral una escotadura rectangular inferior
30.

Finalmente, según es normal, para poder fijar con toda se-
guridad el brazo 21 a la altura que se desee, con respecto al 7,
sobre éste se dispone un prisionero 31 cuya extremidad presiona
30 sobre aquél, inmovilizándolo.

Resta ya únicamente hacer constar que, como se comprende y



250086

es lógico, en la realización práctica de las mejoras que han quedado descritas, cabrá introducir todas aquellas adiciones y modificaciones de detalle que no afecten a lo que constituye la esencialidad de las mismas.

5

N O T A

SE REIVINDICA:

1 - Mejoras en los soportes de tipo telescópico basculante de inclinación regulable, de acuerdo con las cuales el zócalo de fijación del conjunto se constituye a base de un elemento hueco, abierto por su cara inferior, conformando un cuerpo sobresaliente, asimismo hueco, que termina en una cara circular plana ortogonal o aproximadamente ortogonal al plano de la base, en cuya cara se sitúa un orificio circular central, rodeado por un reborde troncocónico, provisto de una multiplicidad de estrías en sentido de las generatrices, determinando una sección plana de planta estrellada; en cuyo reborde encaja en cualquier posición relativa de ambos elementos una abertura troncocónica, de forma y dimensiones adecuadas y asimismo provista de un estriado, situada en la extremidad de una perforación total cilíndrica, que se dispone en un cuerpo de cuya pared lateral arranca el brazo soporte; relacionándose entre sí ambos elementos -zócalo y brazo- por medio de un tornillo pasador cuya cabeza cilíndrica queda en el interior del zócalo, constituyendo una rótula, y a cuya extremidad libre se rosca una tuerca ciega de sección inferior a la de la perforación cilíndrica dicha, presionando esta tuerca sobre la extremidad de un muelle helicoidal arrollado al tornillo, y cuya otra extremidad se apoya sobre un correspondiente reborde a este fin previsto en el interior de la repetida perforación, en las proximidades de la abertura troncocónica re-

10

15

20

25

30



259986

ferida.

2 - Mejoras en los soportes de tipo telescópico basculante de inclinación regulable, de acuerdo con las cuales, el brazo referido en la Reivindicación anterior es interiormente hueco, presentando en su extremidad libre un manguito interior acoplado a presión que lo rebordea por su parte superior, en cuyo manguito ajusta un brazo macizo sobresaliente, que puede deslizarse por el interior de aquél, presentando en las proximidades de su extremidad inferior una zona aplanada en la que encaja una plaquita que sobresale de la sección plana del mismo, encajando en una regata longitudinal interior prevista en el brazo hueco, con lo que quedan solidarizados en giro ambos brazos, determinándose al propio tiempo un límite a los movimientos de uno con respecto al otro al hacer tope en una posición extrema, esta plaquita con la cabeza interior de un remache a este fin dispuesto en la pared lateral del brazo hueco.

3 - Mejoras en los soportes de tipo telescópico basculante de inclinación regulable, de acuerdo con las cuales, para permitir los movimientos de la plaquita referida en la Reivindicación anterior, en las proximidades de la posición límite, se dispone una escotadura rectangular en la parte inferior del manguito elástico, asimismo referido, cuya escotadura se monta alineada con la regata longitudinal prevista en el interior del brazo hueco.

4 - Mejoras en los soportes de tipo telescópico basculante de inclinación regulable.

Consta la presente Memoria Descriptiva de nueve hojas mecanografiadas



205
259986

das, escritas por una sola cara, numeradas del 1 al 9 y con sus líneas numeradas, a su vez, de cinco en cinco, y de dibujos anexos.

Barcelona, 20 Julio 1960.

P.A. LEONCIO DEL RÍO CUYÁS
P. P.

León

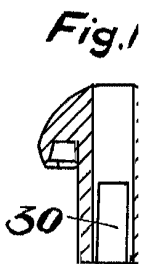
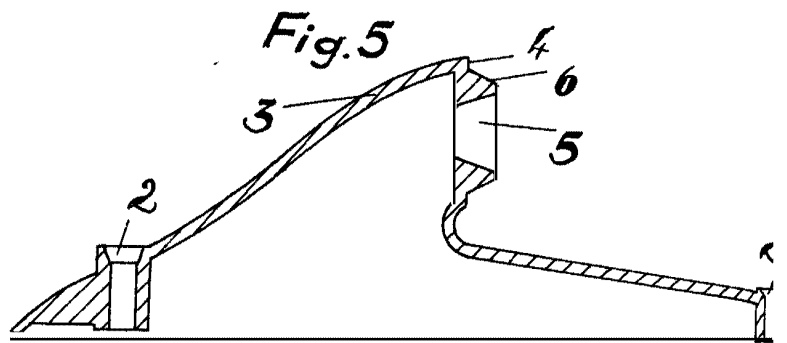
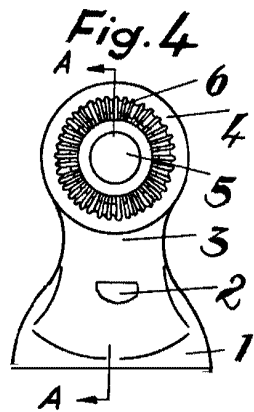
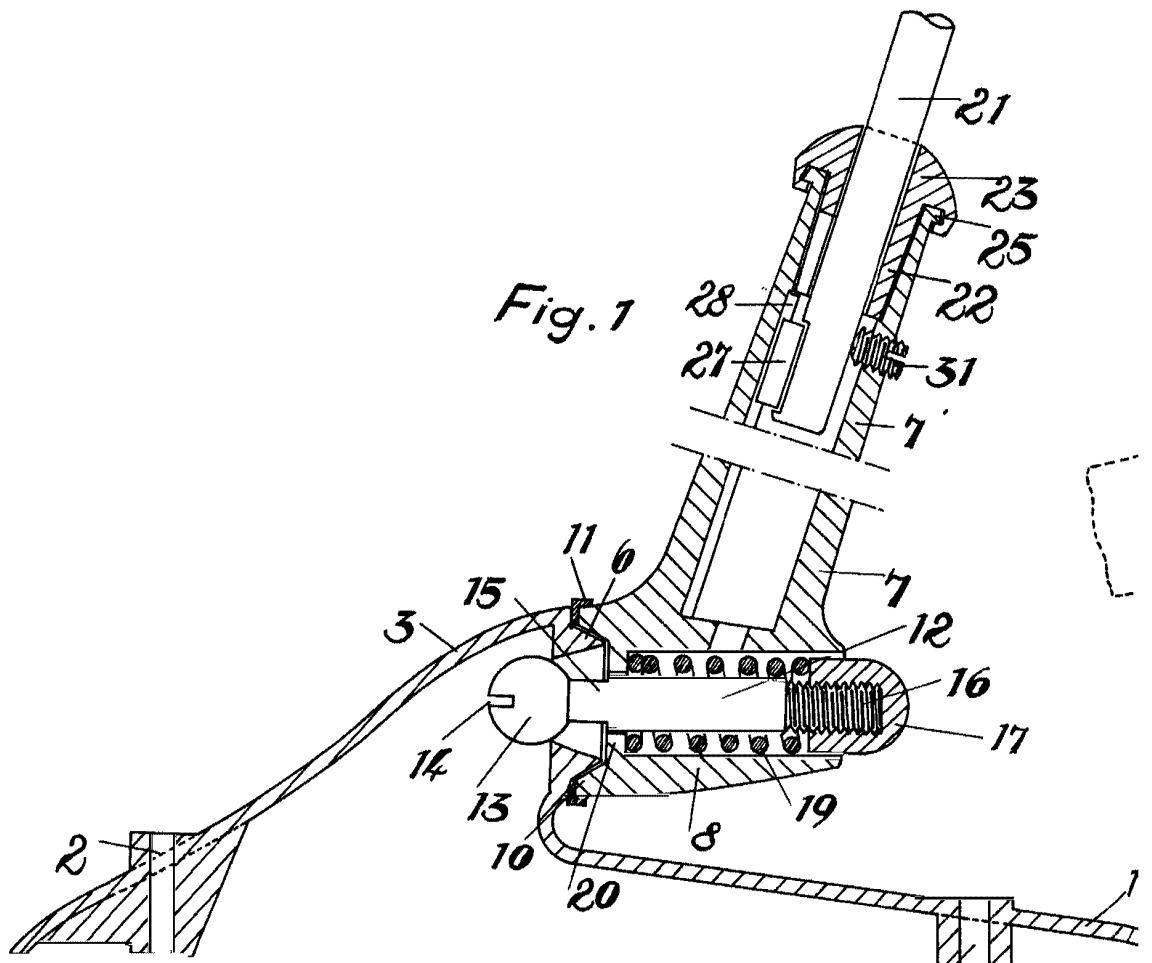



Fig.2

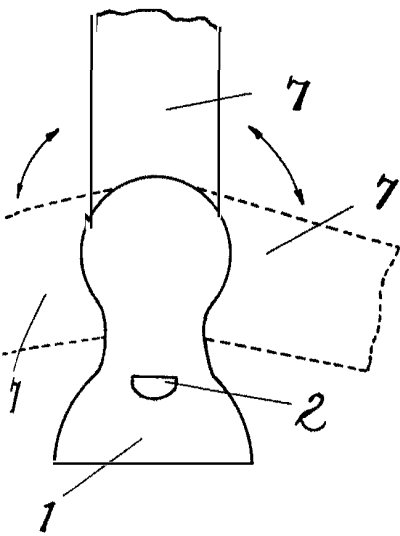
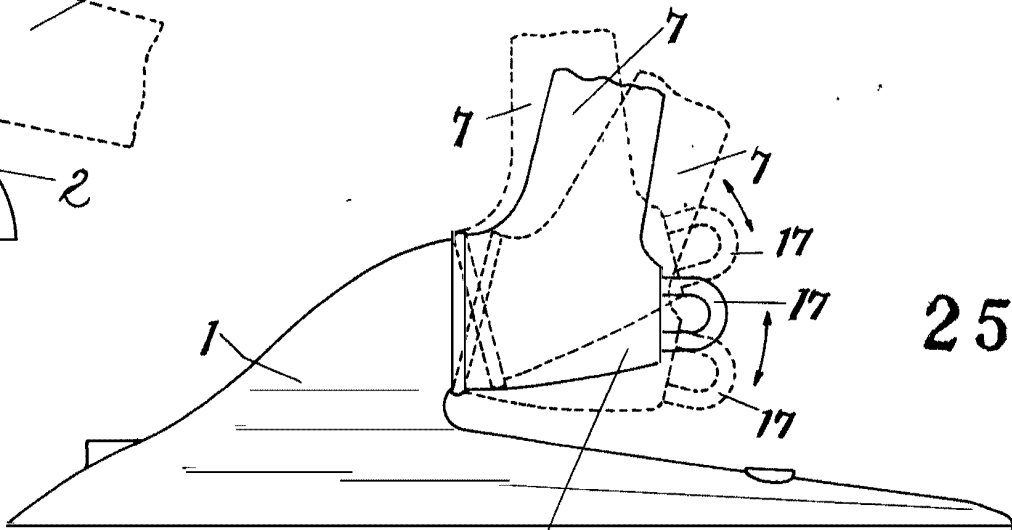

Fig.3



259986

Fig.6

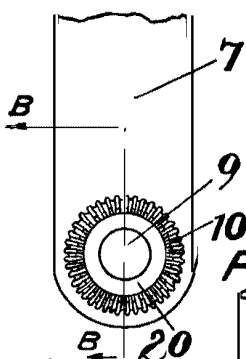

Fig.7

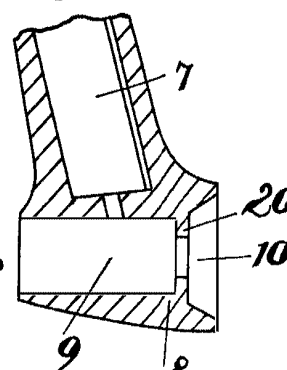

Fig.8

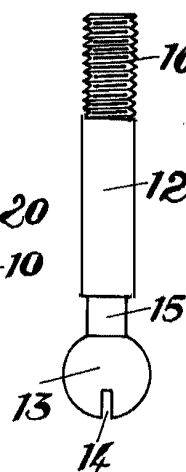

Fig.9



Fig.10

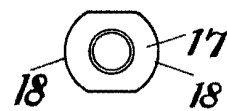

Fig.12

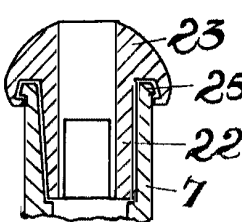

Fig.13

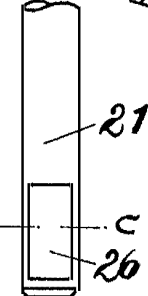

Fig.14



Invención de D. J. M. de los Rios

Pat. No. 259986

Madrid 1900