

26 JUL 1969



259875

MEMORIA DESCRIPTIVA  
DE UNA PATENTE DE INVENCIÓN POR VEINTE AÑOS EN ESPAÑA A FAVOR  
DE DON ALBERTO FUJOL MURTRA, DE NACIONALIDAD ESPAÑOLA, RESIDEN-  
TE EN BARCELONA. Pº de Gracia 48  
sobre:  
PERFECCIONAMIENTOS INTRODUCIDOS EN LA FABRICACION DE CALENDARIOS  
DE PARED.



250015

5.- La presente solicitud tiene por objeto garantizar el derecho de fabricación y explotación en exclusiva para España sobre los calendarios de nueva concepción que constituyen el tema y finalidad de esta patente en curso, por perfeccionamientos introducidos en la fabricación de calendarios de pared.

10.- Están encaminados estos perfeccionamientos a instaurar la facilidad óptica de que todo consultante de un calendario, encuentre con más rapidez y espontaneidad la pregunta que se formula, respecto a que día de la semana es, la fecha que él conoce y busca. O la indagación inversa, de que fecha del mes resulta ser, el día de la semana en que el observador sabe que vive en el momento que fórmula la consulta.

15.- Se basa la idea del perfeccionamiento, en imbuir en el animo y memoria del observador en general, la mezcla de cada uno de los siete días de la semana, con un color constante y determinado, en busca de dar una facilidad que aclare inmediatamente la respuesta a la consulta de un modo casi instintivo y sin esfuerzo mental alguno.

20.- La característica fundamental del perfeccionamiento, radica en colorear de un modo distinto y destacado, la correlación vertical con que aparecen los días de la semana, en el encasillado en que usualmente aparece dividida la hoja mensual de los calendarios murales. Con ello se divide la hoja en siete columnas verticales muy acusadamente diferenciadas, que brindan la fácil selección y busqueda, con mas certeza que la general costumbre de indagar en la línea horizontal de cada una de las semanas.

30.- Otra de las ventajas que se reúnen en este perfeccionamiento, estriba en acompañar al mismo calendario mural, con un taco-bloque de hojas unitarias diarias, con la particularidad de que su papel también se halla coloreado del color co-



253615

racterístico y diferencial que corresponde a cada día de la semana.

5.- Toda esta estructura que enunciamos, se describe a continuación de modo más explícito mediante el ejemplo que aporta el gráfico adjunto.

10.- En el, aparece reproducido un caso de realización del calendario, comprobándose que en su delantal de hojas mensuales (8) ocupa en gran escala (para la máxima facilidad óptica la correlación de columnas verticales destacadamente clasificadas por el distinto color o combinación que ostenta.

15.- Así, vemos la primera columna de la izquierda (1) impresa con un color corresponde a todos los lunes del mes; la que sigue (2) impresa con otro color, que corresponde a los martes; la siguiente (3) con otro color, que corresponde a los miércoles; y respectivamente (4, 5 y 6), siempre con colores distintos que correspondan a los días consecutivos de la semana; y finalmente la columna (7) coloreada con otro color más diferencial que corresponda a los domingos.

20.- En cuanto a la técnica cromática, se tiene en cuenta la distribución alternada de los colores primarios, azul, amarillo y verde, intercalando entre ellos los otros colores secundarios, con miras a hacer más agradable a la vista y asequible a la memoria esta discriminación de colores puros, o de las mezclas de los mismos.

25.- En la parte inferior de la falda, se reserva una zona longitudinal (9) en cuyo centro se escribe el nombre del mes (10) y a ambos lados, la tabla completa del pinario antero-posterior.

30.- Finalmente, en el cuerpo superior (12) del calendario, se sitúa en su centro inferior, un taco-bloque de hojas diarias (13) en el que se prosigue la misma teoría de coloración de los días de la semana. Dejando el resto del espacio, desti-



259875

nado a la parte decorativa o publicitaria del calendario, teniendo en cuenta darle unas normas y tonalidad, que no se hermanen con la amplitud cromatica de la hoja inferior, sino que más bien compensen tal intensidad con otras gamas más disluidas.

5.-

Descrito en detalle el ejemplo dado, cabe consignar que no es limitativo y que al llevarlo a la práctica de producción en serie, admitirá todas cuantas variaciones sean obligadas por el gusto decorativo imperante, sin quepor ello se altere ni modifique la esencialidad de la patente.

10.-

N O T A

En resumen, la presente solicitud recaerá sobre las siguientes reivindicaciones.

15.-

1ª.- Perfeccionamientos introducidos en la fabricación de calendarios de pared, que se caracteriza por otorgar a las hojas mensuales una composición de columnas verticales correspondientes a los días de la semana, que quedan agrupadas en franjas diferenciadas notablemente por ostentar cada una de ellas un color distinto.

20.-

2ª.- Perfeccionamientos, caracterizados porque en la composición total del calendario se dispone que en el friso superior del mismo y en un punto destacado del mismo, se instale un segundo bloque-taco de hojas diarias, en las que se continua la misma tonica de que el papel de cada dia, ostente el mismo color que le corresponde por el encasillado vertical de los días de la semana.

25.-

3ª.- PERFECCIONAMIENTOS INTRODUCIDOS EN LA FABRICACION DE CALENDARIOS DE PARED.

30.-

Según se describe en la presente memoria que consta de cuatro hojas escritas a máquina por una sola cara y dibujos.

Madrid a

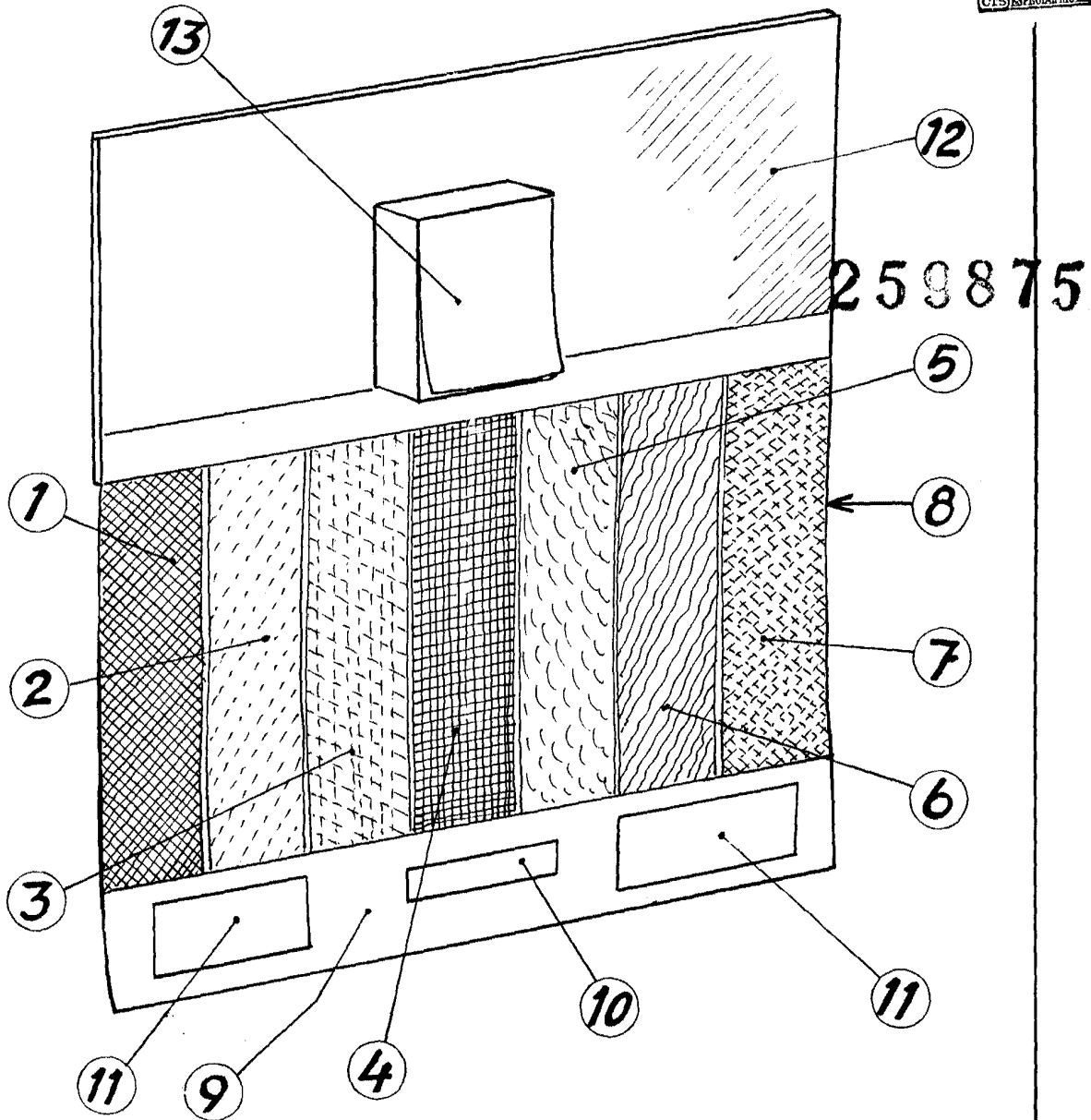

Escala variable

*Pl. Pujol*