

259871

MEMORIA DESCRIPTIVA

de la Patente de Invención, por 20 años, solicitada a favor de Don José María CASADEVAILL Blanch, de nacionalidad Española, residente en Barcelona, calle de Alfonso XII numero 78, por :
" UN MECANISMO RAPIDO PARA DAR CUERDA A APARATOS DE RELOJERIA ".

La presente Patente de Invención, tiene por objeto garantizar el derecho a la fabricación y explotación exclusiva de un mecanismo rápido para dar cuerda a aparatos de relojería, que presenta notables ventajas respecto al tradicional sistema de la llave . El método de dar cuerda a los aparatos de relojería mediante llave es bastante engorroso por el elevado número de vueltas que hay que dar a la misma, así como porqué, al ser la llave independiente, es posible su pérdida o extravío.

10 Con el mecanismo objeto de la presente Patente de Invención, se subsanan estos inconvenientes, al conseguirse dar cuerda mediante una serie de tirones dados a un mando exterior fijo al aparato, que lleva el mecanismo de relojería, determinando estas tracciones sucesivas el enrollado de la lámina flexible de la

259871²⁰



cuerda al girar el eje de mando.

15 Este sistema resulta especialmente aplicable a relojes, y dentro de éstos, a los de tipo mural, tanto industriales como domésticos.

20 El mecanismo se acciona por un mando exterior, generalmente en forma de pomo, que está unido a un elemento tubular flexible, cuyo extremo opuesto se fija en un punto de la garganta de una polea coaxial con el eje de giro de la cuerda. Con el desenrollado del hilo flexible provocado por los tirones que se dan al pomo, se consigue el giro de la polea y en consecuencia el del eje de mando de la cuerda.

25 Incluso en la posición de máximo desenrollado, el cable flexible presenta unas vueltas arrolladas en la polea.

30 La polea gira loca en la prolongación del eje de mando de la cuerda y presenta, en su cara interna, una palanca articulada que gira alrededor de un eje vertical al plano de la polea y excéntrico a la misma.

35 La palanca presenta un brazo terminado en forma de trinquete que actúa sobre una rueda con dientes inclinados que es solidaria del eje de la cuerda. Cuando al tirar del cable flexible queda enclavado el trinquete, la rueda dentada gira solidaria a la polea y por tanto es una carrera útil para dar cuerda al mecanismo. El eje de la palanca articulada, lleva un resorte que hace que el brazo trinquete se aplique constantemente en la periferia de la rueda dentada.

40 En el eje de la polea loca y en una canal de directriz circular, se enrollan las espiras de un resorte que determina el giro de la polea en sentido inverso al provocado por el tiro del pomo hacia el exterior. Con ello se enrolla el cable flexible y el trinquete queda desenclavado. Es decir, que al tirar del pomo se enrollan el muelle de la cuerda y el del resorte espiral,

20 JUL 1911



259871

45 quedando el primero enclavado por un sistema de trinquete interior al mecanismo y normal en los aparatos de relojería.

La palanca presenta el brazo opuesto al del trinquete con un perfil redondeado, que enlaza con un saliente de la misma palanca que sobrepasa de la polea y que, al hacer tope en un saliente del mecanismo de relojería, al girar en sentido apropiado la polea, determina el giro de la palanca y el desenclavado del trinquete, consiguiéndose que, en el desenrollado de la cuerda al funcionar el mecanismo de relojería, la rueda dentada está desenclavada del trinquete y queda libre, para girar en sentido contrario al de dar cuerda. Esta zona de la palanca presenta, a continuación, y dirigido hacia el lado opuesto del saliente citado, un gancho que, al girar la polea y ser retenido el gancho por el mismo saliente del mecanismo, determina el fin de carrera de cada una de las vueltas de la polea correspondientes a otros tantos tirones.

60 En la hoja gráfica adjunta y a título de ejemplo, se ve un caso de realización práctica del mecanismo rápido para dar cuerda a aparatos de relojería, objeto de la presente Patente de Invención, aplicado a un reloj de pared.

65 La figura 1, muestra una vista exterior del conjunto, viéndose en las figuras 2 y 3, unas vistas en planta y alzado de la disposición del mecanismo y la figura 4, una vista por la cara inferior de la polea del arranque del mecanismo.

70 Siguiendo los dibujos se ve la carcasa del reloj -1- en cuya superficie lateral se adhiere el pomo -2- unido por un cable o hilo flexible -3- con la polea loca -4- de eje -5-, correspondiente con el eje de la cuerda del mecanismo de relojería -6-.

75 La polea -4- de garganta -7- es donde se arrollan y desenrollan las espiras del hilo flexible -3-. Al desenrollarlo, se determina el giro de la polea con lo que la palanca articulada de

20 JUL.



259871

eje -8-, normal al plano de la polea, presenta el trinquete -9- de su brazo -10- enclavado en la rueda -11- de dientes inclinados a la que comunica su giro. El giro de la rueda -11- determina el arrollamiento de la cuerda del mecanismo de relojería, por el hecho de ser solidaria la rueda del eje en virtud del orificio cuadrado -12- de la rueda -11-, que se corresponde con la sección del correspondiente tramo del eje. Se vé el resorte -13- que determina el arrollado automático del cable flexible en la polea al soltarse el pomo -1-.

85 La palanca articulada presenta un resorte -14- arrollado en su eje de giro -8-, el cual determina la aplicación constante del trinquete al bõrde de la rueda dentada.

En el giro automático de retorno de la polea después del tirón, y al discurrir el saliente -15- del mecanismo de relojería por el perfil exterior -16- de la palanca, llegando a hacer tope en -17-, determina el desenclavamiento del trinquete en la rueda que, por tanto, se efectúa al soltar el pomo y por el desenrollado del resorte -13-.

En cambio, el tope del gancho de escotadura -18- en el saliente fijo -19-, determina el fin de carrera de la polea, es decir del tirón, teniendo que soltarse el pomo y efectuar después otro tirón ya que la operación de dar cuerda se efectúa por una serie de tirones. Al soltarse el pomo, se deja desenclavado el trinquete y, por tanto, en condiciones de que la rueda del mecanismo de relojería empiece a funcionar.

Se fabricará el mecanismo rápido para dar cuerda a aparatos de relojería, con los materiales apropiados a sus elementos constituyentes, pudiendo variar su forma, acabado y dimensiones, y cuantos detalles no alteren, cambien o modifiquen su esencialidad.

20 JUN



===== N O T A =====
259871

Se reivindica como objeto de esta Patente:-

110 1º.- Un mecanismo rápido para dar cuerda a aparatos de relojería, caracterizado por accionarse mediante un mando exterior unido a un elemento tubular flexible cuyo extremo opuesto se fija en un punto de la garganta de una polea coaxial con el eje de giro de la cuerda. Con el desenrollado del hilo flexible, provocado por los tirones que se dan al pomo, se consigue el giro de la polea y en consecuencia al del eje del mando de la cuerda.

115 2º.- Un mecanismo rápido para dar cuerda a aparatos de relojería, según reivindicación 1ª., caracterizado porqué la polea gira loca en la prolongación del eje de mando de la cuerda y presenta, en su cara interna, una palanca articulada que gira alrededor de un eje vertical al plano de la polea y excéntrico a la misma. La
120 palanca presenta un brazo terminado en forma de trinquete, que actúa sobre una rueda con dientes inclinados, que es solidaria del eje de la cuerda. Cuando al tirar del cable flexible queda enclavado el trinquete, la rueda dentada gira solidaria de la polea determinando un movimiento útil para dar cuerda al meca-
125 nismo. El eje de la palanca articulada lleva un resorte que hace que el brazo trinquete se aplique constantemente en la periferia de la rueda dentada.

130 3º.- Un mecanismo rápido para dar cuerda a aparatos de relojería, según reivindicaciones anteriores, caracterizado porqué en el eje de la polea loca y en una canal de directriz circular, se enrollen las espiras de un resorte que determina el giro de la polea en sentido inverso al provocado por el tiro del pomo hacia el exterior. Con ello se enrolla el cable flexible y el trinquete queda desenclavado.

135 4º.- Un mecanismo rápido para dar cuerda a aparatos de relojería,



259871

según reivindicaciones anteriores, caracterizado porqué la pa -
lanca presenta el brazo opuesto al del trinquete con un borde
de perfil redondeado, que enlaza con un saliente de la misma pa -
lanca, que sobresale de la polea y que, al hacer tope en un sa -
140 liente del mecanismo de relojería, al girar en sentido apropia -
do la polea, determina el giro de la palanca y el desenclavado
del trinquete, consiguiendo que en el desarrollo de la cuerda, al
funcionar el mecanismo de relojería, la rueda dentada esté desen -
clavada del trinquete y quede libre para girar en sentido con -
145 trario al de dar cuerda. Esta zona de la palanca presenta, a con -
tinuación y dirigido hacia el lado opuesto del saliente citado,
un gancho que, al girar la polea y ser retenido el gancho por
el mismo saliente del mecanismo de relojería, determina el fin
de carrera de cada una de las vueltas de la polea correspondien -
150 tes a otros tantos tirones.

59.- Un mecanismo rápido para dar cuerda a aparatos de relojería.
Consta la presente memoria descriptiva de seis hojas foliadas y
153 escritas por una sola cara.

Barcelona, 20 de JULIO de 1.960.

P. A.

M. LLORI

D. P.

Don José María Casadevall Blanch.

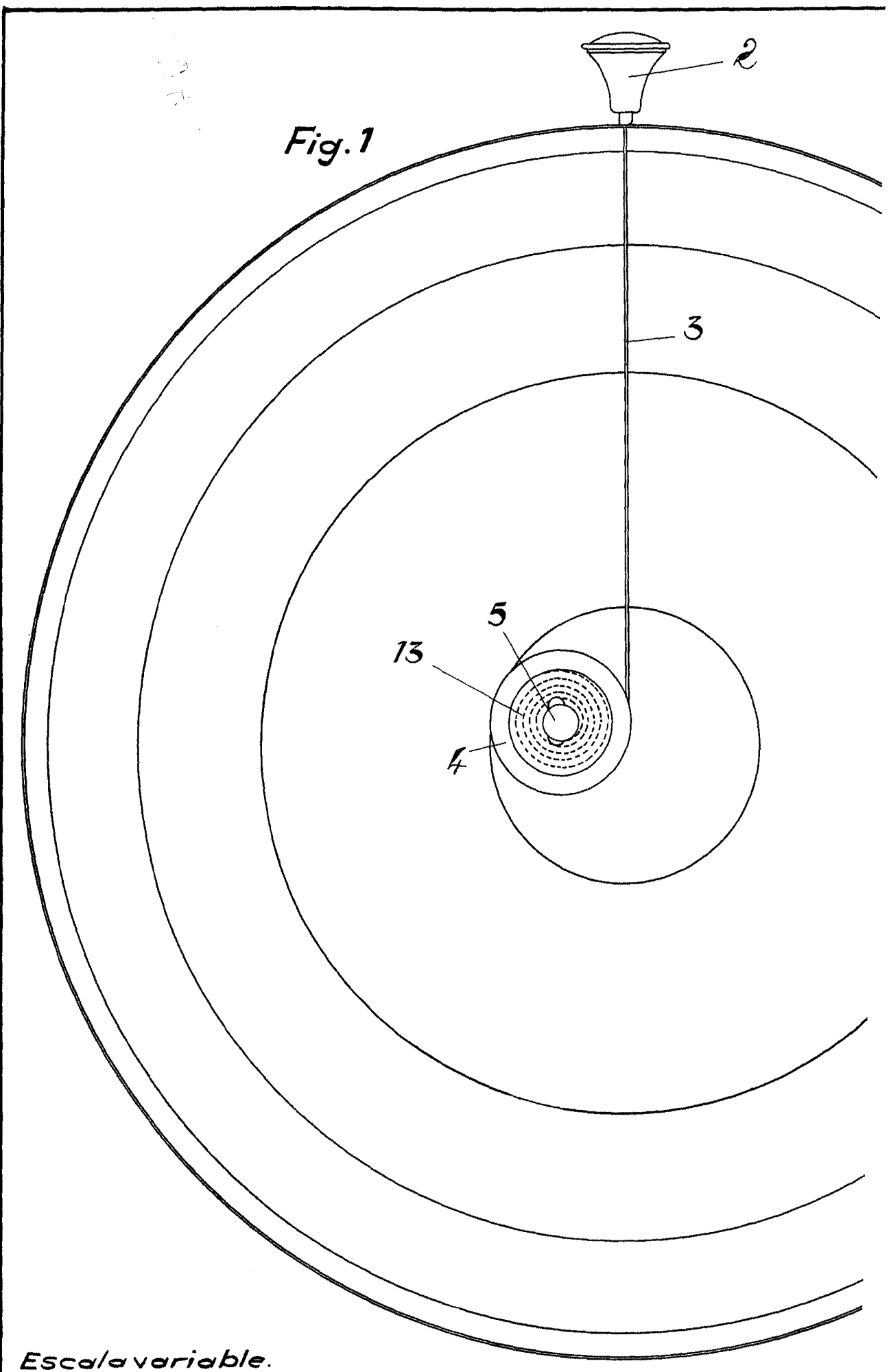

Fig. 1

Escalavariabile.



25987

Fig. 2

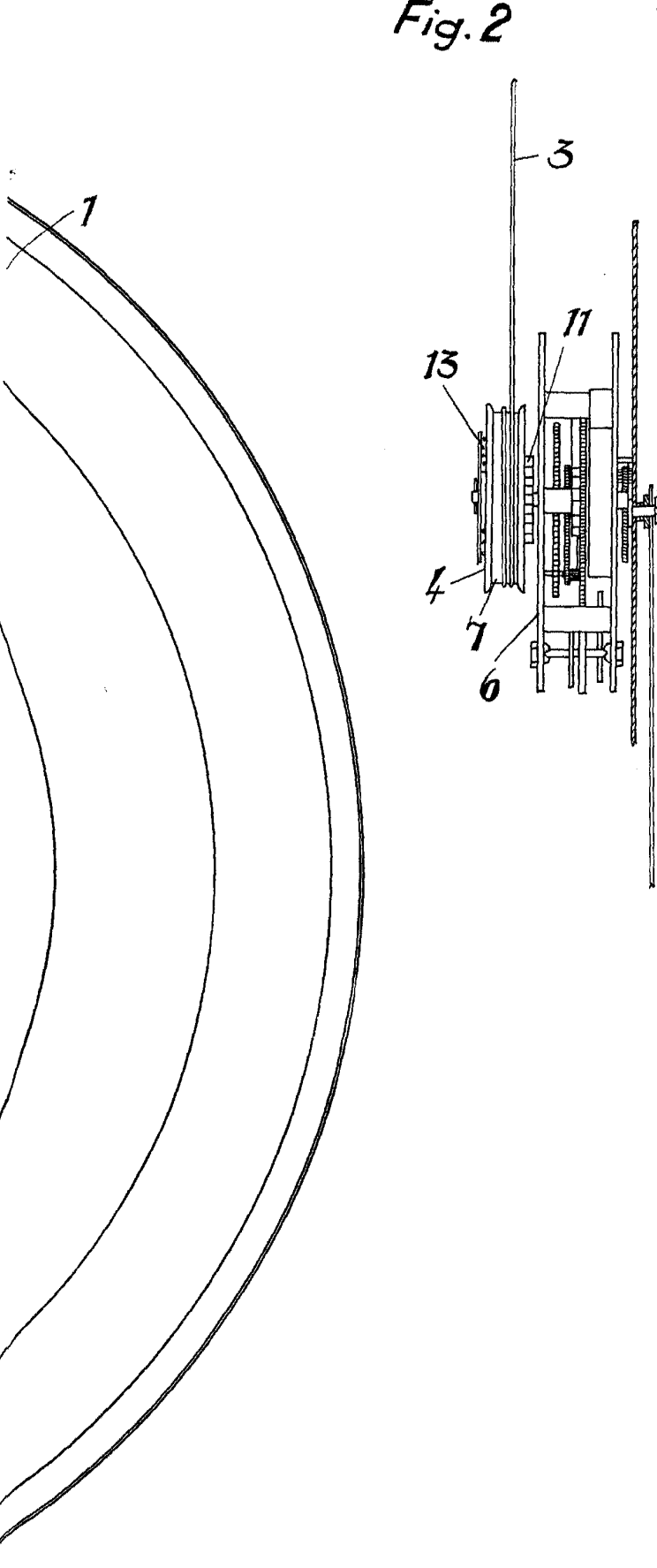

Fig. 3

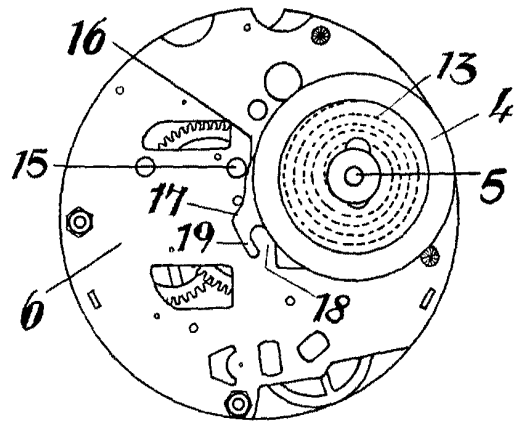

Fig. 4

