



ESPAÑA

10 ES	11 NUMERO	10 Y
	21 259.867	
	22 FECHA DE PRESENTACION	
	4 AGOSTO 1981	

MODELO DE UTILIDAD

1 JUN. 1982

30 PRIORIDADES:	32 FECHA	33 PAIS
31 NUMERO		

47 FECHA DE PUBLICIDAD	51 CLASIFICACION INTERNACIONAL
	Int. Cl. 3 H47K 3/24

54 TITULO DE LA INVENCIÓN
"CON JUNTO DE CIERRE"

71 SOLICITANTE (S)
AUREN, S.A.

DOMICILIO DEL SOLICITANTE
Portal de Gamarra, 26 - VITORIA

72 INVENTOR (ES)

73 TITULAR (ES)

74 REPRESENTANTE
D. JOSE RAMON TRIGO PEREZ

=AMP=

1           La presente Memoria descriptiva tiene como finali-  
dad la declaración del objeto sobre el cual se solicita -  
el Privilegio de explotación industrial y comercial exclu-  
siva en el territorio nacional, de un Modelo de Utilidad,  
5 de acuerdo con las normas que sobre el particular contie-  
ne el vigente Estatuto sobre Propiedad Industrial. Este  
Modelo de Utilidad bajo título "CONJUNTO DE CIERRE", vie-  
ne a perfeccionar las técnicas conocidas, plasmándolo en  
soluciones que aventajan las convencionales, tal y como -  
10 enumeraremos a lo largo de esta Memoria.

          La disposición que establece la invención tiene --  
como una de sus finalidades, la de su aplicación como cie-  
rre para baños, por ejemplo, con el fin de conseguir la -  
15 apertura total de dicho cierre, cuando no se utiliza el -  
baño, a la vez que asegurar un espacio mínimo ocupado en  
la posición de plegado. En las disposiciones convenciona-  
les utilizadas para estos fines, siempre quedaba sin po--  
der abrirse totalmente un tramo del cierre, lo que produ-  
cía agobio en el baño, sobre todo cuando como es habitual,  
20 el espacio de estos es reducido en su superficie, lo que  
implicaba ciertamente una aparente disminución de dicho -  
espacio. Al propio tiempo, las instalaciones habituales  
eran costosas de por sí y en su montaje, lo que encarecía  
una disposición normal, al tener que utilizar diferentes  
25 tipos de perfiles.

          La invención trata de evitar estos inconvenientes,  
a través de una disposición sencilla, económica, y que --  
permite dejar libre todo el espacio del baño, cuando no -  
se utiliza la bañera, a la vez que unifica la forma de --  
30 los perfiles.



1 cido en él, que proporciona una zona exterior redondeada y hueca a modo de amortiguación.

5 Al margen de todo ello, se procede a situar un único perfil horizontal superior en el que deslizan y son guiados los salientes de varilla del apartado c) anterior, de manera que este perfil superior es prácticamente el sólo elemento auxiliar del conjunto de cierre.

10 A este respecto, y en orden a clarificar y ampliar los conceptos antedichos, se acompaña una hoja doble de dibujos, en la que se representa lo siguiente, a saber:

La figura 1ª, es una vista frontal de uno de los paneles del conjunto de cierre.

15 La figura 2ª, es una sección transversal de uno de los perfiles y cuerpo central de cada panel.

La figura 3ª, es un detalle, orientativo exclusivamente, referente a la salida superior de varilla.

La figura 4ª, es un alzado de sus montaje determinado.

20 Las figuras 5ª y 6ª, se refieren a los perfiles auxiliares que cierran los entrantes de los perfiles.

La Figura 7ª, es una perspectiva de otro montaje.

La figura 8ª, finalmente, es una vista superior del plegado del conjunto.

25 Con referencia a las Figuras 1ª y 2ª, señalaremos que cada panel, está constituido por un cuerpo central (7) y cuatro perfiles (1) idénticos, ensamblados adecuadamente, que dejan el entrante (3) situado en el exterior del panel. Cada panel (11) así constituido, se relaciona con el contiguo a través de unas varillas (9) y unos cuerpos de bisagra (8), descritos con anterioridad en el

30

1 Modelo de Utilidad al que se hacía referencia.

5 Los extremos superiores de las varillas (9) de estos paneles, sobresalen hacia arriba (figuras 1ª y 3ª) a fin de poder deslizar por el perfil superior (12) del cierre del baño (10). Los perfiles (1) que ocupan los laterales y parte superior de cada panel (11) van ocupados por el perfil de cierre (13) de la figura 5ª que sigue la trayectoria del perfil (1) en esa zona, entretanto que el perfil que ocupa la zona inferior de cada panel (11) está cerrado con otro (14) que muestra al exterior un saliente redondeado y hueco por el cual se apoyan los paneles (11) en los bordes (17) de la bañera (10) haciendo un ajuste perfecto.

10 En la figura 4ª se muestra un montaje de un baño que está situado en un hueco, y en la figura 7ª otro montaje dispuesto en una esquina, cuya única diferencia obviamente, es el panel auxiliar lateral derecho mostrado en ésta última. Los paneles (11) son guiados por el perfil superior (12) y pueden girar (15) uno sobre otro, de manera que cuando está cerrado (fig. 4ª) los perfiles inferiores (14) en razón de su propia configuración, establecen y coadyuvan con el cierre, al apoyarse en el borde (17) de la bañera. En la apertura, los paneles (11) (figuras 7ª y 8ª) son abatidos y plegados, quedando apoyados en los bordes (16) y (17) de la bañera (10).

15 Ambas operaciones son extraordinariamente sencillas y rápidas de ejecución, con la particularidad de que por ejemplo cuando se ejecuta el montaje con tres puertas o paneles, la distancia o espacio ocupado en la posición de plegado es de tan sólo unos 52 milímetros, espacio

20

25

30



REIVINDICACIONES

1  
5  
10  
15  
20  
25  
30

1ª.- "CONJUNTO DE CIERRE", caracterizado porque está constituido por paneles de idéntica dimensión, preferentemente, cada uno de los cuales está compuesto por una plancha central y un recercado a base de perfiles de idéntica sección transversal que abrazan los laterales de dicha plancha, presentando dichos perfiles por sus cantos exteriores unas aberturas que culminan en un variado interior circular que recibe una varilla de sustentación y abisagrado, en los perfiles dispuestos verticalmente, varillas que sobresalen de los extremos superiores de cada perfil y se incluyen en una guía general superior de remate.

15  
20  
25  
30

2ª.- "CONJUNTO DE CIERRE", según la anterior reivindicación, caracterizado porque las aberturas de los perfiles laterales y superior, se ocultan a base de pequeñas tiras que se ajustan perfectamente a la forma de dichas aberturas, estableciendo continuidad con el exterior del perfil, entretanto que en los perfiles que ocupan la porción inferior y en sus correspondientes aberturas, se sitúan otras tiras que acomodándose parcialmente al interior de la abertura sobresalen al exterior conformando una porción con un hueco interno en dicha tira, a través de cuya porción se apoya el conjunto de paneles en la base donde se dispone.

3ª.- "CONJUNTO DE CIERRE", según las anteriores reivindicaciones, caracterizado porque para las operaciones de plegado y desplegado de los paneles, estos deslizan a través de los salientes superiores de varilla, sobre las guías adecuadas, apoyándose dichos paneles sobre

1 la base en la posición de desplegado y en la de plegado,  
a excepción de cuando son utilizados para baños, en que  
en la posición de plegado, el apoyo se realiza únicamen-  
te sobre los extremos inferiores de las porciones anexas  
5 a las zonas de abisagrado, ocupando, en cualquier caso,  
en la posición de plegado un espacio mínimo.

4ª.- "CONJUNTO DE CIERRE".-

Todo tal y como queda descrito en la presente Me-  
10 moria, que consta de ocho hojas mecanografiadas por una  
sola cara, acompañada de los dibujos correspondientes.

Madrid;

16 OCT. 1981

15

20

25

30



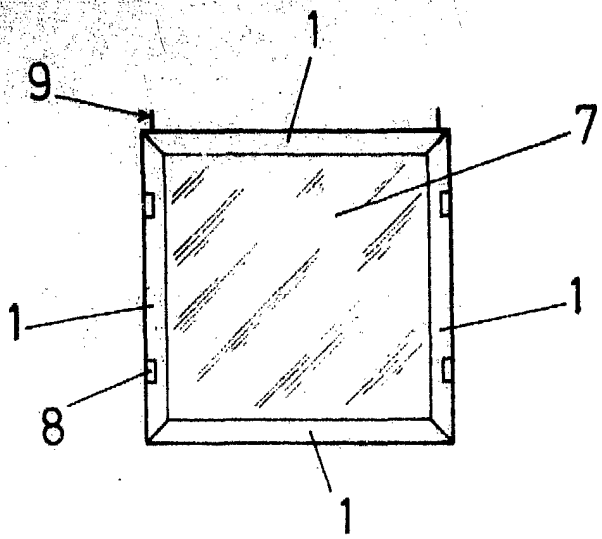

FIG: 1

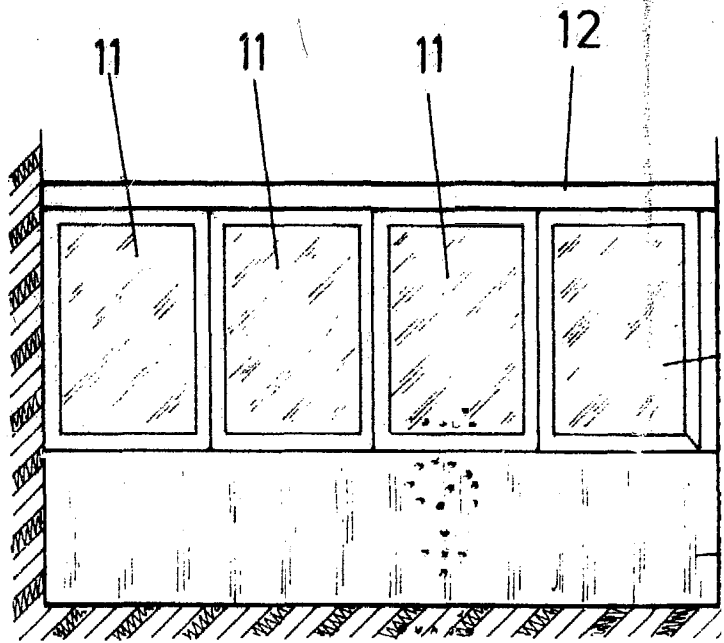

FIG: 4

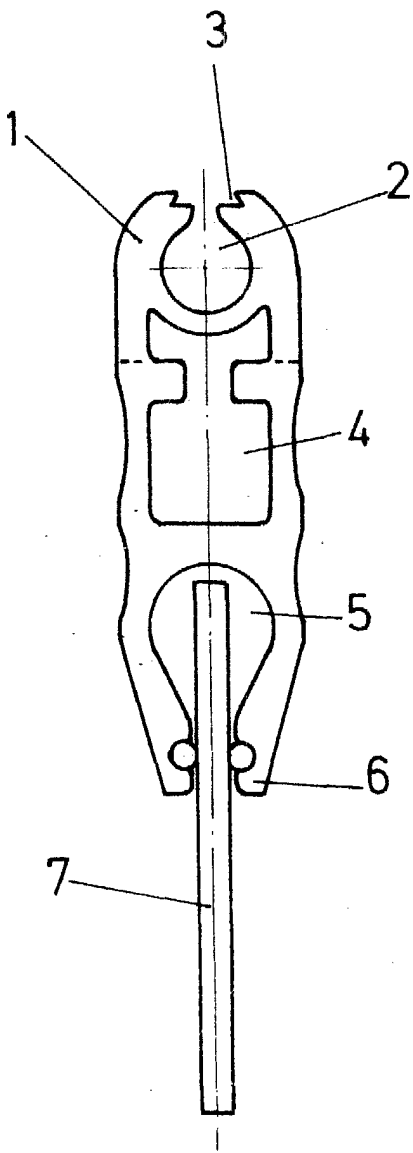

FIG: 2

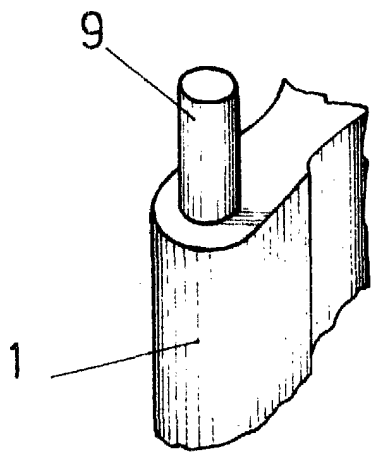
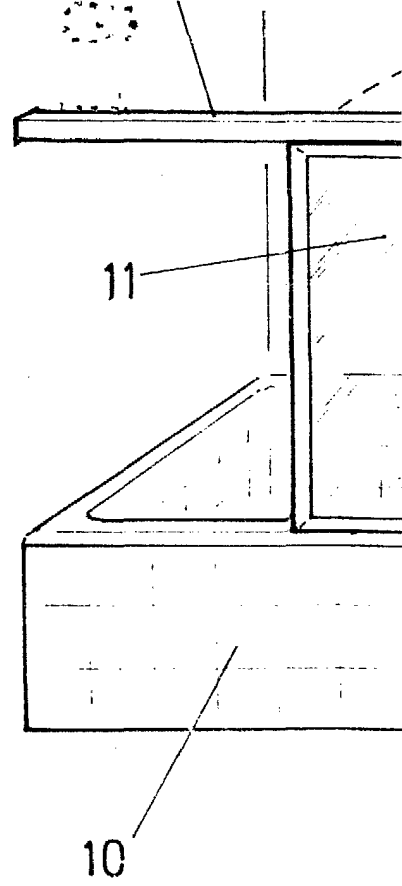

FIG: 3



2

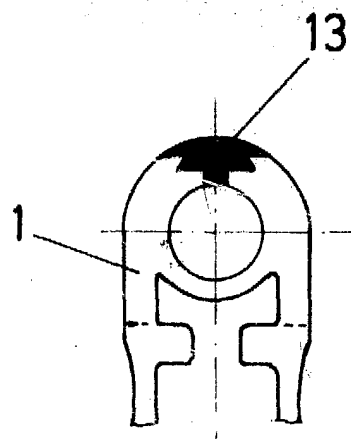
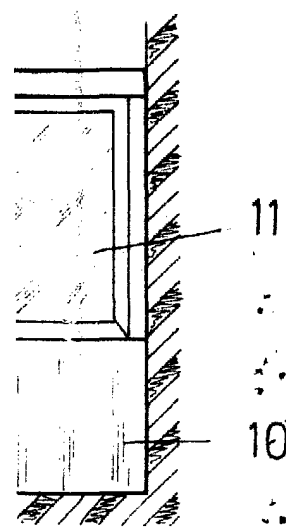

FIG: 5

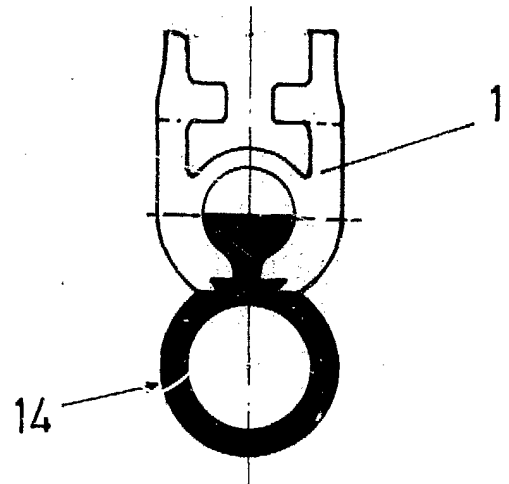

FIG: 6

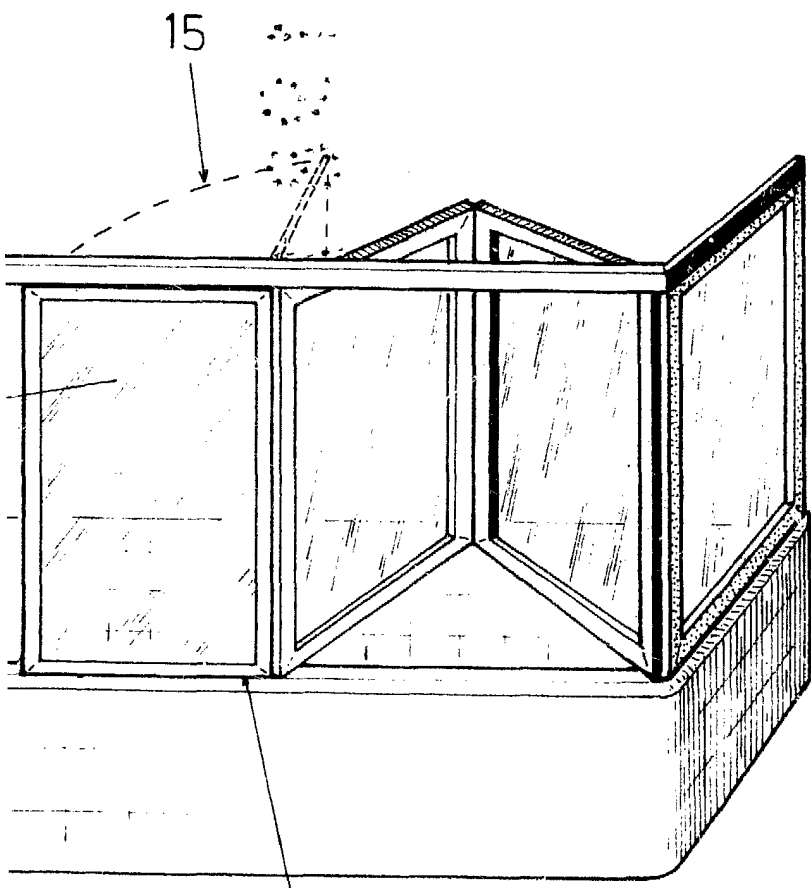

FIG: 7

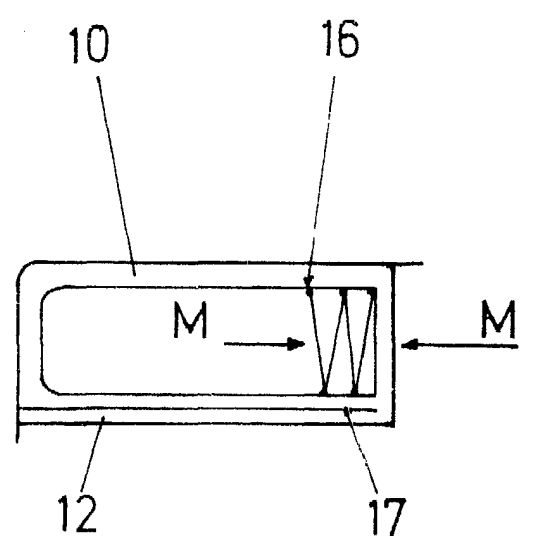

FIG: 8

16 OCT. 1981

