



ESPAÑA

MODELO DE UTILIDAD

1 FEB. 1982

NUMERO 259847
 PRESENTACION
 (19) ES (11) (31) (22) (10) Y

(30) PRIORIDADES:
 (31) NUMERO (32) FECHA (33) PAIS

(47) FECHA DE PUBLICIDAD (51) CLASIFICACION INTERNACIONAL
 B 43 M 17/00

(54) TITULO DE LA INVENCIÓN
 "SOPORTE PARA INSTRUMENTO DE ESCRITURA CON DISPENSADOR AUTOMATICO DE PAPEL".

(71) SOLICITANTE (S)
 D. EDUARDO SANCHEZ MULITERNO.

DOMICILIO DEL SOLICITANTE
 ALBACETE, Polig. Ind. Campollano, calle A, nº 2.

(72) INVENTOR (ES)

(73) TITULAR (ES)

(74) REPRESENTANTE
 D. ANGEL LUIS DE LA HERRAN Y DE LAS POZAS.

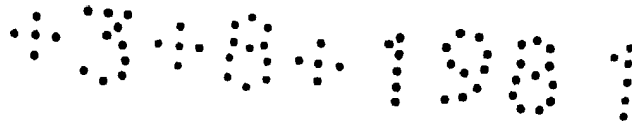

El presente Modelo de Utilidad se refiere a un soporte de sobremesa en el que se reúnan elementos de escritura, para tomar notas, y un artilugio para dispensar automáticamente el papel preciso para las anotaciones.

5. Hasta el momento es difícil reunir en un solo elemento el instrumento de anotar y el papel necesario para hacerlo, existiendo múltiples soluciones, tipo block, mural, libreta o similares que no acaban de tener éxito dada la relativa dificultad de anotar y separar, al mismo tiempo, el papel encuadrado.
- 10.

Con el fin de disponer de un soporte que reúna ambos elementos y, al mismo tiempo, perfectamente almacenado y a cubierto el papel suelto que facilite su manejo y disponibilidad en el momento de anotar, se ha ideado una solución que vamos a describir sobre los dibujos adjuntos en los que se ha materializado una realización preferida de la misma dada a título de ejemplo y sin carácter limitativo.

15.

En los dibujos:

20.

La figura 1 muestra, con transparencia parcial, una perspectiva del soporte según la invención,



la figura 2 muestra una vista en planta del cuerpo del soporte, y

la figura 3 muestra un corte transversal vertical del soporte cargado de papel.

5. Podemos comprobar como en los dibujos hemos representado por 1 a la tapa del soporte en la que figura un lomo en cuya concavidad juega un eje 11 y una palanca articulada 7-8 de la que describiremos seguidamente su misión, por 2 el cuerpo del soporte dividido en dos zonas 5 y 6 por un tabique transversal 10 y en los que en la parte 5 se adaptan los pivotes en rótula 3 para los casquillos-funda de los elementos escritores y que traspasan la tapa 1 por sendos orificios.

15. En la zona 5 que sirve de almacén para el papel cortado, perfectamente protegido, juega una palanca acodada y articulada 7-8 de cuyos brazos, el 7 está sólidamente vinculado al eje 11 perpendicular y empujado por la maneta moleteada 4 con retroceso forzado por muelle, mientras que el 8 bacula a su empuje y arrastra sobre la superficie superior de la

20. primera hoja de papel del almacén un zuncho muy adherente 9

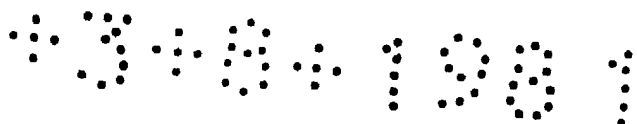

que obliga a la hoja a salir por la ranura a la contra.

De esta forma, se dispone de un elemento de sobremesa en el que se reúnen todos los elementos precisos para una anotación urgente o nó, manteniendo todas las piezas protegidas y almacenadas hasta el momento de su utilización.

5.

Dentro de la esencialidad de la invención caben variantes de detalle, asimismo protegidas y así podrá ser cualquiera la forma, volumen y estibación del soporte y sus elementos, cualquiera el artificio de salida del papel siempre que sea alternativo y vinculante a la posición del empujador y, desde luego, cualesquiera las dimensiones y materias en que se realice.

10.



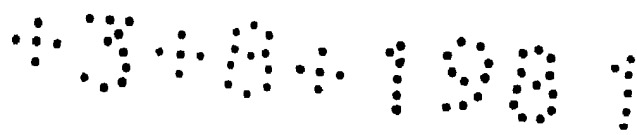

N O T A

Hecha la descripción del presente invento se hace constar que lo que se declara como no practicado ni divulgado en España comprende las siguientes

R E I V I N D I C A C I O N E S

- 5. 1ª.- Soporte para instrumento de escritura con dispensador automático de papel, caracterizado por el hecho de constar de un cuerpo cuyo cuenco está dividido en dos partes mediante tabique transversal una de las que dispone los pivotes en rótula o nó precisos para sostener los casquillos funda del o los elementos escritores, mientras que la otra parte sirve de almacén a las hojas de papel, todo ello protegido y sobremontado por una tapa encajable en la que se disponen los orificios precisos para dar salida a los citados casquillos y provista de un lomo en el que juega un eje transversal al cual está vinculado un brazo de una palanca articulada enfrentada en la zona de almacenamiento de papel cuya biela basculante dispone, en su extremo, de un zuncho de material muy adherente que en su movimiento longitudinal alternativo arrastra, en un sentido

1901

a las hojas de papel mientras resbala hacia atrás para re-
poner su posición de extracción de las hojas por el ranura
do a la contra.

2a.- SOPORTE PARA INSTRUMENTO DE ESCRITURA CON DISPEN-
5. SADOR AUTOMATICO DE PAPEL.

Según se describe y reivindica en la presente Memoria
Descriptiva que consta de seis hojas foliadas y mecanogra-
fiadas por una sola cara y de una lámina de dibujos.

Madrid, a

EL AGENTE OFICIAL
AL Jefe de Oficina de las Pozas
AN. DECAPO.

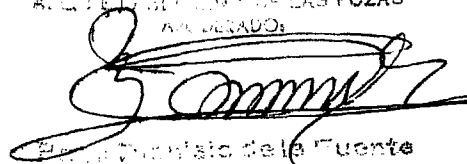

Emilio de la Fuente

300 100 1

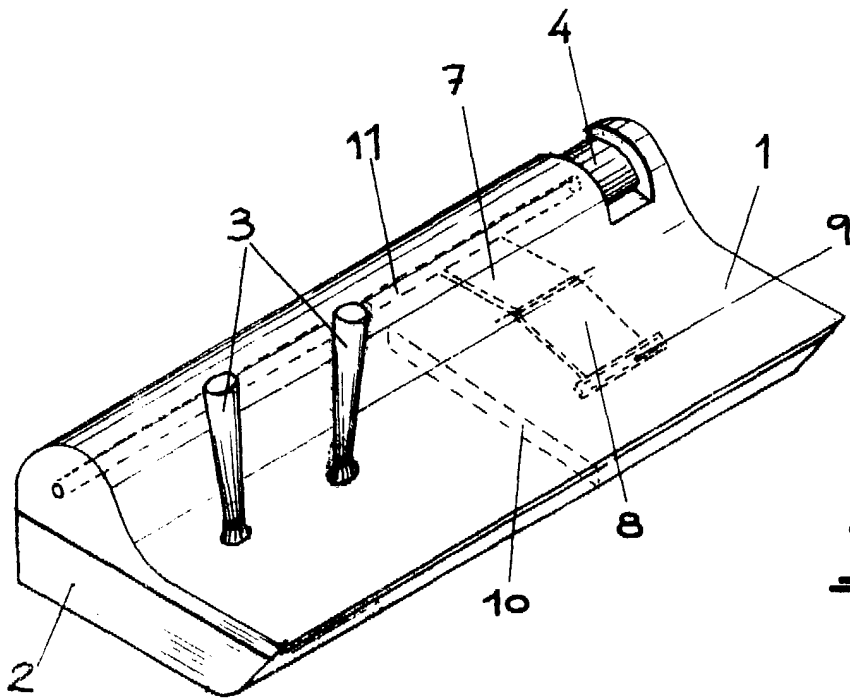

FIG.-1

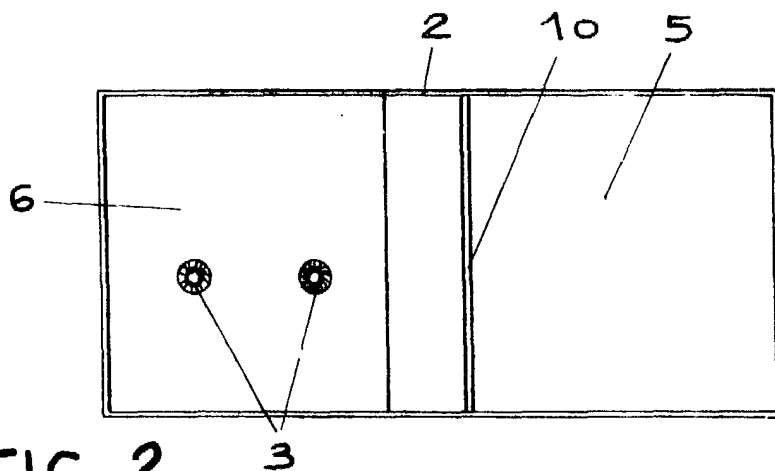

FIG.-2

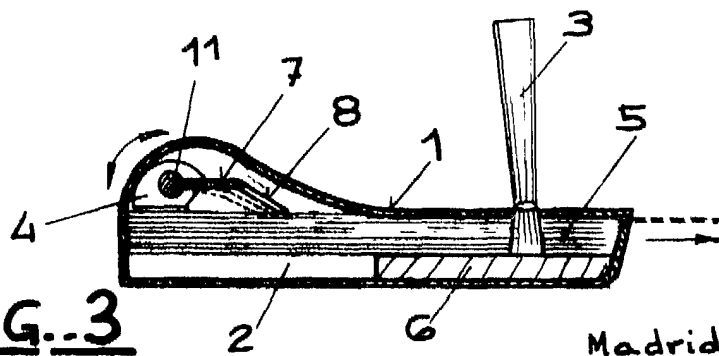

FIG.-3

Madrid a:

INVENTOR: EDUARDO SANCHEZ MULITERNO
 REPRESENTANTE: J. M. CASAS PUELLA
 C/ ALFONSO XII, 100 - MADRID
