



ESPAÑA

(19) ES (11) NÚMERO
 (21) 259807 (16) Y
 (22) FECHA DE PRESENTACION

MODELO DE UTILIDAD 16 FEB. 1982

(30) PRIORIDADES:

(31) NUMERO (32) FECHA (33) PAIS

(47) FECHA DE PUBLICIDAD (61) CLASIFICACION INTERNACIONAL

B. 01.3 B62K 9/w

(54) TITULO DE LA INVENCIÓN

PUÑO SIMULADO DE ACELERADOR PARA VEHÍCULOS INFANTILES.

(71) SOLICITANTE (S)

Doña María Teresa PIQUÉ BADIA

DOMICILIO DEL SOLICITANTE

ODENA (Barcelona), Avenida Puig Rabat, sin número

(72) INVENTOR (ES)

(73) TITULAR (ES)

(74) REPRESENTANTE

Don Ignacio PONTI GRAU

5 El presente modelo de utilidad se refiere a un puño simulado de acelerador para vehículos infantiles, principalmente motocicletas, es decir un puño de los conocidos y denominados "puño del gas" o "puño para dar gas" con cuyo accionamiento se aumenta o disminuye a voluntad la velocidad en las motocicletas usuales dotadas de motor, es decir, las motocicletas para adultos e incluso para niños movidas mediante motor de gasolina.

10 El puño objeto de la invención está destinado a ser aplicado a una motocicleta infantil de las que no están provistas de motor de gasolina, y cuyo accionamiento se realiza, por tanto, por medio de pedales o similares. El puño a que se hace referencia en la invención es capaz de producir un sonido que es prácticamente igual que el que se produce con el puño de acelerador de una motocicleta accionada por motor de gasolina cuando se acelera.

15 El puño en cuestión se caracteriza fundamentalmente por el hecho de constar de una caja en la que han previsto medios para su fijación en el extremo del manillar correspondiente al puño, en cuya caja está montado giratorio el puño propiamente dicho que en su extremo introducido en la caja está dotado de una rueda de trinquete de retención, los dientes de la cual juegan con dientes del extremo de unas patillas arqueadas elásticas del contorno interior de una corona dentada exteriormente que engrana con un piñón afecto a una
20 rueda dentada que, a su vez, engrana con otro piñón solidario del eje de un volante de inercia dotado de una pluralidad de paletas previstas para la percusión sobre una membrana discoi-

dal fijada a una tapa de la caja ante una rejilla de paso de sonido de que está dotada dicha tapa.

5 También es característico del puño de acelerador considerado que la rueda de trinquete consiste en un anillo independiente del puño y acoplado al mismo mediante unos nervios periféricos longitudinales de un cuello del puño encajados en ranuras del contorno interior de dicho anillo el cual juega dentro de un cuello de la corona dividido por varios puntos y seprado por rendilas respecto de la corona para determinar las aletas arqueadas elásticas con las que está asociado dicho trinquete.

10 Asimismo son características de la invención que las paletas percutoras del volante están formadas en un disco adosado y fijado a una de las caras del volante de inercia y consisten en sendas patillas elásticas de contorno arqueado delimitado en dichos discos por la periferia del mismo y por rendijas del propio disco, cuyas patillas se derivan lateralmente de sendos cortos brazos radiales determinados por dichas rendijas, cuyas paletas presentan un grosor creciente a partir de su arranque hacia el exterior del disco.

20 El puño se caracteriza igualmente porque las paletas del volante de inercia están diversamente constituidas a base de longitudes anchuras y espesores diferentes er orden a obtener el apropiado sonido.

25 De acuerdo con otra característica, la caja comprende una tapa interior interpuesta entre la caja y la tapa exterior con la membrana, cuya tapa interior cubre la rueda de trinquete, la rueda engranada con la corona y el volante de

4
inercia y presenta una abertura antepuesta a las paletas per-
cutoras para permitir que las últimas golpeen la membrana.

5 Según otra particularidad de la invención el conjun-
to comprende una abrazadera adosada a la cara interna de la
tapa exterior y aplicable al extremo correspondiente del ma-
nillar para la sujección de la caja al mismo.

10 Con el fin de facilitar una explicación más detalla-
da y su comprensión, se acompañan unos dibujos en los que se
ha representado un caso práctico de realización de un puño
simulado de acelerador para vehículos infantiles de las carac-
terísticas indicadas, que se cita sólo a título de ejemplo no
limitativo del alcance de la presente invención.

15 En dichos dibujos, la figura 1 es una vista en pers-
pectiva del puño, la figura 2 ilustra el puño en una vista
en alzado posterior considerado por la línea II de la figura
5 desprovisto de la tapa interior y de la tapa exterior, es
decir, de la caja con el puño propiamente dicho, la rueda en-
granada con la corona y el volante de inercia engranado con
dicha rueda, la figura 3 es una vista asimismo en alzado pos-
20 terior donde se representa el puño, o sea el conjunto sin la
tapa exterior, la figura 4 corresponde a una sección conside-
rada por la línea IV-IV de la figura 2, la figura 5 es una
sección considerada por la línea V-V de la figura 2, y la fi-
gura 6 es una vista en sección considerada por la línea VI
25 de la figura 5.

De conformidad con lo ilustrado, el puño simulado
de acelerador para vehículos infantiles objeto de la presente
invención consta de una caja -1- a través de un orificio de

la cual está montado giratorio el puño propiamente dicho
 -2- que en su extremo introducido en dicha caja presenta una
 valona -3- de tope en un rehundido circular de encaje -4- for-
 mado en la caja. El puño -2- presenta un cuello terminal -5-
 5 provisto de unos nervios periféricos longitudinales -6- y de
 otros dos nervios similares -7- diametralmente opuestos en pro-
 longación de dos de dichos nervios -6- y sobresalientes del bor-
 de extremo de dicho cuello -5-, cuyos nervios -6- y -7- enca-
 10 jan en sendas ranuras -8- previstas en el contorno interno
 de un anillo -9- que está dotado de una pluralidad de dien-
 tes periféricos -10-, constituyendo de hecho dicho anillo den-
 tado en el extremo interior del puño -2- una rueda de trinquete
 de retención. Esta rueda de trinquete está asociada con u-
 nos dientes -11- del extremo de sendas patillas arqueadas elás-
 15 ticas -12- formadas en un cuello de una corona -13- dentada
 exteriormente y provista de un rehundido anular en el que en-
 caja una valona -14- del anillo dentado -9-, con cuyo rehundi-
 do establece tope dicha valona en el montaje del puño -2-, la
 20 rueda de trinquete y la corona -13- acoplados entre sí dentro
 de la oreja de contención -1-.

La corona exteriormente dentada -13- engrana con un
 piñón -15- afecto a una rueda dentada -16- montada mediante
 un pivote de giro -17- en un orificio ciego del fondo de la
 caja -1-. La rueda -16- por su cara opuesta a la portadora del
 25 pivote -17- va acoplada giratoriamente por mediación de otro
 pivote -19- en un orificio ciego correspondiente previsto en
 una tapa interior -20- de la caja -1-

La rueda dentada -16- engrana con un piñón -21- soli-

dario coaxialmente de un volante de inercia -22- que compren-
de en prolongación de su piñón asociado -21- un pivote -23-
que constituye uno de los extremos del eje del citado volan-
te -22- y juega en un orificio ciego -24- formado en un salien-
5 te del fondo de la caja de contención -1-. El volante está
provisto en la cara opuesta a la dotada del pivote de giro
-23- de una pluralidad de paletas, designadas todas ellas con
-25-, aunque diversamente contituidas por el hecho de que, sien-
do todas arqueadas y elásticas, difieren en general en cuan-
10 to a longitud y anchura como puede verse en la figura 2, sien-
do tales paletas de grueso creciente a partir de sendos cor-
tos brazos radiales -26- de los que se derivan lateralmente
las referidas paletas, cuyas paletas y brazos están formados
en un disco -27- moldeado de un material plástico oportuno y
15 están delimitados, tal como se aprecia en la citada figura 2,
por la periferia del indicado disco y unas rendijas previstas
en él. El expresado disco -27- tiene un orificio central por
medio del cual va ensartado sobre un resalte correspondiente
-28- del volante de inercia -22-. El disco -27- posee unas es-
20 pigas -27a- que encajan en sendos orificios ciegos del volan-
te -22- para la fijación de aquél.

El puño comprende una tapa externa -29- aplicada a
la caja -1- y fijada a ella por mediación de pernos remacha-
dos -30- pasantes por orificios de dicha tapa -29-, por ori-
25 ficios coincidentes -31- previstos en la tapa interior -20-
antes citada y por otros orificios correspondientes practica-
dos en la caja -1- sobre la que con los citados pernos se po-
siciona dicha tapa interior -20- la cual se inmoviliza en la

en la expresada caja con auxilio de tornillos aplicados a través de orificios -32- formados en la referida tapa interior.

5

La tapa externa -29- lleva fijada en la cara interior de su fondo una membrana cónica -33- sobre la que actúan las paletas -25- afectas al volante de inercia -22-, con percusión sobre dicha membrana, percusión que tiene efecto a través de una abertura -34- prevista en la tapa interna -20- que en la cara interior de su pared de fondo tiene una cavidad cilíndrica -35- donde gira un pivote -36- que es prolongación del resalto -28- del volante de inercia -22-. La aludida membrana -33- está montada ante una rejilla de paso de sonido -37- formada en la tapa exterior -29-.

10

15

Entre la tapa exterior -29- y la tapa interior -20- está dispuesta una abrazadera -38- constituida por dos pletinas configuradas de manera que comprenden sendos semiaros alienados con el contorno de dos aberturas circulares -39- y -40- respectivamente previstos en las citadas tapas interior y exterior, cuyos semiaros se prolongan formando unas aletas extremas -38a- receptoras de tornillos -41- accesibles a través de aberturas -42- de la referida tapa externa -29-. La abrazadera -38- descrita está destinada a ceñir el extremo del manillar -43- de la correspondiente motocicleta infantil desprovista de motor, cuyo extremo del manillar pasa por las aberturas -39- y -40- de las tapas interna y externa y penetra en el puño -2-, al efecto hueco, a través de su cuello -5-. De este modo, la caja -1- con sus tapas y todos los órganos que en ella se alojan, así como el puño -2-, quedan montados en el manillar -43- de la motocicleta infantil.

20

25

Por la descripción hecha, se comprende que, al hacer girar el puño -2-, en un sentido, por ejemplo en el caso de referencia hacia adelante, es decir a favor del sentido de la marcha de la motocicleta infantil, los dientes -10- de la rueda de trinquete atacan a los dientes -11- de las patillas elásticas -12-, con lo que se produce el arrastre de la corona -13- en giro que provoca el movimiento giratorio de la rueda -16- en virtud del engrane de dicha corona con el piñón -15- de la expresada rueda la cual a su vez determina el giro del volante de inercia -22- por efecto del engrane de aquella rueda -16- con el piñón -21- asociado con dicho volante el giro del cual provoca el de sus paletas solidarias -25- que al percutir sobre la membrana -33- provocan su vibración y, por consiguiente, un sonido que sale a través de la rejilla -37- y que es muy similar al ocasionado en las motocicletas reales cuando "se da gas", o sea al hacer girar el "puño del gas" para acelerar.

La rueda de trinquete descrita arrastra en rotación a la corona exteriormente dentada -13- y, por consiguiente, provoca el giro del volante -22- para producir la percusión de la membrana sonora -33- solamente cuando el puño -2- se hace girar en el sentido anteriormente indicado, ya que, en el caso de hacer girar dicho puño en sentido contrario, los dientes -9- de la rueda de trinquete resbalan sobre el plano inclinado de los dientes -11- de las patillas elásticas -12- sin que dichos dientes -9- ataquen a los dientes -11-, todo ello con el efecto de un mecanismo de escape convencional.

Por lo demás, debe hacerse constar que serán indepen-

dientes del objeto de la presente invención las formas, tamaños y materiales de los componentes del puño simulado de acelerador descrito, así como cuantos detalles accesorios no alteren la esencialidad de la propia invención.

- . -



R E I V I N D I C A C I O N E S

1. Puño simulado de acelerador para vehículos infantiles, que se caracteriza esencialmente por el hecho de constar de una caja provista de medios de fijación en el extremo del manillar correspondiente con el puño propiamente dicho que está montado giratorio a través de un orificio del fondo de la caja, cuyo puño en su extremo introducido en la caja está dotado de una rueda de trinquete de retención los dientes de la cual actúan con efecto de mecanismo de escape sobre los dientes del extremo de sendas patillas arqueadas elásticas del contorno interior de una corona dentada exteriormente que engrana con un piñón afecto a una rueda dentada que, a su vez, engrana con otro piñón solidario del eje de un volante de inercia dotado de una pluralidad de paletas previstas para la percusión sobre una membrana sonora fijada a la cara interna del fondo de una tapa de la caja ante una rejilla de paso de sonido de que está dotada dicha tapa en su citado fondo.

2. Puño simulado de acelerador para vehículos infantiles, de acuerdo con la reivindicación 1, caracterizado porque la rueda de trinquete consiste en un anillo independiente del puño y acoplado al mismo mediante unos nervios periféricos longitudinales de un cuello extremo interno del puño encajados en ranuras del contorno interior de dicho anillo el cual juega dentro de un cuello partido por varios puntos de su periferia y separado respecto de la corona por rendijas formada en ella en el arranque del citado cuello para determi-

nar las aletas arqueadas elásticas con las que está asociado dicho trinquete.

5 3. Puño simulado de acelerador para vehículos infantiles, de acuerdo con la reivindicación 1, caracterizado porque las paletas percutoras asociadas al volante de inercia están formadas en la cara mayor externa de un disco adosado y fijado a la cara del volante opuesta a la de su piñón asociado, cuyas paletas presentan la constitución de sendas patillas elásticas de contorno arqueado que queda delimitado en dicho 10 disco por la periferia del mismo y por rendijas del propio disco cuyas patillas se derivan lateralmente de respectivos cortos brazos radiales determinados en el disco por dichas rendijas, cuyas paletas presentan grosor creciente a partir de su arranque hacia el exterior del disco.

15 4. Puño simulado de acelerador para vehículos infantiles, de acuerdo con la reivindicación 3, caracterizado porque las paletas están diversamente contituidas a base de longitudes, anchuras y espesores diferentes en el mismo disco en orden a obtener el sonido.

20 5. Puño simulado de acelerador para vehículos infantiles, de acuerdo con las reivindicaciones 1 y 3, caracterizado porque la caja comprende una tapa interior interpuesta entre la caja y la tapa exterior, cuya tapa interior cubre la rueda de trinquete, la rueda engranada con la corona y el volante de inercia y presenta una abertura antepuesta a las paletas 25 y a través de la cual las últimas golpean la membrana.

6. Puño simulado de acelerador para vehículos infantiles, de acuerdo con las reivindicaciones 1 y 5, caracterizado por comprender una abrazadera adosada a la cara interna del

fondo de la tapa exterior y aplicada alrededor del extremo del puño del manillar para la sujección del conjunto al mismo.

7. Puño simulado de acelerador para vehículos infantiles.

La presente memoria descriptiva consta de doce hojas foliadas escritas a máquina por una sola cara.

Barcelona, a 31 de julio de 1981

María Teresa PIQUÉ BADIA
p.a.



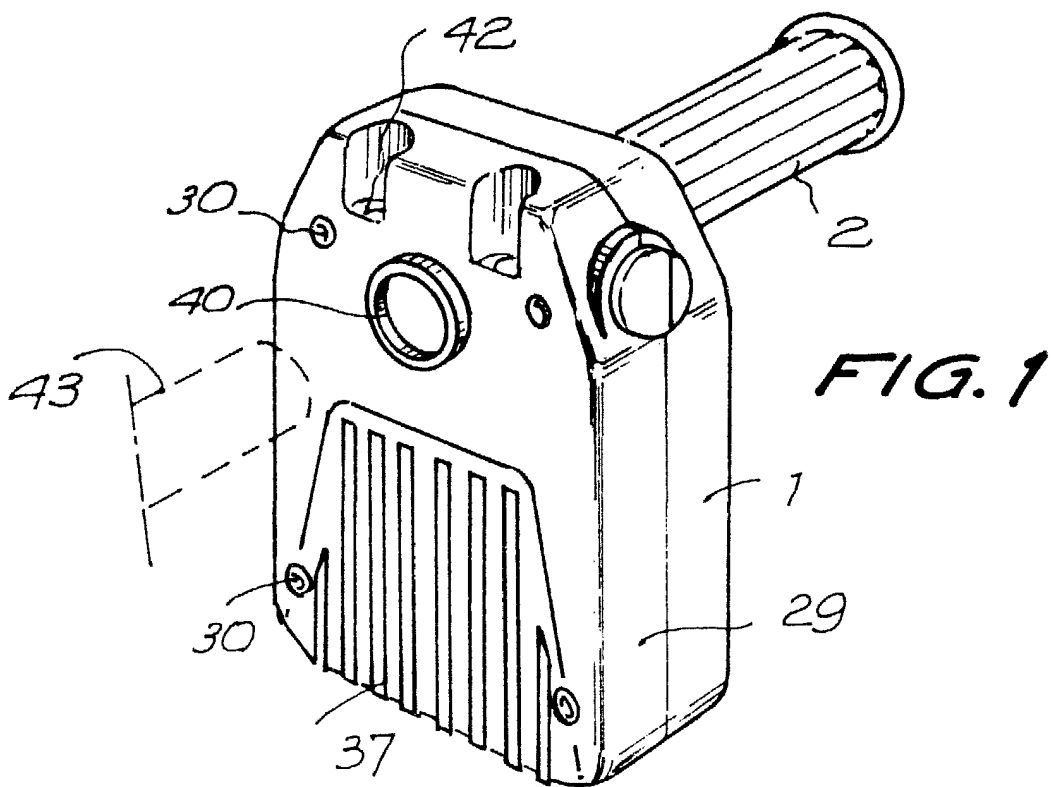

FIG. 1

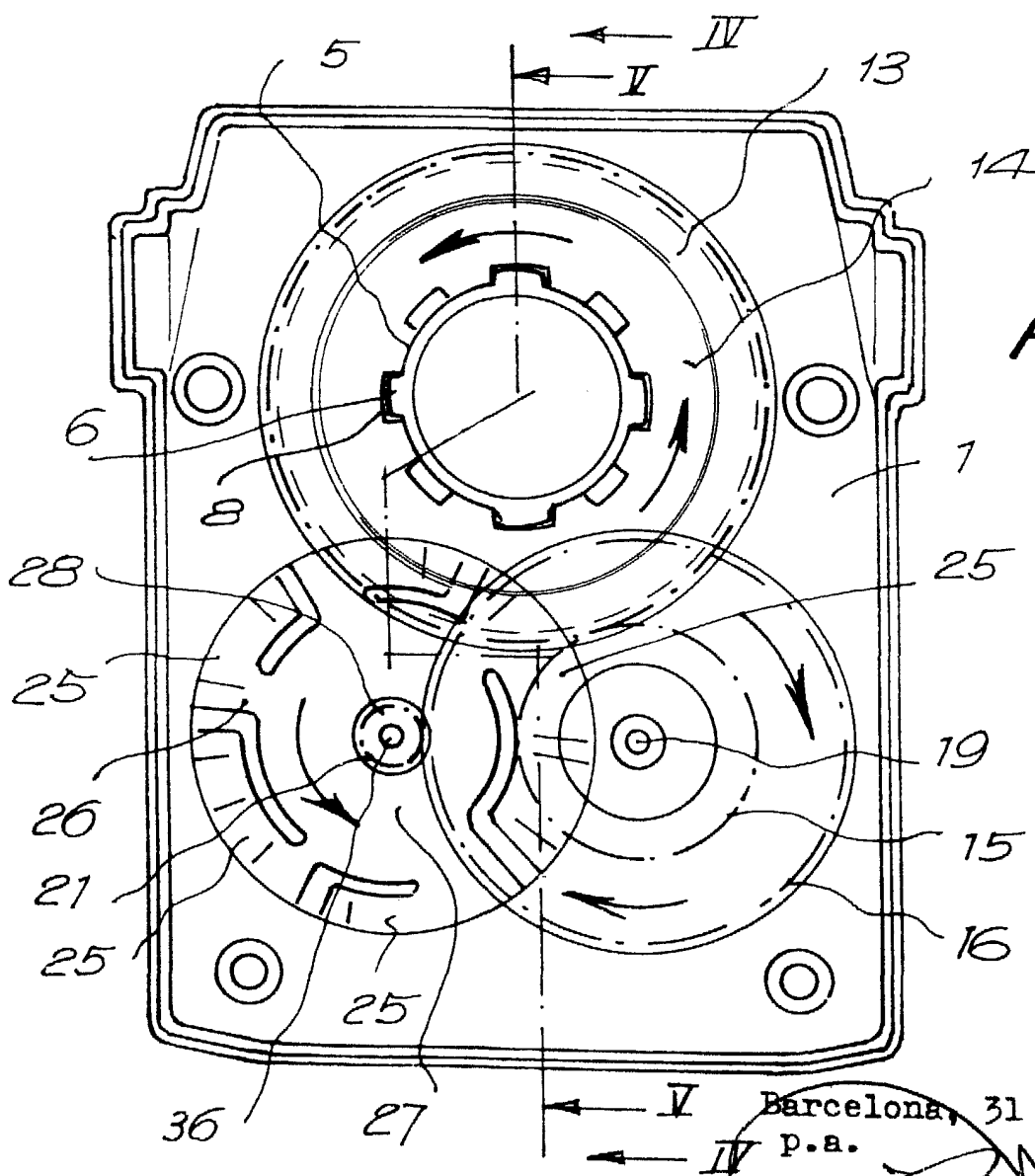

FIG. 2

91332/3



Barcelona, 31 julio 1981
p.a.

FIG. 3

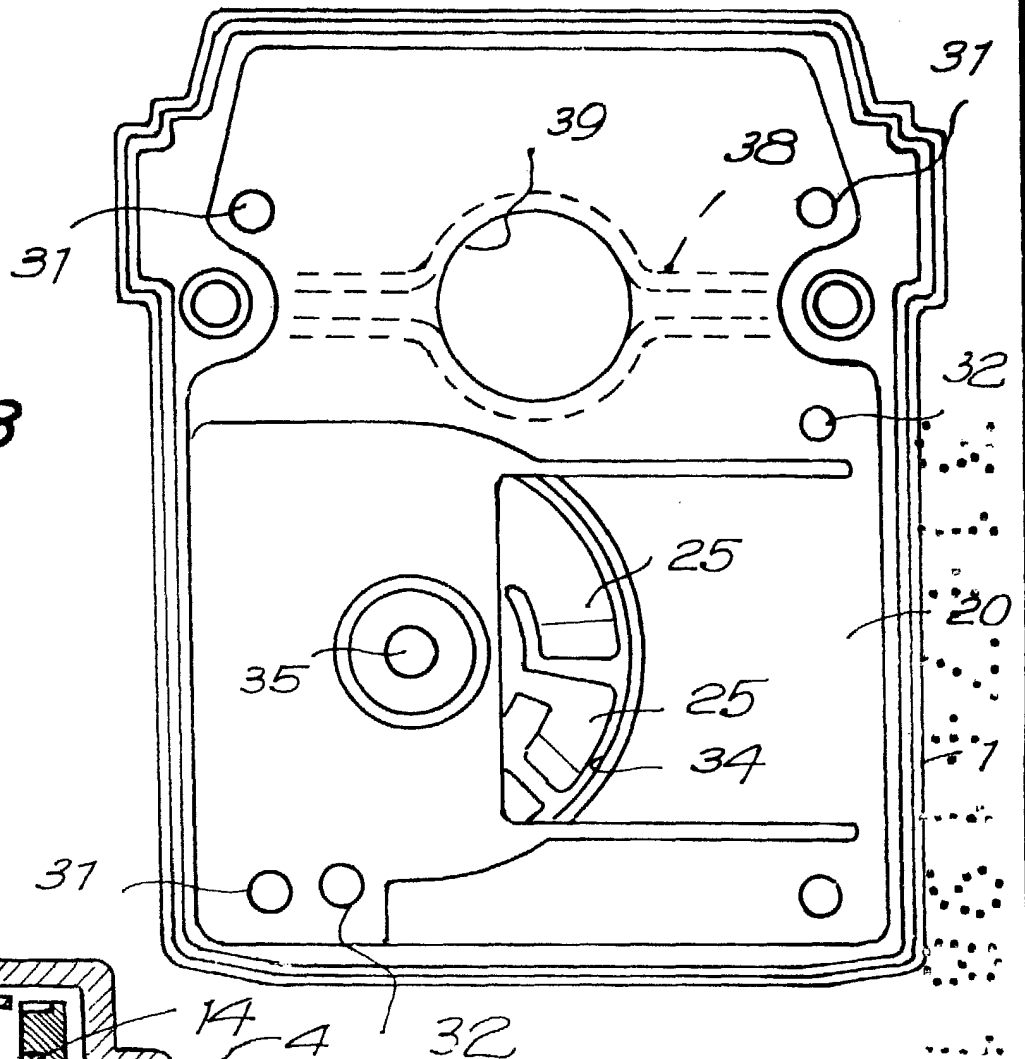

31332/3

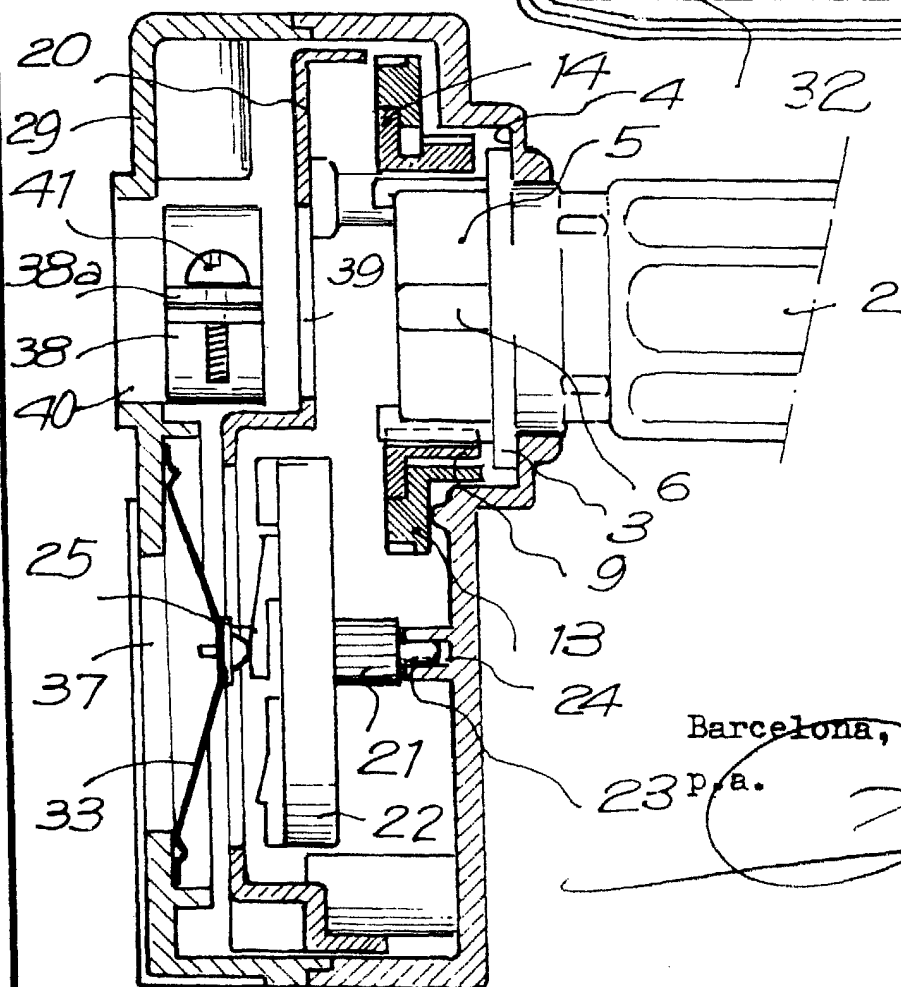

FIG. 4

Barcelona, a 31 julio 1981

23 p.a.

31332/3

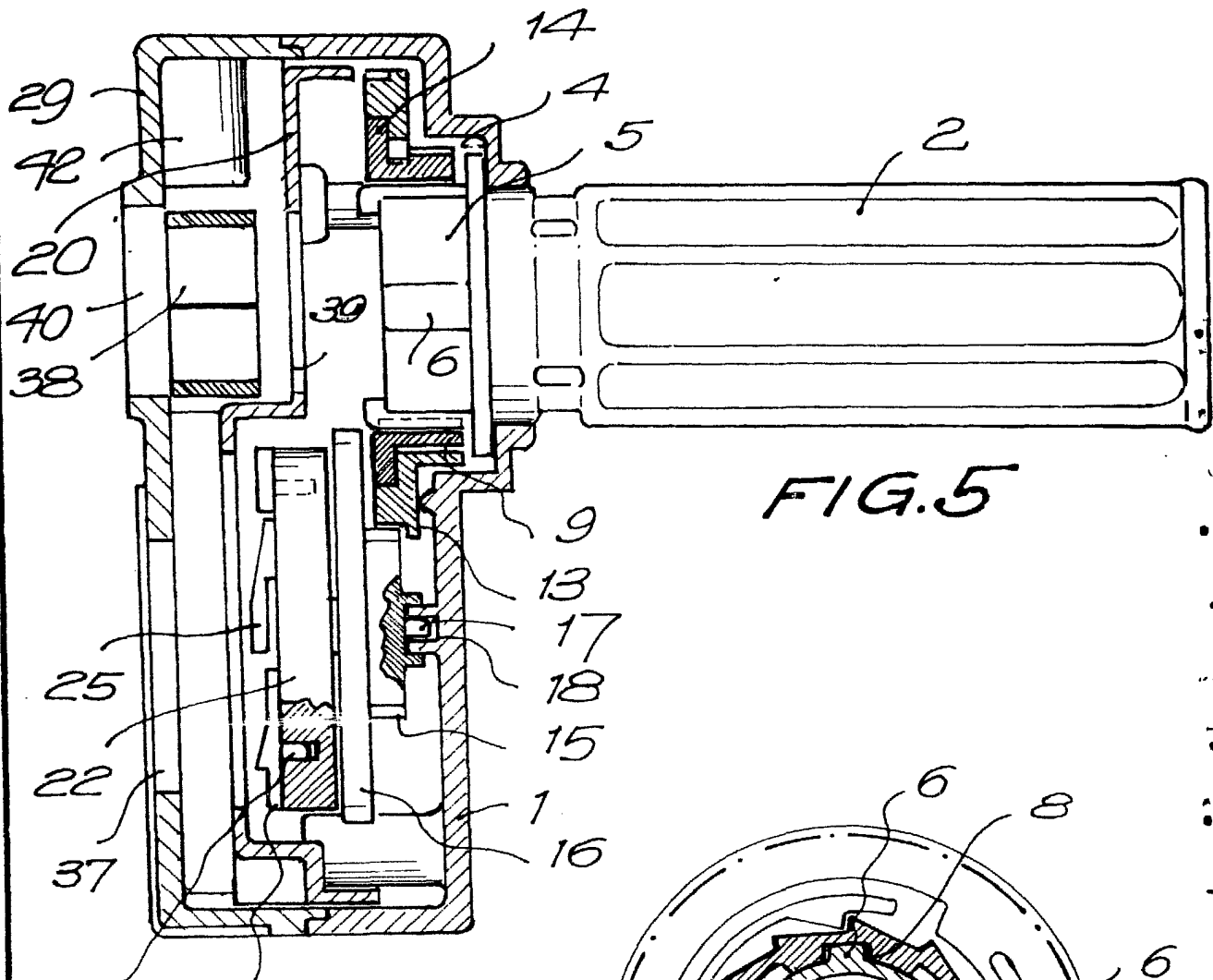
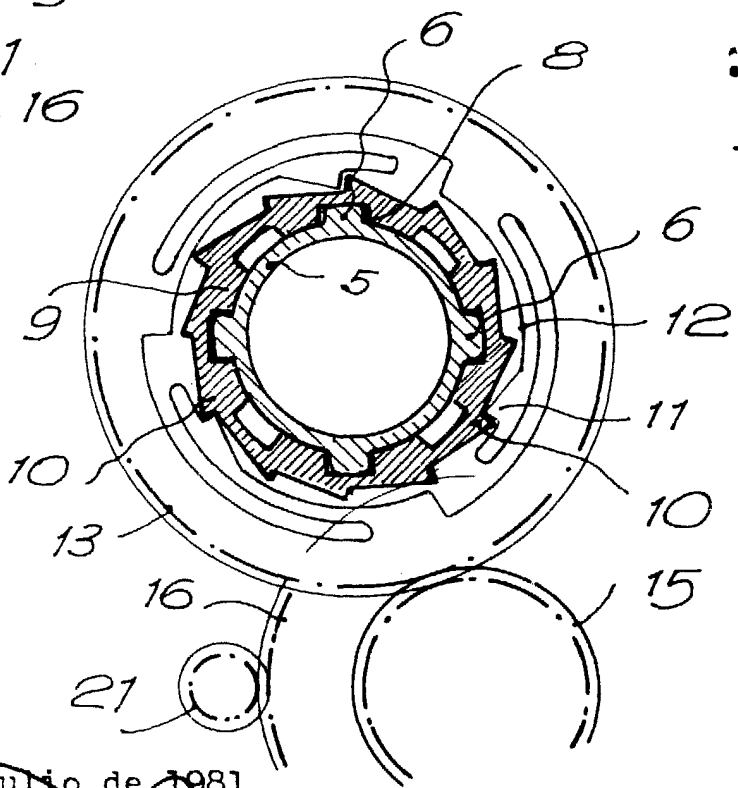

FIG. 5

27a 27

FIG. 6



Barcelona, a 31 de julio de 1981
p.a.

