

REGISTRO DE LA PROPIEDAD INDUSTRIAL



ESPAÑA

19	ES	11	NUMERO	10	Y
		21	259803		
		22	FECHA DE PRESENTACION		
			24 JUL. 1981		

MODELO DE UTILIDAD 16 FEB. 1982

30	PRIORIDADES:	32	FECHA	33	PAIS
31	NUMERO				

47	FECHA DE PUBLICIDAD	51	CLASIFICACION INTERNACIONAL
			B43K 31/20

54	TITULO DE LA INVENCIÓN
	"ESTUCHE ESCOLAR PERFECCIONADO"

71	SOLICITANTE (S)
	ESTUCHERÍA VIPO, S.A.

	DOMICILIO DEL SOLICITANTE
	BARCELONA - Vía Trajana, 48

72	INVENTOR (ES)

73	TITULAR (ES)

74	REPRESENTANTE
	D. Alfonso Durán Olivella

MEMORIA DESCRIPTIVA

El presente Modelo de Utilidad se refiere a un estuche del tipo utilizado por los escolares para contener utensilios de dibujo, escritura y similares, y que presenta ventajas respecto a los tipos actualmente conocidos.

5. Se conocen estuches para uso escolar consistentes en cajas de materiales flexibles, tales como el plástico o la piel, provistos de medios de cierre y apertura, por ejemplo, del tipo de cremallera, con medios para alojar y retener los útiles de escritura y dibujo. En tales estuches se observa normalmente la falta de un elemento sobre el cual se puedan tomar notas o trazar dibujos, diferente del conocido uso de un bloque o libreta con hojas de papel.

10. El nuevo estuche escolar se caracteriza porque presenta, por lo menos en una de sus dos caras exteriores principales, una superficie plana y rígida sobre la cual, y mediante un útil apropiado, pueden trazarse signos y figuras. La citada superficie puede corresponder a una placa de madera con recubrimiento de plástico laminado o bien de un material rígido que presente su cara externa lisa y dura, sin poros, susceptible de recibir temporalmente la deposición de una capa de tinta por medio de un rotulador o marcador, o bien de tiza u otro aglomerado equivalente.

15. La disposición que queda indicada resulta de gran utilidad, por cuanto pone al alcance del escolar, sin necesidad de preparación previa, una superficie sobre la que puede trazar inscripciones y gráficos, procediendo al borrado de los mismos cuando interese, mediante un útil que
- 20.
- 25.

tendrá su alojamiento en el interior del propio estuche.

Para facilitar la explicación, se acompaña a la presente memoria unos dibujos en los que se ha representado, a título de ejemplo ilustrativo y no limitativo, un caso de realización de un estuche escolar perfeccionado, según los principios de las reivindicaciones.

En los dibujos:

La figura 1 es una vista del nuevo estuche cerrado y en la fase de recibir, en la superficie rígida y dura de una de sus caras exteriores, el trazado de gráficos e inscripciones, y la figura 2 muestra el propio estuche en la fase de borrado de aquellos dibujos.

La figura 3 representa el interior del nuevo estuche que, además de alojar y retener útiles convencionales de dibujo y escritura, aloja y retiene un útil para el borrado de los dibujos trazados en la cara externa.

Los elementos designados con números en los dibujos corresponden a las partes indicadas a continuación.

El estuche consta convencionalmente de dos mitades -1- y -2-, relacionadas por la parte -3- de articulación y, en sus bordes, por medios de cierre y apertura, tales como una cremallera -4-.

En su interior, el estuche posee elementos de retención para el alojamiento ordenado de instrumentos de escritura -5- y de dibujo -6- y -7-, así como otros elementos auxiliares -8-.

Es característico del presente Modelo la existencia, en por lo menos una de las caras exteriores de las mi-

tades formantes del nuevo estuche, de una superficie plana, rígida, pulida y no porosa, sobre la cual y mediante un útil trazador apropiado -10- se dibujarán gráficos -11-, inscripciones, etc. La superficie -9- puede consistir en la cara

5. recubierta por un laminado plástico de un tablero de madera, una placa de cartón con tratamiento superficial brillante, una lámina metálica o similar.

Para el borrado de los dibujos -11- trazados sobre la cara exterior mencionada, en funciones de pizarra, se

10. empleará un útil -12- consistente, por ejemplo, en un bloque de un material flexible y poroso, tal como la esponja de poliuretano.



Todo cuanto no afecte, altere, cambie o modifique la esencia del estuche descrito, será variable a los efectos del actual Modelo.

15.



N O T A.

Se reivindica como objeto de este registro por Modelo de Utilidad:

1.- Estuche escolar perfeccionado, del tipo utilizado para contener instrumentos de escritura y dibujo, caracterizado esencialmente porque por lo menos una de las caras externas de sus partes constitutivas presenta una superficie rígida, dura y pulida, susceptible de ser utilizada como pizarra para el trazado de inscripciones y dibujos, eliminables cuando interese por frotamiento mediante una pieza de un material poroso y flexible, normalmente alojado en el interior del estuche y retenido mediante un elemento de sujeción.

Sean cuales fueren las circunstancias que concurran en la esencialidad del Modelo de Utilidad, definido en la anterior reivindicación, cuyo objeto es :

2.- "ESTUCHE ESCOLAR PERFECCIONADO"

Consta la presente memoria de cuatro hojas foliadas, mecanografiadas por una sola cara y de los dibujos unidos a la misma.

Barcelona, 24 JUL. 1981

P.A. de ESTUCHERIA VIPO, S.A.

ALFONSO DURÁN

p. p/

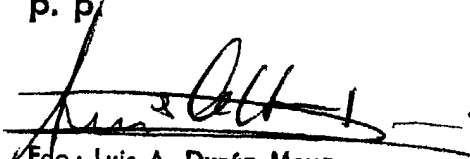

Fdo.: Luis A. Durán Moya

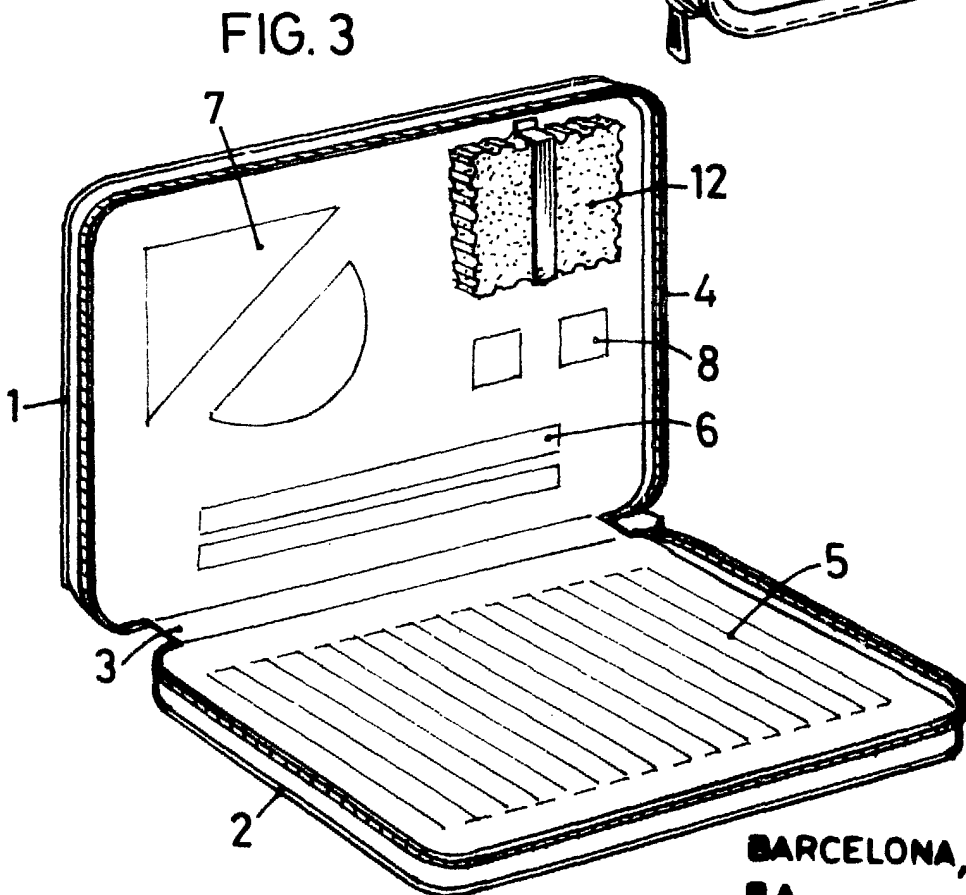
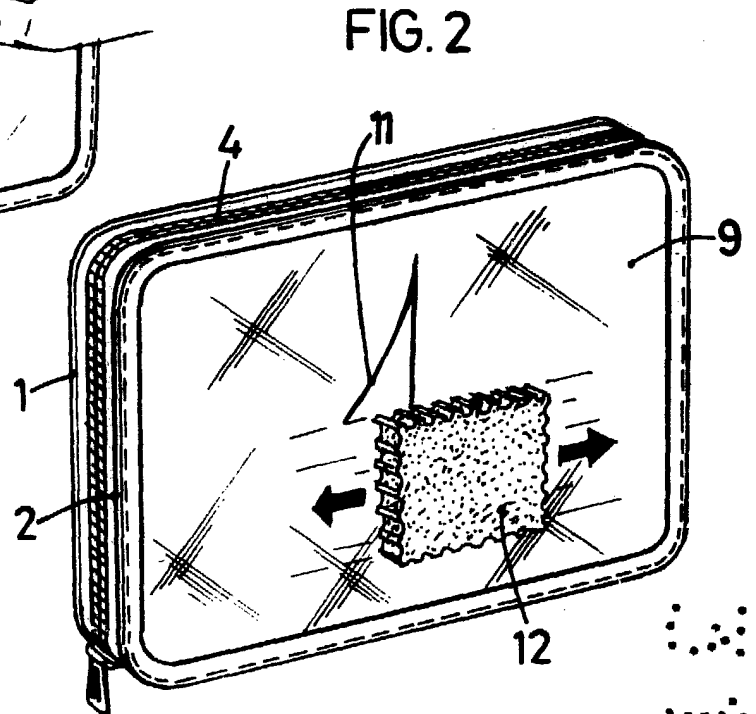
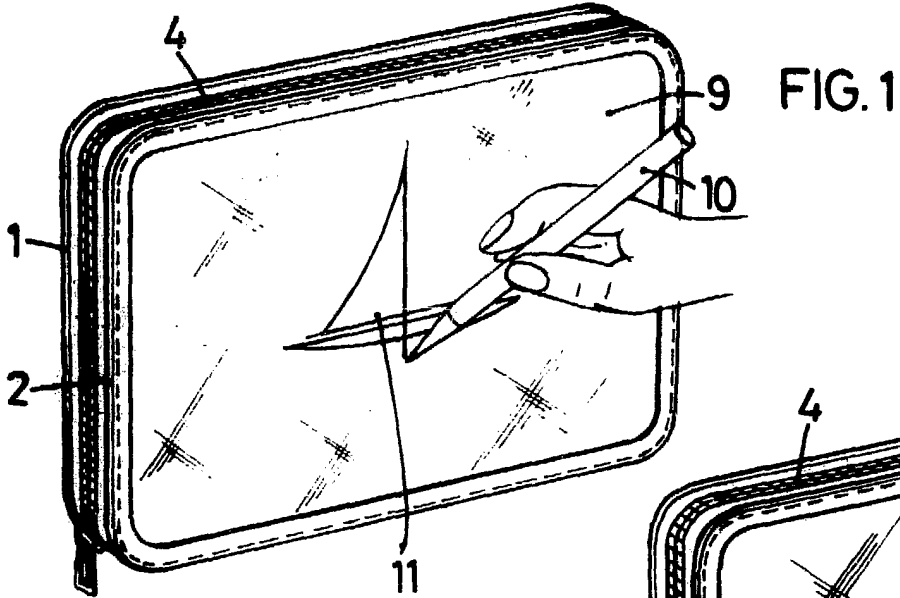

BARCELONA, 24 JUL. 1981

P.A.

ALFONSO DURÁN

P. P.

Fdo.: Luis A. Durán Moya

ESCALA VARIABLE