



ESPAÑA

(18) ES (11) (21) (22)	NUMERO 25 97 91	(19) Y
	FECHA DE PRESENTACION 30 JUL. 1981	

MODELO DE UTILIDAD

M 1863

E 1 FEB. 1982

(30) PRIORIDADES:	(32) FECHA	(33) PAIS
(31) NUMERO		
-----	-----	-----

(47) FECHA DE PUBLICIDAD	(48) CLASIFICACION INTERNACIONAL
	A6 B H 19/14

(54) TITULO DE LA INVENCIÓN

"JUGUETE LANZADERA PERFECCIONADO"

(71) SOLICITANTE (S)

Dña. Edelia GARRIDO LARIA

DOMICILIO DEL SOLICITANTE

San Hermenegildo, 24
MADRID.-8-

(72) INVENTOR (ES)

La propia solicitante

(73) TITULAR (ES)

Dña. Edelia GARRIDO LARIA

(74) REPRESENTANTE

LUIS RUIZ PALACIOS
Marqués Sta. Ana, 30
MADRID-10

El presente Modelo de Utilidad, tiene por objeto una lanzadera de coches miniatura, que permite asimismo servir de estuche del vehículo y llevarlo guardado en ella transportándolo en la muñeca del niño, estando preparado para su lanzamiento en cualquier momento.

5.-

La originalidad y desarrollo de las múltiples funciones que realiza superan a todos los elementos similares que existen en el mercado, aunando en uno múltiples servicios, lo que da una gran economía de realización así como un efecto de gran interés para el usuario.

10.-

Por tanto el juguete en cuestión constituye una verdadera innovación, digna de la protección registral que para él se solicita por medio del presente Modelo de Utilidad.

15.-

La descripción de las distintas partes del dispositivo en cuestión, se hará a continuación con ayuda de los dibujos de la adjunta hoja de planos, en los que se representa, a título de ejemplo no limitativo, un simple modo de realización de la invención, por lo que todas sus variantes de dimensiones materiales, proporciones, etc. en tanto no modifique la esencialidad del mismo, dando lugar a un resultado industrial nuevo y distinto, deben considerarse comprendidas dentro del ámbito de protección dimanante del registro que se solicita.

20.-

25.-

La figura primera, representa una vista en alzado y sección parcial del conjunto lanzadera objeto de la invención en posición cerrada y conteniendo un vehículo en su interior.

La figura segunda, representa una vista en planta de la lanzadera representada en la figura primera.

La figura tercera, representa una vista en planta infe-

rior del soporte base, mostrando los mecanismos interiores del mismo.

La numeración que acompaña a las citadas figuras tiene el mismo significado para todas, siendo éste el siguiente:

5.-

1.- Cubierta cierre.

1a.- Uña cierre.

1b.- Eje de giro.

1c.- Escorte de carga.

2.- Resorte de apertura.

10.-

3.- Base.

4.- Tapa pulsera.

5.- Corredera desbloqueo.

5a.- Canal desbloqueo.

5b.- Orificio de apertura.

15.-

6.- Uña desbloqueo.

7.- Resorte desbloqueo.

8.- Rampa retráctil.

9.- Vehículo.

9a.- Mando cargador del vehículo.

20.-

El conjunto está formado por una cubierta en forma de caja (1), abierta por su cara mayor y que pivota sobre unos ejes (1b), basculando sobre una base (3) merced a un resorte de apertura (2).

25.-

Esta cubierta presenta en la cara opuesta a la que tiene acoplados los ejes 1b, una uña trinquete de cierre (1a), presentando asimismo en una de sus caras laterales una escotadura (1c), la cual permite el paso del eje o mando (9a) que carga el vehículo (9).

En el interior de la base 3, se encuentra alojada una cerradura de desbloqueo (5) que, mediante la canal de desbloqueo (5a) que presenta en su superficie, obliga a desplazar en su recorrido a la uña de desbloqueo (6) que libera al vehículo.

5.-

Esto es posible una vez abierta la cubierta 1, lo que sucede anteriormente a liberarse la uña de cierre la, debido al desplazamiento del orificio de apertura (5b).

10.-

La corredera 5 retorna a su posición inicial por el efecto del resorte de tracción (7).

La base 3, tiene asimismo practicada frontalmente una acanaladura a través de la cual es posible extraer una rampa (8) que permite y dirige al vehículo en su salida.

15.-

Todos estos mecanismos son tapados por una tapa (4), que unida a la base 3 mediante tornillos la cierra inferiormente, sirviendo asimismo, gracias a sendas prolongaciones que forman los sectores de una correa pulsera para fijarse a la muñeca de una persona, para ser así transportado todo el conjunto.

20.-

El funcionamiento consiste en introducir en el interior y sobre la base 3, un vehículo automóvil o cualquier otro adecuado, cerrando posteriormente la cubierta 1. Al cargar la cuerda del vehículo por el mando 9a, que emerge al exterior a través del escote de carga 1c, el vehículo queda bloqueado en su interior.

25.-

Al pulsar la corredera de desbloqueo 5a, la cubierta se abre y se libera el vehículo de la uña 6, lo que per-

mite que el vehículo salga impulsado fuera del estuche, pasando al exterior gracias a la rampa retráctil 8.

5.- Serán independientes del objeto de la presente invención, los materiales, formas, colores y dimensiones y en general todo cuanto no altere, cambie o modifique la esencialidad de la invención.

10.- Descrita suficientemente la naturaleza y objeto de este Modelo de Utilidad, se hace constar que las características esenciales, sobre las que ha de recaer la concesión del mismo, están comprendidas en las notas reivindicatorias que en la siguiente página se detalla.

REIVINDICACIONES

- 1ª.- Juguete lanzadera perfeccionado, caracterizado porque mediante la conjunción de una cubierta y una base construidas de forma que la primera pivote en unos goznes sobre la segunda y mediante un resorte antagonista tienda a estar normalmente abierta, mientras que mediante un cierre trinquete que existe como prolongación de dicha tapa se consigue tenerla en posición de cerrado, lo que mantiene tensado dicho resorte, trinquete que es liberado al actuar sobre el pulsador que, situado sobre la pieza base, actúa sobre el pestillo cerrado, creandose así un estuche de apertura automática que permite, al introducir en el vehículo automovil de dimensiones oportunas y que está impulsado por un mecanismo de cuerda, ser lanzado automaticamente, una vez cargado dicho mecanismo de cuerda, lo que hace posible incluso estando introducido en el citado estuche gracias a una ventana que la cubierta tiene practicada en una de sus caras laterales, lo que permite el acceso a la maneta de carga de la cuerda, al actuar en el momento oportuno sobre el botón liberador.
- 5.-
- 10.-
- 15.-
- 20.-

- 2ª.- Juguete lanzadera perfeccionado, según la reivindicación anterior caracterizado, además, porque la susodicha base de cierre y lanzamiento, tiene acoplada de forma amovible una correa abrochable de pulsera, lo que permite acoplar dicho estuche a la muñeca del niño para su transporte, teniendo acoplada dicha base una rampa de
- 25.-

salida que, como prolongación de dicha base permite dirigir el vehiculo en su salida, pudiendo ser escamoteada en el interior de la pieza base por medio de unas ventanas de acceso para los momentos que no es utilizada y teniendo asimismo dicha base un mecanismo de trinquete que permite inmovilizar el vehiculo incluso con la pieza cubierta en posición de apertura, siendo actuado para la liberación y lanzamiento del vehiculo, por el mismo sistema que actúa sobre la apertura de la cubierta.

10.-

3ª.- JUGUETE LANZADERA PERFECCIONADO.

Todo ello tal y como se describe y reivindica en la memoria que antecede que consta de OCHO hojas escritas a máquina por una sola de sus caras y planos que la ilustran.

Madrid, 30 de Julio de 1.981

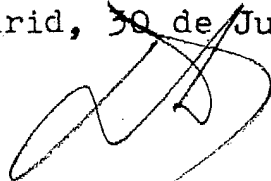
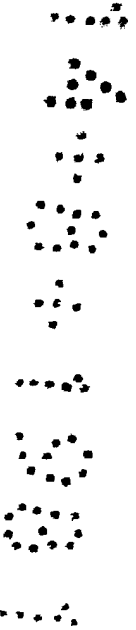
A handwritten signature in black ink, consisting of several loops and a long horizontal stroke extending to the right.A vertical column of dots on the right side of the page, arranged in a pattern that resembles a barcode or a series of small clusters of dots.

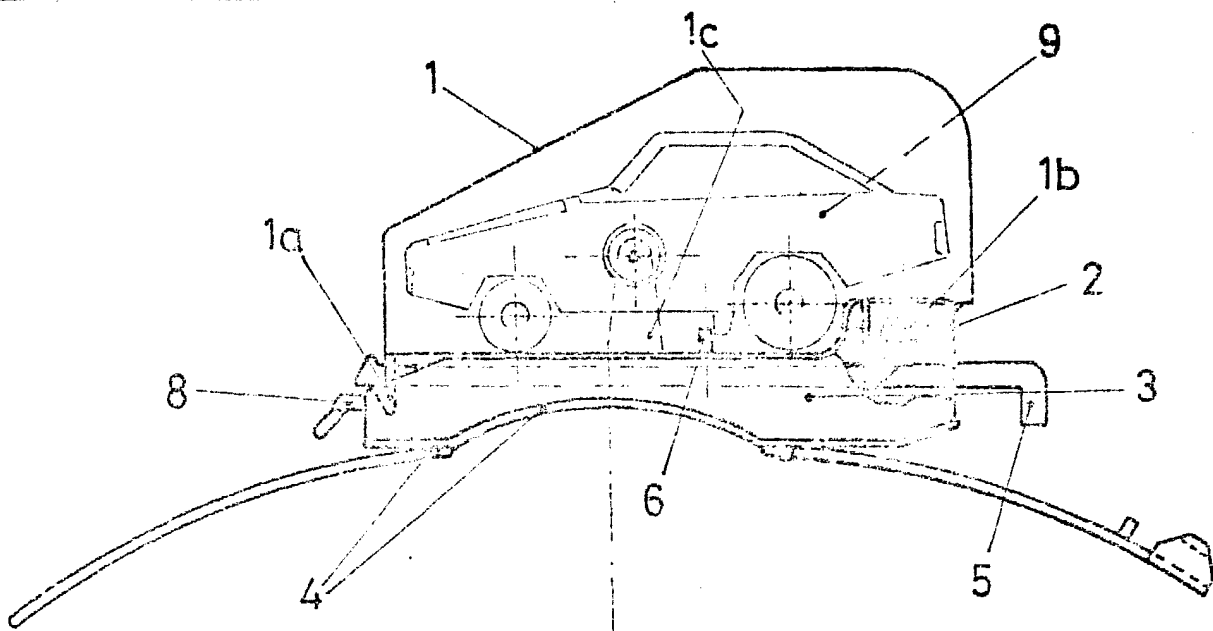

FIG. 1

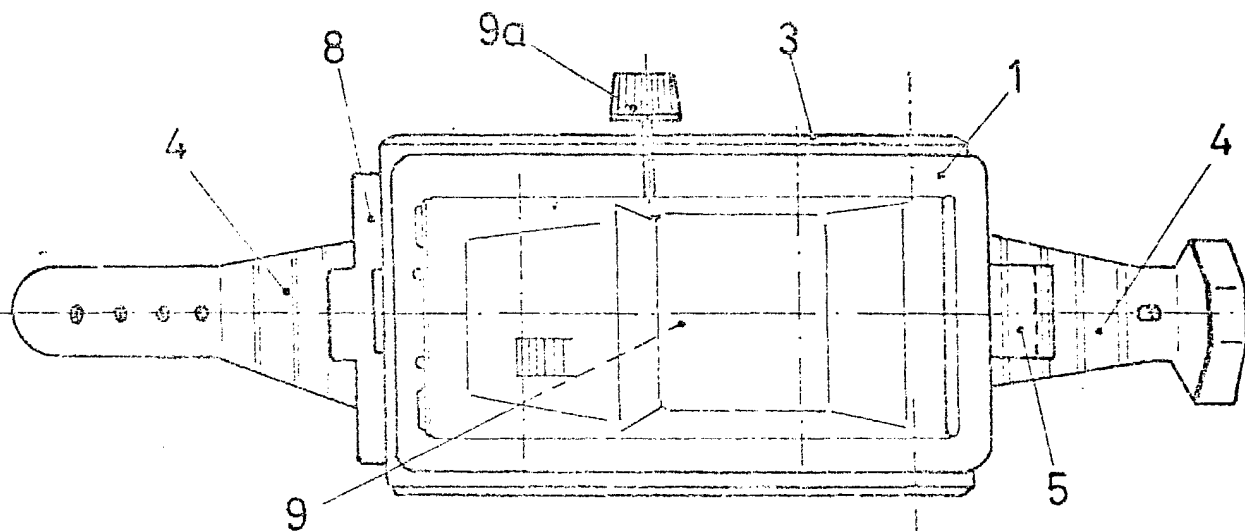

FIG. 2

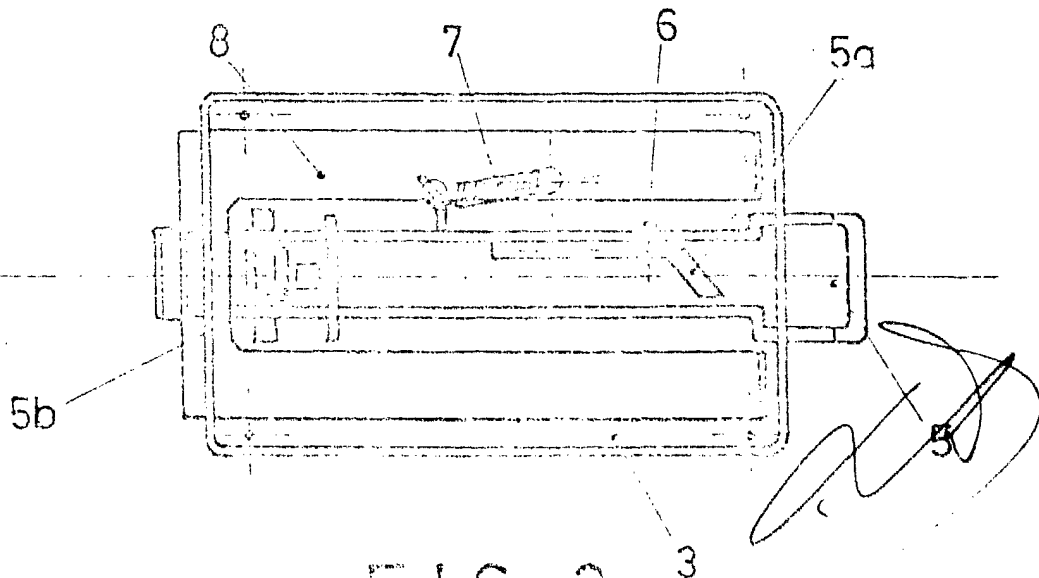

FIG. 3

ESCALA VARIABLE