



ESPAÑA

19 ES	21	NUMERO	59779	20 Y
	22	FECHA DE PRESENTACION	30 Julio 1.981	

MODELO DE UTILIDAD

1981 JUL. 1982

30 PRIORIDADES:	32 FECHA	33 PAIS
31 NUMERO		

47 FECHA DE PUBLICIDAD	48 CLASIFICACION INTERNACIONAL
	A62B 18/10

54 TITULO DE LA INVENCION

"VALVULA DE EXHALACION PERFECCIONADA".

71 SOLICITANTE (S)

Don Antonio DIAZ-SARABIA AZCARATE.

DOMICILIO DEL SOLICITANTE

Ercilla nº 28 -BILBAO-

72 INVENTOR (ES)

73 TITULAR (ES)

74 REPRESENTANTE

E. GONZALEZ VACAS.-

El Modelo se refiere, conforme indica el enunciado, a una válvula de exhalación de las del tipo que se aplican a caretas de protección.

5.- El usuario que tiene colocada la careta de protección, aspira aire por el conducto apropiado, pero la exhalación de aire la hace a través de la válvula objeto de este Modelo de Utilidad.

10.- Por lo tanto, la válvula se mantendrá cerrando el conducto, por la simple presión atmosférica y en el momento que se exhale aire, será la presión de éste, la que determine la apertura. Cesada la expulsión, el cierre de la válvula se hará en forma automática.

La válvula objeto del presente Modelo presenta las siguientes características:

15.- - Consta de un cuerpo (1) que se aplicará al conducto apropiado de la careta, estableciendo la sujeción por los medios convencionales.

20.- - Este cuerpo tiene un escalonamiento (6) en el que se coloca el borde (9) de la membrana elástica (7) y después el platillo (10), efectuándose la fijación mediante el aro (14) y engatillamiento (15) en el resalte exterior (15) del cuerpo (1).

25.- - Antes de hacer el engatillamiento en (15), se habrá introducido el platillo (13) que descansa internamente sobre la membrana (7) y el muelle (12).

- El muelle mantiene cerrado el paso de aire, tal y como se aprecia en la figura 1ª, estableciéndose el cierre por apoyo de la membrana (7) sobre el borde (3).

30.- - En el momento de la exhalación, aumenta la -

presión en la cámara (2) según se aprecia en la figura -
2ª, se comprime el muelle (12) y el aire exhalado pasa a
la cámara (4) buscando salida al exterior por las venta-
nas laterales (5) que tiene el cuerpo (1).

5.- - Para que pueda hacerse la apertura, del mo--
do que se representa en la figura 2ª, el aire que está -
en la cámara (17) busca salida por el orificio (11) del
platillo (10).

10.- - El cierre se verifica de forma automática, -
por efecto de la presión atmosférica a través del orifi-
cio (11) y volviendo a introducir aire en la cámara (17),
ayudado además por la reacción del muelle (12).

15.- Una vez se haya comprendido con mayor claridad,
el conjunto del Modelo, otros detalles y características
del mismo se irán poniendo de manifiesto en el transcur-
so de la descripción que se da a continuación, en la que
se exponen los detalles más particulares del Modelo, co-
mo asimismo, de los medios que para su puesta en practi-
ca pueden emplearse. Estos detalles se dan a título de -

20.- ejemplo, haciendo referencia a un caso posible de reali-
zación práctica, pero el Modelo no queda limitado, exac-
tamente, a los detalles que aquí se exponen, debiendo --
ser considerada, por tanto, esta descripción desde un --
punto de vista ilustrativo y sin limitaciones de ninguna
25.- clase.

Una idea más amplia de la invención, la propor-
ciona la descripción siguiente, en la que se hace refe--
rencia a la lámina de dibujos ilustrativos que a esta me-
moria se acompaña, en la que de manera un tanto esquemá-
tica y exclusivamente por vía de ejemplo, se representan
30.-

los detalles preferidos por el invento.

En estos dibujos se usan marcas de referencia semejantes, para indicar piezas, conjuntos o partes, que se corresponden en las distintas vistas presentadas, cuyas piezas, detalle y organización, se definen de una manera específica en el transcurso de la memoria, y después se concretan en las notas reivindicatorias finales.

5.-

En los dibujos:

10.-

La figura 1ª es una sección del conjunto de la válvula, en posición cerrada.

La figura 2ª es una sección del conjunto de la válvula, cuando se está produciendo la exhalación.

15.-

El muelle (12) se encuentra comprimido y el aire pasa desde la zona (2) a la cámara (4) y de ella al exterior por las ventanas (5).

La figura 3ª muestra un detalle de las piezas que constituyen la válvula en su conjunto, antes de haber efectuado la sujeción por rebordeamiento de la zona (15) sobre el escalón (16).

20.-

Comentando ahora las referencias de estos dibujos, se hace la aclaración de que, mediante el nº -1- se designa el cuerpo general de la válvula; en su interior se organizan y fijan todos los elementos que constituyen la unidad, siendo -2- la zona por la que se hace la impulsión o exhalación y -3- el asiento de cierre, por apoyo directo de la membrana (7) impulsada por el platillo (13) bajo la presión del muelle (12).

25.-

El nº -4- señala la cámara a donde llega el aire después de abrirse la válvula, desde cuya cámara busca la salida al exterior a través de las ventanas latera

30.-

les (5).

5.- El nº -6- señala el escalonamiento del cuerpo (1), en el que se coloca el reborde (9) de la membrana elástica y después el platillo (10), cuya membrana elástica (7), hace el cierre de la válvula, siendo -8- la zona superior de la membrana -7- sobre la que presiona el aire exhalado, para determinar la apertura de la válvula y dejar paso de aire.

10.- El nº -9- indica el reborde reforzado de la membrana que determina por presión del platillo -10- y del anillo -14- la fijación estable de la citada membrana (7).

15.- El nº -10- indica el platillo de fijación de la membrana, el cual presenta una amplia depresión -18-, en la que se aloja un extremo del muelle -12-. En el centro de dicha depresión existe un orificio -11- que permite la entrada y salida libre del aire de la cámara interna de la membrana -17-.

20.- El nº -12- señala el resorte de expansión que queda montado entre los platillos -18- y -13-.

El nº -13- indica la cazoleta - platillo sobre la que apoya por uno de sus lados, el muelle -12-, y por el lado opuesto empuja la membrana, aplicándola contra el asiento de cierre -3-.

25.- El nº -14- corresponde al arco que, por rebordeamiento en -15-, determina la fijación de la membrana.

30.- En -15- se señala el borde del arco -14-, que se rebordea sobre el escalón -16- para la fijación del arco -14- y la consiguiente fijación interna de la membrana -7- por su reborde -9-.

El nº -17- es la cámara que queda en el interior de la membrana, siendo -18- la depresión central del platillo -10- para apoyo del muelle -12-.

5.- Se comprenderá fácilmente, después de observar los dibujos y la descripción precedente, que la actual concepción proporciona una construcción sencilla y efectiva, susceptible de poder ser llevada a la práctica con gran facilidad, asegurando la obtención de una manufactura relativamente barata.

10.- Se reitera, que en el objeto que constituye el actual Modelo, serán susceptibles de introducirse todas aquellas modificaciones de detalle que las circunstancias y la práctica pudieran aconsejar, siempre y cuando que con las variantes que se introduzcan, no se cambie, altere o modifique, la esencialidad del invento descrito.

15.-

N O T A

Se declara como de propiedad y novedad para todo el territorio español, el contenido de las siguientes:

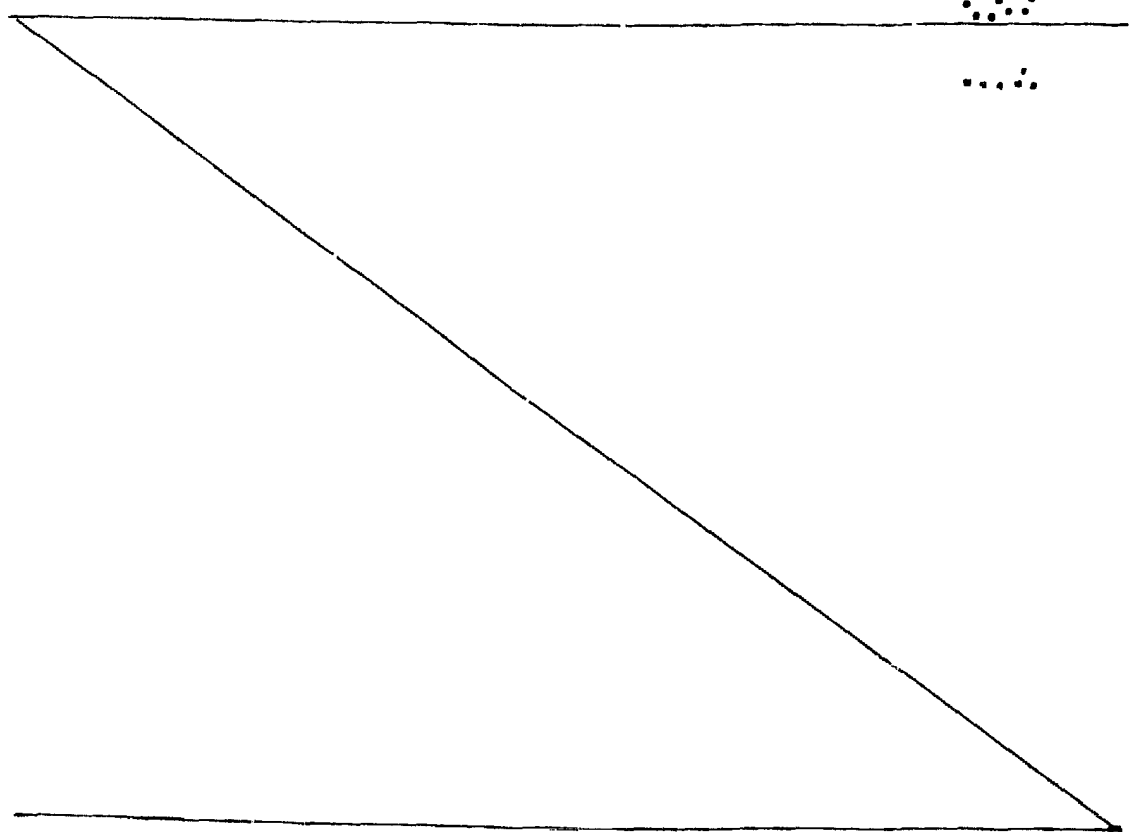

REIVINDICACIONES

5.- 1ª.- Válvula de exhalación perfeccionada, para caretas de protección, que está organizada en el interior de un cuerpo hueco de extremos abiertos (1), que cuenta con medios para su adaptación, estableciendo un ajuste - prácticamente estanco, con la abertura de salida de aire prevista en la careta, cuyo cuerpo (1) posee un escalonamiento (6) en su extremo situado en el exterior de la careta que recibe el reborde reforzado (9) de una membrana elástica (7) sobre cuyo reborde (9) se encuentra aplicado un platillo (10), estando retenidos dicho reborde y platillo en el cuerpo (1), mediante un aro (14) y engatillamiento (15) en el resalte exterior (16) del cuerpo principal (1).

15.- 2ª.- Válvula de exhalación perfeccionada, según nota 1ª, cuya válvula cuenta con un platillo (13) dispuesto en forma flotante, por la acción de un resorte de expansión (12), introducidos ambos en el seno de la válvula antes de producir el engatillamiento de cierre (15), estando dicho platillo (13) permanentemente apoyado sobre la membrana elástica (7) para aplicarla sobre el borde anular de asiento (3) producido en el interior del cuerpo principal (1).

25.- 3ª.- VALVULA DE EXHALACION PERFECCIONADA.

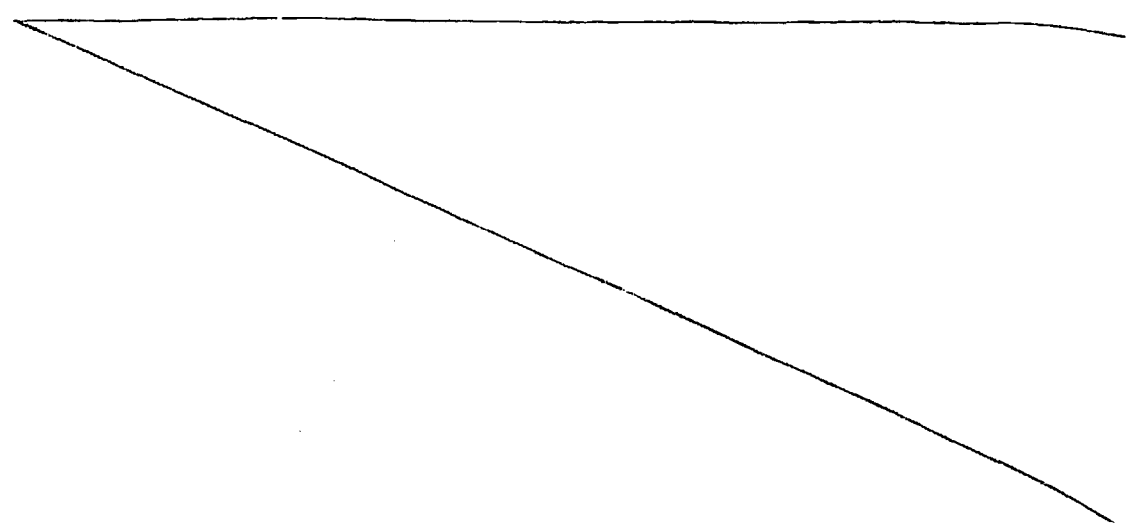

Todo ello conforme se describe y reivindica --
en la presente memoria, que consta de OCHO hojas, escri-
tas a máquina por una sola de sus caras y dibujos que la
ilustran.

Madrid, 30 de Julio de 1.981.

E. GONZALEZ VAZES.
P. P.

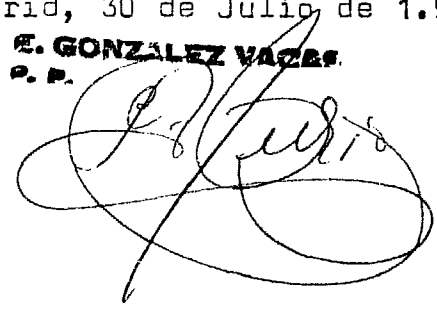
A large, stylized handwritten signature in black ink, appearing to read 'E. Gonzalez Vazquez', written over the typed name.

Vertical column of small, illegible characters or marks on the right side of the page.



Figura 1ª



Figura 2ª

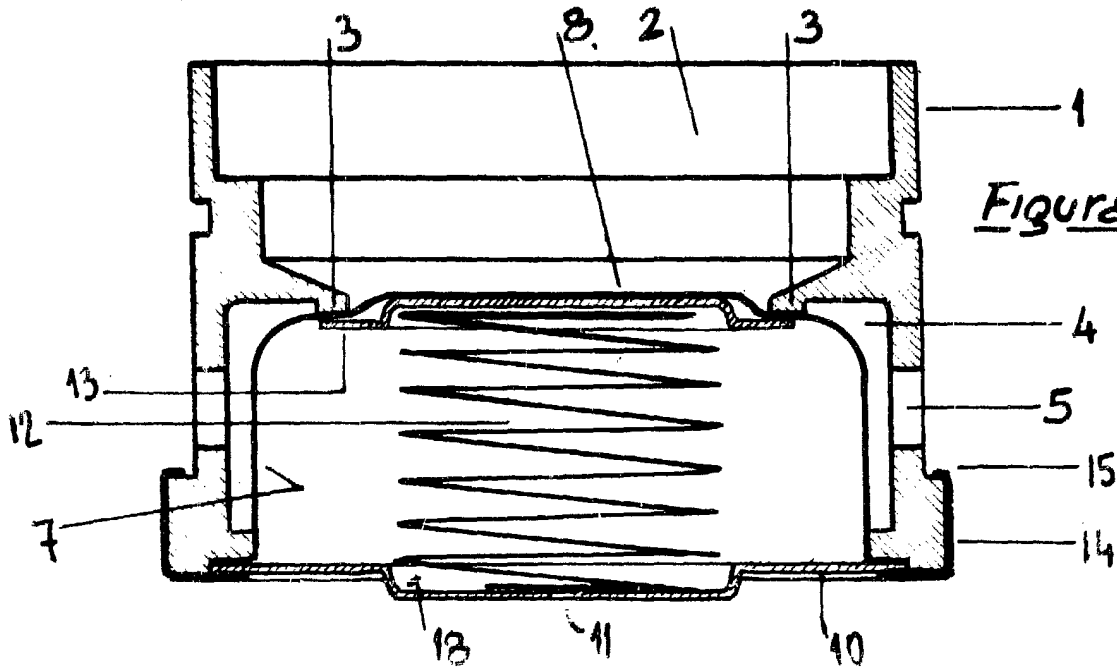

Figura 3ª

Madrid, 30-7-81
E. GONZÁLEZ VACAS
P. P.

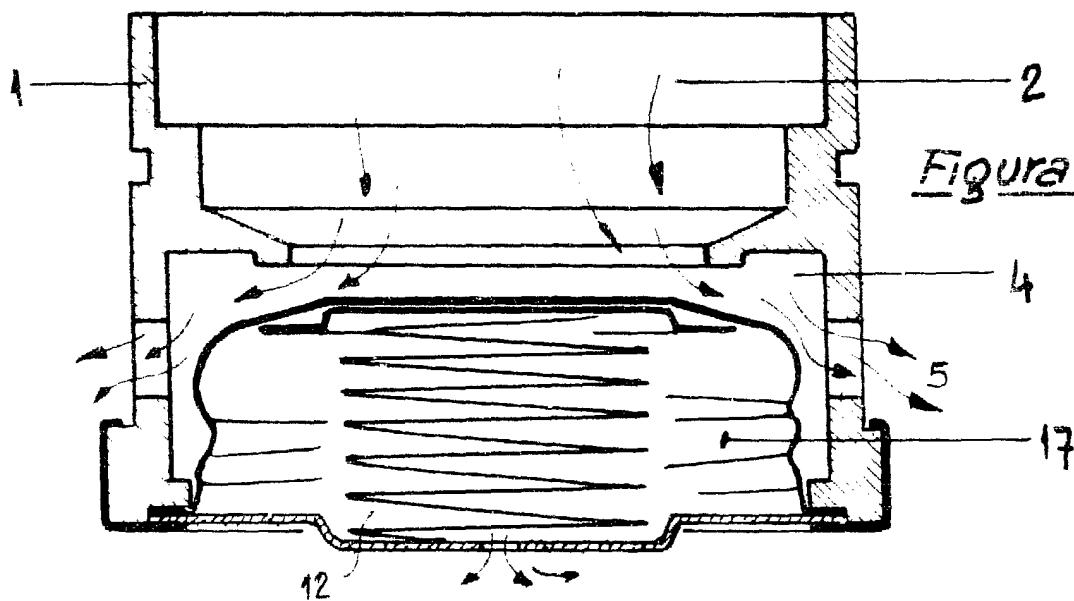
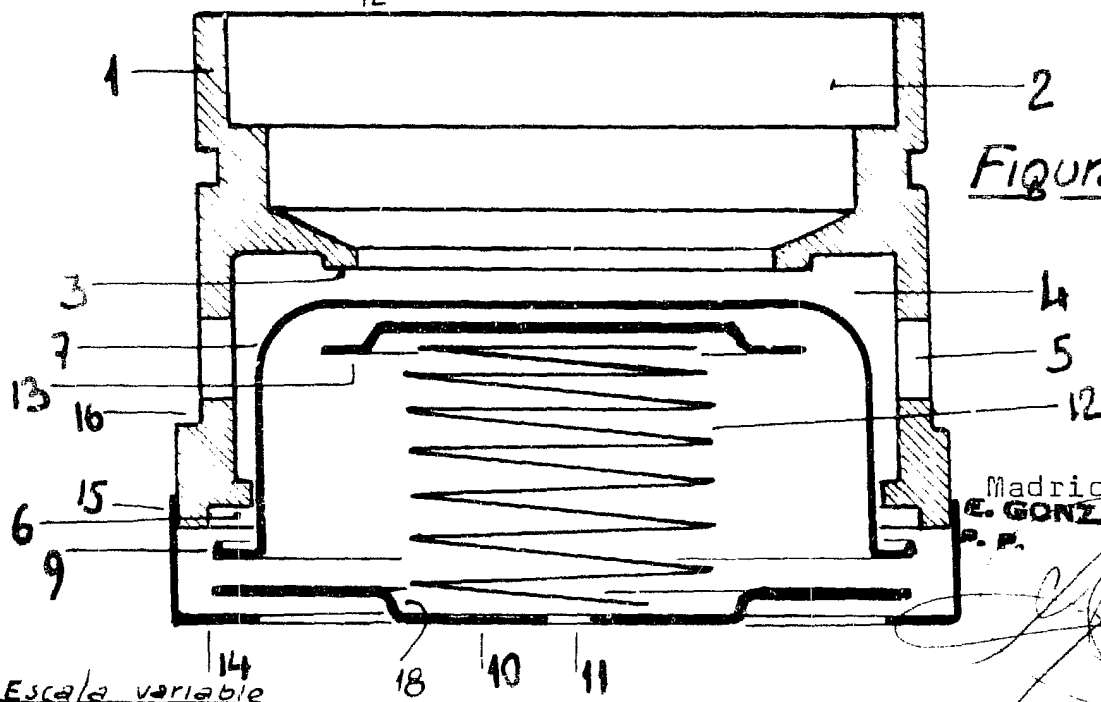
Escala variable