

(19) ES (21) (22)	(11) NUMERO 259751	(10) Y
	FECHA DE PRESENTACION 	



ESPAÑA

MODELO DE UTILIDAD

1 FEB. 1982

(30) PRIORIDADES	(31) NUMERO	(32) FECHA	(33) PAIS

(47) FECHA DE PUBLICIDAD	(51) CLASIFICACION INTERNACIONAL
	H02G3/22

(54) TITULO DE LA INVENCION

PASAMUROS PARA CONEXIONES ELECTRICAS.

(71) SOLICITANTE (S)

D. JOSE MA YELA ZAPICCO.

DOMICILIO DEL SOLICITANTE

C/San Ernesto, nº 12 - MADRID - 2 -

(72) INVENTOR (ES)

(73) TITULAR (ES)

(74) REPRESENTANTE

D. JOSE MIGUEL GOMEZ-ACEBO Y POMBO.

El presente Modelo de Utilidad se refiere a un pasamuros para conexiones eléctricas, que permite de un modo seguro efectuar conexiones eléctricas a través de un muro o pared, aunque éste sea de naturaleza metálica.

5 El pasamuros de la invención es de constitución sencilla, permitiendo un montaje rápido en el orificio del muro o pared donde desea colocarles, así como también una conexión segura y rápida de los conductores a uno y otro lado de dicha pared.

10 De acuerdo con la invención, el pasamuros está constituido por un vástago metálico, a base de un material eléctricamente buen conductor, alrededor del cual va dispuesto un aislante tubular, en el que a su vez va montado un casquillo resistente externo que va solidarizado exteriormente a dicho aislante tubular.

15 El vástago será de diametro ligeramente inferior al interno del aislante tubular, de modo que cuando se encuentra libre pueda girar y deslizar por el interior del mismo. Además este vástago va rematado por uno de sus extremos en una cabeza estriada axialmente y en un conector extremo, situado a continuación de la citada cabeza. A partir del extremo opuesto este vástago presenta un tramo roscado de longitud tal que la porción de vástago limitada entre dicho tramo roscado y la cabeza poligonal sea de longitud ligeramente inferior a la del aislante tubular.

20 En la porción roscada del vástago se monta un anillo estriado axialmente por su superficie externa, así como una tuerca de apriete y medios o elementos de conexión eléctrica.

25 El aislante tubular presenta interiormente, a partir de sus extremos, un cajado coaxial, de contorno poligonal o estriado para recibir, por un lado, la cabeza estriada del vástago.

tago, y por el otro el anillo estriado que se monta a partir del extremo roscado.

Con la constitución descrita, al alojar la cabeza estriada del vástago en el cajeadado correspondiente y la arandela estriada en el alojamiento opuesto del aislante tubular, mediante la tuerca de apriete se consigue que tanto la cabeza estriada como el anillo estriado queden presionados contra los alojamientos poligonales del aislante tubular, impidiendo su giro.

La constitución expuesta, así como las ventajas derivadas de la misma, se comprenderán mejor con la siguiente descripción, hecha con referencia al dibujo adjunto, donde se muestra en sección diametral, una posible forma de ejecución, dada a título de ejemplo no limitativo.

Como puede verse en el dibujo, el pasamuros está constituido por un vástago 1 de naturaleza metálica, eléctricamente buen conductor, que queda rematado por un extremo en una cabeza 2 estriada axialmente y en un conector extremo 3, situado a continuación de la cabeza estriada 2.

A partir del extremo opuesto, el vástago 1 va roscado en un tramo 4 de longitud tal que la porción del vástago 1 limitada entre dicho tramo roscado y la cabeza estriada 2 sea de longitud igual o inferior a la del aislante tubular 5 que se monta alrededor del vástago 1.

El aislante tubular 5 presenta interiormente, a partir de ambos extremos, sendos cajeados 6, de contorno poligonal, destinados a recibir, por un lado, la cabeza estriada 2, y por el otro un anillo también estriado axialmente, referenciado con el número 7, siendo el contorno de los cajeados 6 tal que impida el giro de la cabeza estriada 2 y del anillo 7.

Mediante la tuerca de presión 8 se consigue que

la cabeza estriada 2 y el anillo estriado 7 queden fuertemente presionados contra el fondo de los alojamientos 6, impidiendo de este modo el posible giro relativo entre el vástago 1 y el aislante tubular 5. A continuación de la tuerca de presión 8 pueden disponerse tuercas 9 para la conexión del correspondiente conductor eléctrico.

Sobre el aislante tubular 5 va montado un casquillo resistente 10, por ejemplo de naturaleza metálica, de superficie externa roscada y rematado por uno de sus extremos en una cabeza o ensanchamiento 11.

Mediante este ensanchamiento o cabeza y una tuerca montada sobre la porción roscada del casquillo 10, se consigue la fijación del pasamuros al orificio practicado en una pared o muro. Una vez conseguida esta fijación, se gira la varilla 1 hasta conseguir que el conector 3 quede en la posición adecuada. A continuación se aprieta la tuerca 8, quedando ya el vástago 1 impedido de girar, debido al acoplamiento de la cabeza estriada 2 y anillo estriado 7 en los cajeados correspondientes.

Como puede comprenderse, el conector 3 puede adoptar cualquier constitución, así como también disponerse sobre el tramo roscado 4 los elementos que se deseen para efectuar la conexión eléctrica.

Descrita suficientemente la naturaleza del invento, así como la manera de realizarlo en la práctica, debe hacerse constar que las disposiciones anteriormente indicadas son susceptibles de modificaciones de detalle en cuanto no alteren su principio fundamental.

REIVINDICACIONES

1.- Pasamuros para conexiones eléctricas, caracterizado porque comprende un vástago metálico, eléctricamente buen conductor; un aislante tubular montado sobre dicho vástago; y un casquillo resistente solidarizado exteriormente sobre el aislante tubular; cuyo vástago es de diámetro ligeramente inferior al interno del aislante tubular y queda rematado, por un lado, en una cabeza estriada axialmente o de contorno poligonal, y en un conector extremo, mientras que a partir del extremo opuesto dispone de un tramo roscado, siendo la porción limitada entre dicho tramo roscado y la cabeza poligonal de longitud igual o ligeramente inferior que el aislante tubular; y cuyo aislante presenta interiormente, por ambos extremos, un cajeadado central de contorno poligonal para recibir, por un lado, la cabeza estriada citada, y por el otro un anillo, también de contorno poligonal o estriado axialmente, para impedir el giro relativo entre varilla y aislante, montándose además en el tramo roscado de la referida varilla una tuerca de apriete y medios o elementos de conexión; estando el casquillo resistente montado sobre el aislante tubular roscado en su superficie externa y rematado por uno de sus extremos en un ensanchamiento externo.

2.- Pasamuros para conexiones eléctricas, tal y como queda sustancialmente descrito en la presente Memoria e ilustrado en el dibujo adjunto.

Esta Memoria consta de 5 hojas escritas a máquina.

na por una sola cara.

Madrid, 4 SET. 1901

D. JOSE M^a YELA ZAPICO

J. M. GOMEZ ACEBO Y POMBO

p. p. Firmador Alejandro Calle L...



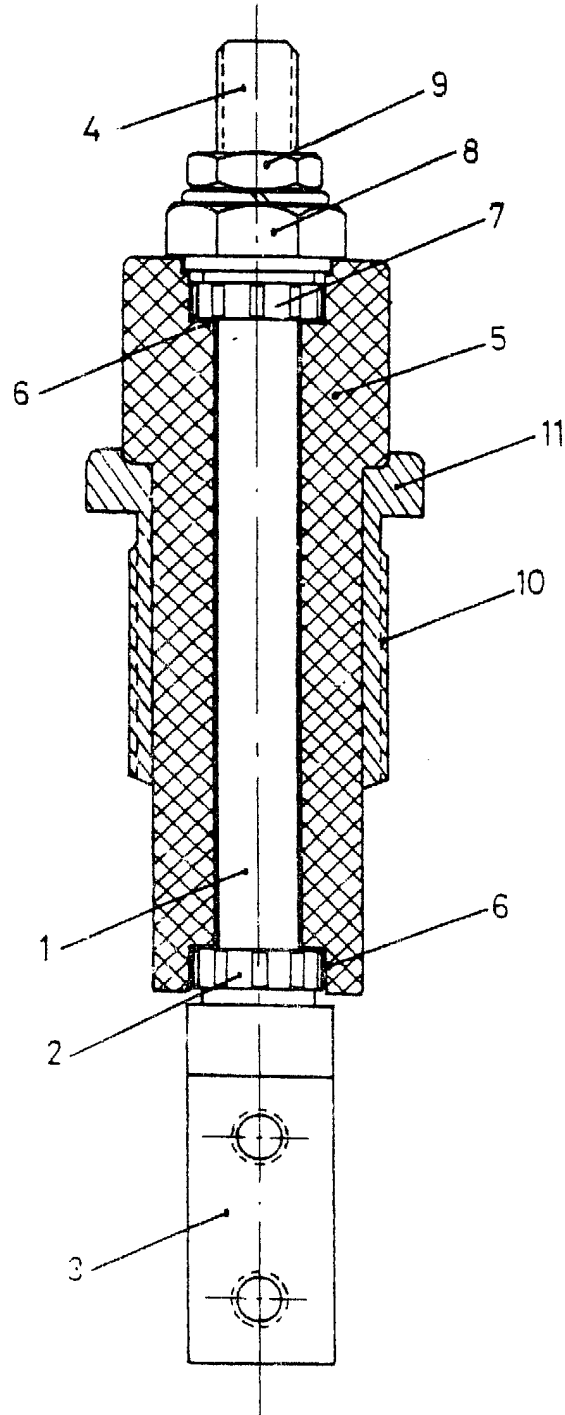

ESCALA VARIABLE.

6116 6 477 1901
J. M. GOMEZ ACEBO Y POMBO
a. p. Firmador: Alejandro Colla López