

259749



259749

MEMORIA DESCRIPTIVA.

DE UNA FAMILIA DE INSTRUMENTOS PARA VEINTIUNO AÑOS DE SERVICIO.
TRABAJO DEL SEÑOR DON C. BIGAS OUBILL, DE LA CIUDAD DE BILBAO.
RESUMEN DE LA CLASIFICACION, Portugalete 3.

sobre:

PERFECCION DE LOS INSTRUMENTOS PARA LA FABRICACION DE CILINDROS
DE BOMBAS EN BILBAO.



259749

5.- La presente solicitud hace referencia a un cabrillón perfeccionado que está destinado a aportar a la industria del calzado una nueva modalidad de refuerzo del indicado elemento que equivale a una mejora desconocida hasta el presente y de notables ventajas sobre todo lo utilizado anteriormente.

10.- Este perfeccionamiento atiende preferentemente a corregir el inconveniente de la rotura tan frecuentemente provocada por los artocidos y crecientes modelos de zapato (tipo sandalia) que carecen de cuerpo y paredes laterales, dejando la planta del calzado aislada y desprovista del soporte que aquellas le brindan.

15.- Por todo ello, la característica esencial del perfeccionamiento consiste en adicionar al cabrillón una segunda placa metálica a la ya existente, encaminada, no a aumentar el grosor ni el peso de la pieza, sino a otorgar e una consistencia de cuerpo cerrado que posee la resistencia adecuada, sin aumento superfluo de peso y material.

20.- Con miras a ampliar la presente exposición, se acompaña un gráfico que equivale a un caso de realización práctica, utilizándolo como ejemplo demostrativo, aunque no imitativo, puesto que se debe tener en cuenta que la serie innumerable de modelos y tipos de zapatos puede hacer variar la forma, dimensión y contorno de los cabrillones.

25.- No obstante sus peculiaridades básicas, como son la curvatura del capcine y la hendidura axial longitudinal, subsisten según queda manifestado en lo diseñado en el plano.

30.- Sus Figs. 1ª, 2ª, y 3ª., son las tres vistas, de planta superior, alzado lateral y planta inferior, respectivamente, y al igual que en la perspectiva de la Fig. 4ª., se evidencian las circunstancias indicadas, de el siempre mencionado surco longitudinal (6) y la curvatura (6), siendo indiferente el contorno del cabrillón (7).



La Fig. 5a., que es un corte transversal, es la que evidencia la esencialidad del perfeccionamiento, mostrando la conjunción de la pieza de base clásica (9) colocada inferiormente, con la nueva aportación que es la pieza lisa (10) situada su-

- 5.- superiormente y **juntadas** convenientemente a las por la unión (por cualquier medio técnico) de sus respectivas superficies de contacto determinando la existencia de un espacio interior (11) que es el que sin mengua de la resistencia buscada como resultado nuevo, permite que no se aumente de peso ni se invierta excesivo material.
- 10.-

La presencia de los orificios (12) para la fijación del cambrillón es solo como ejemplo para demostrar que los métodos de montaje no se alteran con la nueva estructura ya que ella permite adaptarla a todas las formas que convenga dar a los nuevos cambrillones perfeccionados.

15.-

NOTA

En resumen, la presente solicitud contendrá sobre las siguientes reivindicaciones.

- 1a.-Perfeccionamientos introducidos en la fabricación de cambrillones para el calzado, caracterizados porque los mismos son reforzados ya que está compuesto por dos piezas independientes que quedan solidarizadas entre sí, yendo colocadas de manera que la pieza inferior y superior forman una perfecta unión que otorga una gran rigidez.
- 20.-
- 2a.-Perfeccionamientos, según la reivindicación anterior, caracterizados porque una de las piezas además de su forma curva denota un hendidido longitudinal que por su cara opuesta semeja un surco lo cual colabora notablemente en la rigidez del cambrillón, así como la otra pieza es totalmente lisa y plana en ambas caras, lo que permite su unión con la anterior fácilmente.
- 25.-
- 30.-

19



259749

3^a.-Perfeccionamientos, según las reivs., anteriores, caracterizados porque la unión de las piezas que constituyen y forman el cambrillón se realiza por superposición y subsiguiente consolidación aprovechando las partes en contacto de ambos elementos.-

4^a.-PERFECCIONAMIENTOS INTRODUCIDOS EN LA FABRICACION DE CAMBRILLONES PARA EL CALZADO"

Según se describe en la presente memoria que consta de cuatro hojas escritas a máquina y dibujos.

10.-

Madrid, 19 de julio de 1.960

19

259749



Fig. 1

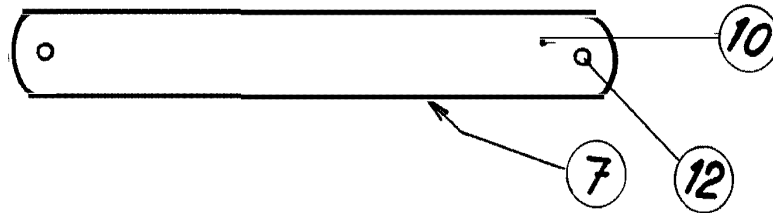

Fig. 2

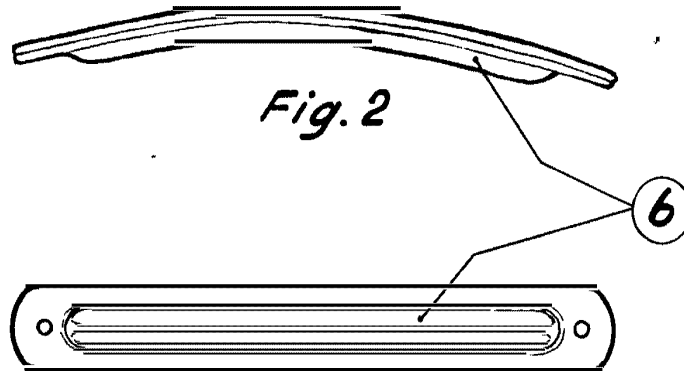
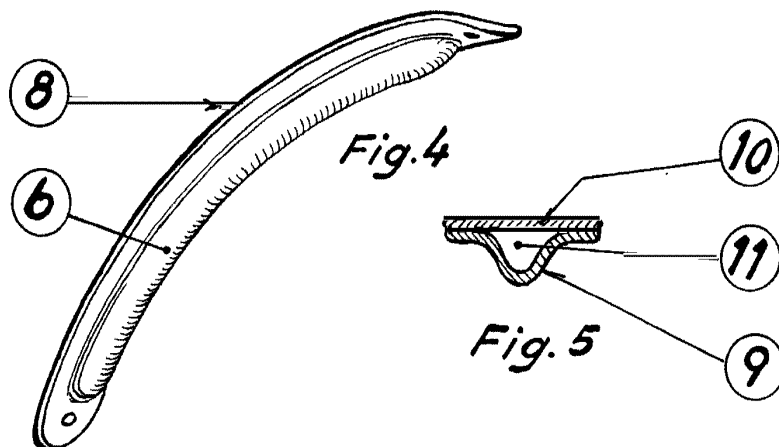

Fig. 3



Escala variable