



ESPAÑA

19 ES 21 22	11 259518 10 Y
	22 FECHA DE PRESENTACION

1 JUL 1982

MODELO DE UTILIDAD

M 2263

30 PRIORIDADES 31 NUMERO	32 FECHA	33 PAIS
-----------------------------	----------	---------

37 FECHA DE PUBLICIDAD	38 CLASIFICACION INTERNACIONAL B05C 5/02
------------------------	---

54 TITULO DE LA INVENCIÓN "DISPOSITIVO PERFECCIONADO PARA LA APLICACION DE CAPAS DE RECUBRIMIENTO A TABLEROS Y SIMILARES"
--

71 SOLICITANTE (S) D. JESUS BARBERAN ALBIAC.
---

DOMICILIO DEL SOLICITANTE Vía Triunfal, 106. CASTELLDEFELS. (Barcelona)
--

72 INVENTOR (ES)
------------------

73 TITULAR (ES)
-----------------

74 REPRESENTANTE D. JUAN DEL VALLE Y SANCHEZ
---

2.038-A/MV/MCS

1 La presente memoria descriptiva tiene como -  
fin la declaración del objeto sobre el que ha de recaer el pri-  
vilegio de explotación industrial y comercial exclusivo en el --  
territorio nacional de un Modelo de Utilidad de acuerdo con la  
5 vigente Legislación sobre Propiedad Industrial, que como el enun-  
ciado indica se trata de, "DISPOSITIVO PERFECCIONADO PARA LA A-  
PLICACION DE CAPAS DE RECUBRIMIENTO A TABLEROS Y SIMILARES".

En el recubrimiento de tableros y similares,  
a fin de lograr sobre ellos una superficie decorativa y a la --  
vez resistente a cualquier agente exterior, los fluidos viscosos  
10 tipo lacas , pastas, poliester etc, presentan notorias ventajas  
sobre otros tipos de acabado, su propia viscosidad permite la --  
aplicación de capas de revestimiento sin problemas de goteos for-  
mando una superficie perfectamente lisa y de una gran dureza, --  
15 protectora de toda acción exterior sobre el tablero de base.

Ahora bien, este tipo de tableros, normalmen-  
te debe de presentar su revestimiento en relación con sus caras  
mayores y normalmente sobre la frontal, dejando a sus cantos li-  
bres de tal laca, poliester o similar pero la propia viscosidad  
de este tipo de recubrimientos es un factor limitativo de su a--  
20 plicación, ya que no pueden ser aplicados según métodos tradicio-  
nales por todos conocidos y aunque se conocen elementos que per-  
miten una aplicación mas o menos continua de estos fluidos vis-  
cosos, su acabado deja mucho que desear sobre todo en las proxi-  
25 midades y en los bordes del tablero que se manchan o recubren por

1 el propio revestimiento, por lo que han de ser a menudo recortados o solución análoga, con los problemas que ello entraña.

5 El modelo ahora preconizado es un dispositivo perfeccionado para la aplicación de capas de recubrimiento a tableros y similares, capas formadas por un fluido viscoso que se deposita sobre el tablero.

10 El dispositivo comprende unas cintas transportadoras horizontales por donde discurren los tableros de entrada y salida de un modo continuo; mientras que transversalmente a estas cintas y en su parte central cae verticalmente una continua cortina de material de recubrimiento que al pasar, el tablero lo recubre de un modo continuo y uniforme.

15 Esta cortina descendente se forma sobre sendos cilindros superiores que giran en sentido opuesto y que presentan una generatriz casi en contacto. Sobre estos cilindros se halla una tolva con el material almacenado, que con el giro de ambos cilindros va saliendo paulatinamente adherido a sus superficies; uno de los cilindros, el mayor, presenta una cuchilla raspadora en un adecuado ángulo que provoca el desprendimiento continuo de dicha capa adherida de modo que ésta cae en forma de cortina sobre la parte inferior central del dispositivo, parte esta situada entre las cintas transportadoras.

25 Como facilmente se comprende en el dispositivo de aplicación cuando un tablero pasa bajo la cortina y con su avance va quedando cubierto, el punto de comienzo de esta apli-

1 cación es un punto crítico, en el que la cortina ha de cortarse  
de una sola vez por el propio borde del tablero, para que la apli-  
cación sea uniforme y total desde ese mismo borde, pero sin afec-  
tar a su canto correspondiente y sí únicamente a la correspondien-  
5 te cara mayor.

En el dispositivo preconizado entre las cin-  
tas transportadoras, a un nivel ligeramente mas inferior y bajo  
la cortina de recubrimiento, se halla un cilindro transversal gi-  
ratorio que en el supuesto de que no haya tablero interpuesto re-  
10 coge la capa o cortina que se adhiere a él depositándola sobre -  
un depósito inferior gracias a una cuchilla raspadora.

15 Cuando un tablero es llevado por la cinta --  
de entrada y contacta con la cortina lo hace por medio de su bor-  
de superior delantero, en donde la cortina se adhiere constitu-  
yéndose tal borde en una arista de corte que establece una linea  
rotura y como el resto inferior de la cortina se halla impulsado  
por el movimiento de giro del cilindro recogedor inferior, la ro-  
tura es brusca, recta y a lo largo del borde del tablero, sin --  
manchar para nada el canto delantero, ni dejar superficies inicia-  
20 les sin recubrir quedando de este modo el tablero perfectamente -  
recubierto de un modo continuo.

25 Las velocidades de los diferentes elementos --  
componentes del dispositivo están calculadas para que el grosor  
y la uniformidad de la capa aplicada sean continua en todo el ta-  
blero, pudiéndose variar estos parámetros selectivamente en fun-

1 ción de los requerimientos de cada caso.

5 Como puede apreciarse por todo lo hasta ahora mencionado, el dispositivo de aplicación preconizado presenta, respecto a lo ya conocido, una ventaja primordial cual es el hecho de que se evita el recubrimiento de los bordes del tablero, limitándose dicho recubrimiento tan solo a las superficies deseadas.

Por otro lado existen otras mejoras tales como:

- 10 - Sencillez constitutiva.
- Versatilidad.
- Aprovechamiento total del recubrimiento.
- Perfecta y uniforme aplicación a la total

superficie del tablero.

15 - Mínimo de rechazos, y otra serie de ventajas menores que distinguen al modelo, dándole una vida propia - de por sí.

20 Para comprender mejor la naturaleza del invento en el plano adjunto hacemos una representación esquemática de su utilización, no siendo en absoluto limitativa y susceptible por ello de las modificaciones accesorias que no alteren las características esenciales.

25 La figura 1 representa una esquemática vista en alzado del dispositivo de aplicación de recubrimiento preconizado con un tablero ya recubierto sabiendo y otro comenzando --

1 a ser recubierto.

La figura 2 representa ampliado el detalle señalado en la figura anterior.

5 La figura 3 muestra en esquema la fase siguiente a la de la figura 2.

En ellas se anotan las siguientes particularidades:

- 1.- Tolva.
- 2.- Cilindro mayor.
- 10 3.- Cilindro menor.
- 4.- Cuchilla.
- 5.- Cortina.
- 6.- Cinta de entrada.
- 7.- Tablero.
- 15 8.- Recubrimiento.
- 9.- Cilindro recogedor.
- 10.- Rascador.
- 11.- Depósito recogida.
- 12.- Borde.
- 20 13.- Cinta salida.

El modelo objeto de esta invención es un dispositivo perfeccionado para la aplicación de capas de recubrimiento a tableros y similares; este dispositivo presenta en esencia una línea vertical en donde se produce la capa de recubrimiento y una línea horizontal de transporte de tableros provocan



1  
5  
10  
15  
20  
25

1 do la interacción de ambas el recubrimiento apetecido de éstos.

5 Tal y como se aprecia en la figura 1 en una tolva superior (1) se almacena el material viscoso de recubrimiento, esta tolva (1) desemboca sobre un conjunto de sendos cilindros (2) y (3) horizontales transversales que se hallan muy cercanos entre sí.

10 El giro de los cilindros (2) y (3) en sentidos opuestos hace que el material viscoso que sale de la tolva (1) se adhiera sobre las paredes de dichos cilindros giratorios, de modo que el material adherido en el cilindro menor (3) vuelve de nuevo a la parte superior para recomenzar el ciclo, pero la película adherida sobre el cilindro mayor (2) es desprendida por la acción de una cuchilla (4) en relación con el cilindro (2) -- por su parte inferior; esta continua película, tal como se aprecia en la figura 1, desciende por la cuchilla y cae verticalmente formando una cortina (5) de material de recubrimiento.

15 La caída de la cortina (5) se sitúa entre una cinta transportadora de entrada (6) y una cinta de salida (13), y sobre la superficie de un cilindro recogedor (9) situado ligeramente bajo el nivel superior de las cintas (6) y (13) colocado de una forma horizontal y transversal paralelamente a los cilindros (2) y (3) superiores.

25 Este cilindro recogedor (9) presenta un movimiento giratorio propio según se indica en la figura 1, cuya velocidad se halla acompasada con la velocidad de caída de la --

1 cortina (5), de modo que no se produzca ni la rotura de la pelí-  
cula ni su plegado conservando una tensión y espesor uniformes.

5 Tangente a dicho cilindro recogedor (9) un -  
rascador (10) va eliminando el material viscoso de su superfi-  
cie, material que cae en un depósito de recogida (11) que permi-  
te su futuro aprovechamiento, depósito éste (11) que, situado --  
entre ambas cintas (6) y (13) horizontales, de un modo transver-  
sal, aloja al conjunto del cilindro recogedor (9).

10 El funcionamiento continuo del dispositivo -  
una vez establecida la cortina (5), consiste en la introducción  
horizontal de tableros (7) a través de la cinta transportadora -  
de entrada (6), los tableros se hallan limpios y preparados para  
recibir con toda garantía una capa de recubrimiento. El avance  
15 del tablero (7), ver figura 2, hace que el borde (12) superior -  
de éste entre en contacto con la cortina (5) de material viscoso  
de recubrimiento.

20 Dada la naturaleza viscosa de este material  
de la cortina (5) en un primer momento se produce ya la adhesión  
por gravedad entre la cortina (5) y el borde (12), simultánea-  
mente al avance del tablero (7) y a la caída de la cortina (5),  
se produce, ver figura 2, el giro del cilindro recogedor (9), --  
este movimiento de giro provoca en la porción de cortina situada  
entre el borde (12) y el propio cilindro (9) una creciente ten-  
sión superficial que ayuda al enclavamiento perfecto y continuo  
25 de la película de la cortina (5) sobre el borde (12) inicial del

1 tablero (7).

5 Con el avance del tablero (7) y el giro del --  
cilindro recogedor (9) la tensión creciente de la película llega  
a ser crítica, rompiendo por un punto de discontinuidad, agudo,  
que constituye el borde (12) del tablero (7), de manera que no  
se produce el manchado del canto delantero del tablero (7), ver  
figura 3 extendiéndose la capa de recubrimiento (8) de un modo  
continuo y uniforme desde el principio hasta el final, en donde  
se produce un mecanismo de rotura de la película similar quedando  
10 do el tablero (7) uniformemente recubierto, siendo evacuado por  
la cinta transportadora de salida (13).

15 Dada la diversidad de naturalezas del material  
de recubrimiento y por lo tanto la variedad de propiedades de --  
éste, viscosidad, peso específico etc, se ha previsto que el dis-  
positivo presente la posibilidad de variación en sus velocidades  
la variación en altura del conjunto de cilindros (2) y (3) sobre  
las cintas, y la separación de estos cilindros, con el fin de --  
que dichos dispositivos pueda adaptarse sin alteración alguna --  
de su esencialidad a la pluralidad de materiales de recubrimien-  
20 to así como de diferentes espesores de éste.

25 Descrita suficientemente la naturaleza del pre-  
sente invento, así como su realización industrial, solo cabe --  
añadir que en su conjunto y partes constitutivas es posible in-  
troducir cambios de forma, materia y disposición en cuanto tales  
alteraciones no supongan variación sustancial del mismo.

1 El solicitante, al amparo de los Convenios  
Internacionales sobre Propiedad Industrial, se reserva el dere-  
cho de extender esta demanda a los países extranjeros, si fuera  
posible reivindicando la misma prioridad de la presente solici-  
5 tud.

N O T A

El Modelo de Utilidad que se solicita como -  
nuevo en España, por veinte años, de acuerdo con la vigente Le-  
gislación sobre Propiedad Industrial, deberá recaer sobre, "DIS-  
10 POSITIVO PERFECCIONADO PARA LA APLICACION DE CAPAS DE RECUBRI-  
MIENTO A TABLEROS Y SIMILARES", en todo de acuerdo con las si-  
guientes:

R E I V I N D I C A C I O N E S

15 1.- Dispositivo perfeccionado para la apli-  
cación de capas de recubrimiento a tableros y similares, carac-  
terizado porque en la vertical del espacio situado entre dos --  
horizontales elementos transportadores para tableros se situan -  
sendos cilindros transversales horizontales girando en sentidos  
opuestos que, alimentados por un material viscoso de recubrimien-  
20 to por su parte superior, éste queda adherido sobre su superficie  
siendo desprendido en el cilindro mayor por la acción de una cu-  
chilla y cayendo verticalmente dicho material de recubrimiento -  
como una cortina o película uniforme entre ambas cintas transpor-  
tadoras y sobre un cilindro transversal recogedor situado a un -  
25 nivel inferior que éstas, en correspondencia con un depósito de

1 recogida y con un raspador que elimina de su superficie el mate-  
rial recogido; todo ello de modo que cuando un tablero es intro-  
ducido por la cinta de entrada contacta con la cortina por su --  
borde delantero superior, en donde ésta se adhiere por sus pro-  
5 piedades viscosas y por la tensión dada por el cilindro recoge-  
dor, tensión que provoca la rotura de la cortina según una línea  
de corte coincidente con dicho borde, sin manchar el canto delan-  
tero y estableciendo en la superficie horizontal superior del --  
tablero una continua y uniforme capa de recubrimiento.

10 2.- "DISPOSITIVO PERFECCIONADO PARA LA APLICACION DE CAPAS DE RECUBRIMIENTO A TABLEROS Y SIMILARES".

Según queda sustancialmente descrito en la presente memoria descriptiva que consta de once hojas mecanografiadas por una sola cara acompañada de sus correspondientes dibujos.

Madrid, 18 JUL.

El Agente Oficial,

JUAN DEL VALLE SANQUEZ

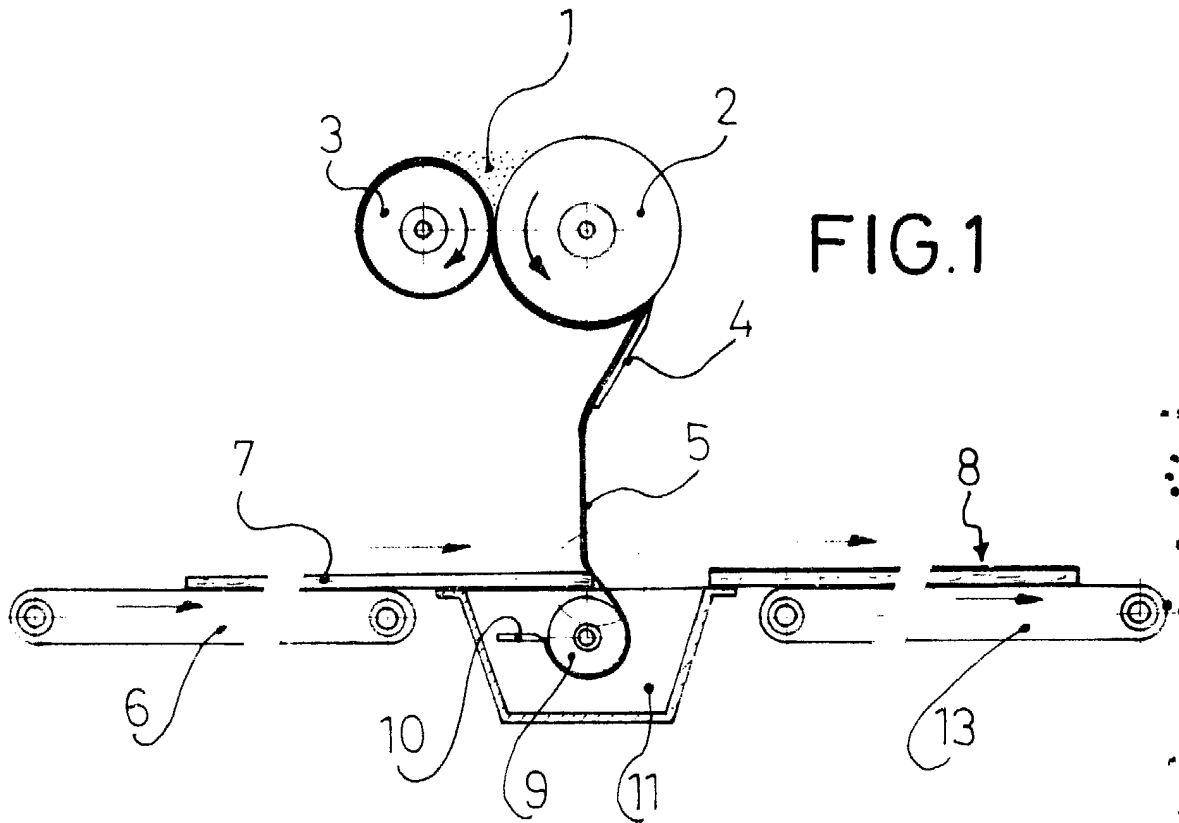

FIG. 1

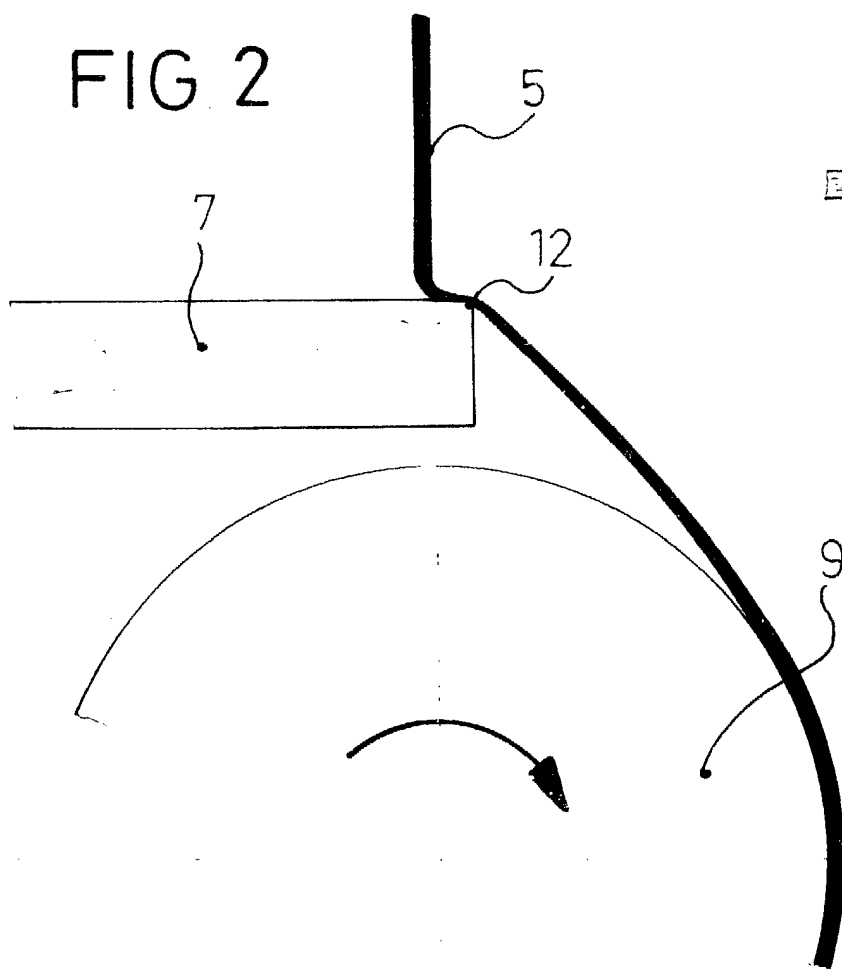

FIG. 2

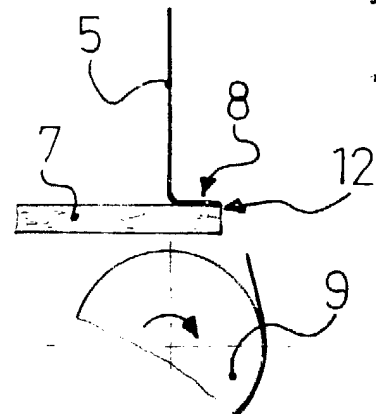

FIG. 3

Escala variable  
 Madrid  
 El Agente Oficial  
 JUAN DE LA CRUZ SANCHEZ