



ESPAÑA

(18) ES (11) (21) (22)	NUMERO 259.481	(19) Y
	FECHA DE PRESENTACION 30-Junio-1981	

MODELO DE UTILIDAD

16 JUN. 1982

(30) PRIORIDADES: (31) NUMERO	(32) FECHA	(33) PAIS
----------------------------------	------------	-----------

(47) FECHA DE PUBLICIDAD	(61) CLASIFICACION INTERNACIONAL A44B 19/24
--------------------------	--

(54) TITULO DE LA INVENCIÓN "UN PRECINTO"	(62)
--	------

(71) SOLICITANTE (S) UNISTO, S.A.	(63)
--	------

DOMICILIO DEL SOLICITANTE TERRASSA (Barcelona), Prat de la Riba, 88	(64)
--	------

(72) INVENTOR (ES) -----	(65)
---------------------------------	------

(73) TITULAR (ES) -----	(66)
--------------------------------	------

(74) REPRESENTANTE D. JOSE MIGUEL GOMEZ-ACEBO Y POMBO	(67)
--	------

0.14.833

La presente solicitud se refiere a un precinto, particularmente aplicable a tiradores de cursores de cierres de cremallera.

En su esencia, el precinto de que se trata se caracteriza porque consiste en un cuerpo moldeado de una sola pieza, de un material plástico, hueco, esencialmente plano y provisto en una de sus caras de un troquelado que determina una lengüeta elástica dotada de una pequeña uña dirigida hacia dentro del cuerpo hueco, de modo que al introducir a presión el tirador del cursor en el interior de la oquedad del precinto, la pequeña uña mencionada, gracias a la elasticidad de la lengüeta, queda alojada en el orificio del tirador y el precinto queda fijado a éste sin posibilidad de desprenderse del mismo, a menos que se destruya.

En los dibujos adjuntos se ilustra, a título de ejemplo no limitativo, una forma de realización del precinto de que se trata.

La Fig. 1 es una vista en alzado frontal de un tirador de cursor de cierre de cremallera, provisto del precinto de que se trata; y

la Fig. 2 muestra una vista en alzado lateral del tirador de la Fig. 1, con el precinto seccionado.

En dichos dibujos puede apreciarse que el precinto comprende un cuerpo hueco 1, que lleva practicado un troquelado 2 mediante el que queda determinada una lengüeta elástica 3, provista de una uña interna 4 dirigida hacia dentro.

Al introducir a presión el tirador 5 del cursor 6 en el interior de la oquedad 7 del precinto 1, la uña 4, gracias a la elasticidad de la lengüeta 3, queda alojada en el orificio 8 del tirador 5. El precinto 1 queda así fijado al tirador 5, sin posibilidad de desprenderse del mismo, a menos que se destruya.

Se hace constar que todo cuanto no altere, cambie o modifique lo esencial del precinto descrito, puede quedar sometido a variaciones de detalle.

10

N O T A

El Modelo de Utilidad que se solicita recae sobre las siguientes reivindicaciones:

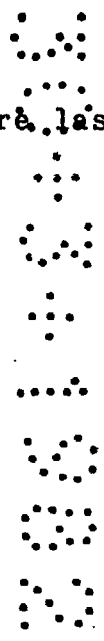

REIVINDICACIONES

1ª.- Un precinto, particularmente aplicable a tiradores de cursores de cierres de cremallera, caracterizado por que consiste en un cuerpo moldeado de una sola pieza, de un material plástico, hueco, esencialmente plano y provisto en una de sus caras de un troquelado que determina una lengüeta elástica dotada de una pequeña uña dirigida hacia dentro del cuerpo hueco, de modo que al introducir a presión el tirador del cursor en el interior de la oquedad del precinto, la pequeña uña mencionada, gracias a la elasticidad de la lengüeta, queda alojada en el orificio del tirador y el precinto queda fijado a éste sin posibilidad de desprenderse del mismo, menos que se destruya.

2ª.- UN PRECINTO, tal y como queda descrito y reivindicado en la presente memoria que consta de tres hojas mecanografiadas por una sola cara y de una lámina de dibujos.

BARCELONA, 30 de Junio de 1981.

UNISTO, S.A.
P.P.

J. M. GOMEZ-ACEBO Y POMBO
p. p. Fdo. E. Ferragüeta Colán

ESCALA VARIABLE

FIG. 1

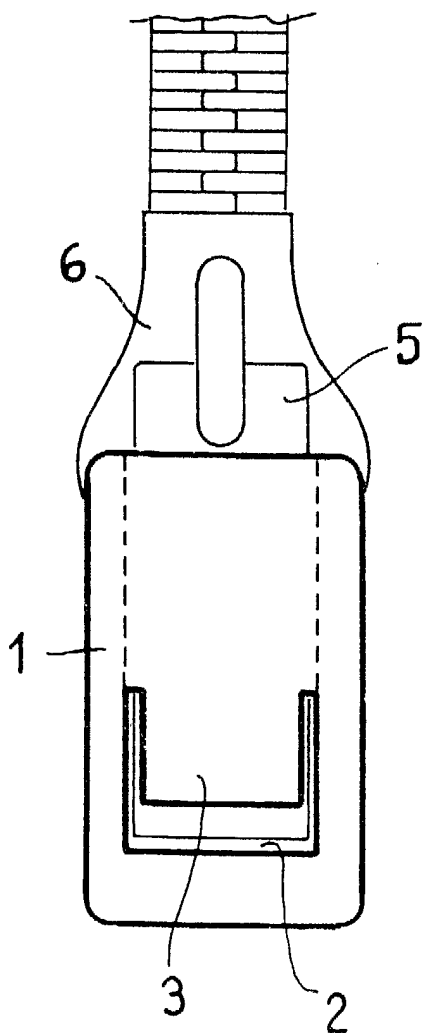
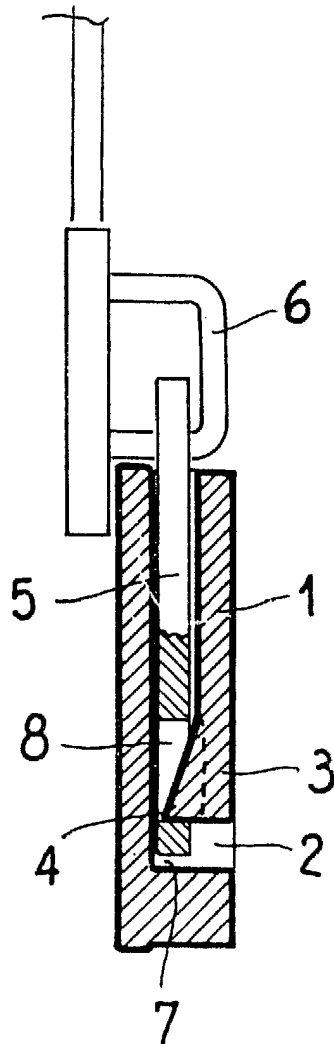

FIG. 2



BARCELONA, 30 de Junio de 1981
UNISTO, S.A.
P.P.

J. M. GOMEZ-ACEBO Y POMBO

p. p. Fdo. F. Ferragella Colón