



ESPAÑA

19 25 10 9402 16 Y  
 21  
 22 FECHA DE PRESENTACION  
 23 JUN. 1981

MODELO DE UTILIDAD

16 ENE. 1982

30 PRIORIDADES:  
 31 NUMERO 55-88394  
 32 FECHA 24 JUNIO 1980  
 33 PAIS Japón  
**MICROFILMADO**  
**MICROFICHAS**

47 FECHA DE PUBLICIDAD  
 58 CLASIFICACION INTERNACIONAL *B 29/25*

54 TITULO DE LA INVENCIÓN  
 "Accesorio para cursores de cierre de cremallera"

71 SOLICITANTE (S)  
 YOSHIDA KOGYO K.K.

DOMICILIO DEL SOLICITANTE  
 No. 1, Kanda Izumi-cho, Chiyoda-ku, Tokyo, Japón

72 INVENTOR (ES)  
 - - -

73 TITULAR (ES)

74 REPRESENTANTE  
 M. Curell Sañol

U55-88394(K) A

EX-JP

UNE A-4 MOD. 3204

M O D E L O            D E            U T I L I D A D

por VEINTE años

solicitado en España a favor de YOSHIDA KOGYO K.K., de nacionalidad japonesa, domiciliada en No. 1, Kanda Izumi-cho, Chiyoda-ku, Tokyo, Japón, por "Accesorio para cursores de cierre de cremallera", con prioridad de la solicitud japonesa 55-88394 de fecha 24 Junio 1980.

MEMORIA DESCRIPTIVA

ANTECEDENTES DE LA INVENCION

Campo de la Invención:

La presente invención se refiere a los accesorios ornamentales susceptibles de montarse en la lengüeta de arrastre de los cursores de cierre de cremallera.

Técnica anterior:

Se ha propuesto una variedad de accesorios ornamentales para su uso como accesorios decorativos para hacer que la lengüeta de arrastre del cursor tenga un aspecto atractivo y también para que el usuario pueda manipular el cursor de manera fiable. Se da a conocer una tal propuesta en la publicación de modelo de utilidad japonés no. 55-23187, publicado el 14 de febrero de 1980, e incluye un cuerpo alargado de resina sintética termoplástica dotado de una ranura en la que se introduce con fuerza la lengüeta de arrastre. El accesorio ornamental tiene una hendidura que se extiende transversalmente respecto del canal y que está definida par-

5

10

15

cialmente por un saliente que se extiende en la ranura y que es susceptible de situarse en un agujero de la lengüeta de arrastre introducida para bloquear el accesorio y la lengüeta de arrastre uno con la otra. El accesorio conocido, no obstante, adolece del inconveniente de que se necesita cierto esfuerzo muscular para montar el accesorio sobre la lengüeta de arrastre dado que la hendidura no tiene bastante función para ayudar a la lengüeta de arrastre a rebasar el saliente. Otro inconveniente del accesorio anterior es que la hendidura se extiende normalmente a la ranura en la que se introduce la lengüeta de arrastre. Cuando está sometido a fuertes esfuerzos ejercidos cada vez que se manipula el cursor sobre una cadena de cierre de cremallera, el saliente tiende a desgastarse o flexionarse y a veces hace que se rompa la hendidura en sus extremos. Tal desgaste o flexión del saliente y la rotura de los extremos de la hendidura dan como resultado el riesgo de permitir la separación del accesorio ornamental de la lengüeta de arrastre. Se ha comprobado que dichos problemas se hacen críticos cuando el accesorio está montado en la lengüeta de arrastre de un cursor sobre el que se ejercen fuertes tracciones laterales al cerrar un cierre de cremallera de servicio pesado, tal como un cierre de cremallera unido, por ejemplo, a un traje de buceo.

RESUMEN DE LA INVENCION

Un accesorio ornamental para cursores de cierres de cremallera incluye un cuerpo dotado de un par de placas espaciadas que definen entre ellas un canal que recibe la

lengüeta de arrastre. Una de las placas tiene un par de hendiduras espaciadas que comunican con el canal y se extienden longitudinalmente respecto del mismo para definir entre ellas una parte de alma elástica. La parte de alma elástica es susceptible de desplazarse contra su elasticidad en respuesta a la cooperación entre la lengüeta de arrastre y un saliente de bloqueo que sobresale de una de las placas en el canal cuando se introduce la lengüeta de arrastre en el canal, hasta que la lengüeta de arrastre queda bloqueada por dicho saliente de bloqueo. El saliente de bloqueo tiene una superficie de leva para hacer que la lengüeta de arrastre al tomar contacto con ella, desplace la parte de alma elástica contra su elasticidad.

Es una finalidad de la invención proporcionar un accesorio ornamental para cursores de cierre de cremallera que puede unirse a las lengüetas de arrastre de cursores fácilmente en una operación de una sola etapa.

Otra finalidad de la invención es proporcionar un accesorio ornamental que, una vez unido a la lengüeta de un cursor, queda retenido de forma fiable y estable sobre la misma contra esfuerzos fuertes ejercidos que tienden a arrancar el accesorio ornamental de la lengüeta de arrastre cuando se manipula la lengüeta de arrastre.

Otras muchas ventajas y características de la presente invención se harán manifiestas a los técnicos en la materia al hacer referencia a la descripción detallada y a los planos anexos de dibujos en los que se ilustran a título

de ejemplo una realización estructural preferida que incorpore los principios de la presente invención.

BREVE DESCRIPCION DE LOS DIBUJOS

5 La Figura 1 es una vista en perspectiva de un accesorio ornamental según la presente invención, unido a un cursor de cierre de cremallera;

la Figura 2 es una vista en planta del accesorio ornamental cuando está a punto de encajarse sobre una lengüeta de arrastre de cursor dotada de un saliente lateral;

10 la Figura 3 es una vista en sección transversal vertical y ampliada del accesorio ornamental a medida que se encaja sobre la lengüeta de arrastre de cursor;

15 la Figura 4 es una vista en sección transversal vertical y ampliada del accesorio ornamental a medida que se encaja sobre la lengüeta de arrastre de cursor;

la Figura 5 es una vista en sección transversal ampliada por la línea V-V de la Figura 4;

DESCRIPCION DETALLADA DE LA REALIZACION PREFERIDA

20 Se hace referencia ahora a los dibujos, en los que las referencias análogas señalan partes idénticas o correspondientes en las distintas vistas, y más particularmente a la Figura 1, en la que un accesorio ornamental 10 según la presente invención está encajado sobre una lengüeta 11 de arrastre unida pivotantemente por un extremo o parte 12 de travesaño (Figura 2) a un cuerpo 13 de cursor de un cursor 25 14 de cierre de cremallera hecho de material metálico o no metálico. La lengüeta 11 de arrastre ilustrada en las Figu-

ras 2 a 5 tiene en su extremo opuesto o distal una abertura 15 y un saliente lateral 16 situado en el centro junto a la abertura 15, siendo la abertura 15 de forma trapezoidal, pero pueden aplicarse otras formas. La abertura 15 y el saliente lateral 16 tienen una función doble como ayuda al ensamblaje al cursor 14 y o bien como ayuda de sujeción cuando se utiliza el cursor 14 sólo sin el accesorio ornamental 10 o como ayuda de bloqueo en combinación con el accesorio ornamental 10.

10                    Preferiblemente el accesorio ornamental 10 es de resina sintética pero puede hacerse de otro material elástico. El accesorio ornamental 10 comprende un cuerpo alargado 17 que tiene un canal 18 para recibir la lengüeta 11 de arrastre, extendiéndose el canal 18 longitudinalmente del cuerpo 17 desde un extremo hacia el otro extremo en un tal grado que cuando el accesorio ornamental 10 está encajado sobre la lengüeta 11 de arrastre, una parte substancial de ésta está recibida en el canal 18. Si bien no se ilustra, el cuerpo 17 puede estar pintado o grabado con un dibujo decorativo según se desea. El canal 18 está definido por un par de placas o paredes superior e inferior 19, 20, un par de paredes laterales 21 espaciadas lateralmente una de otra y que unen las placas superior e inferior 19, 20 una a otra y una pared terminal 22 situada cerca del otro extremo del cuerpo 17. El cuerpo 17 tiene también un surco longitudinal 23 de guía rebajado en una de las placas o en la placa superior 19 ilustrada en las Figuras 2 a 5 y que se abre hacia

el canal 18 para recibir y guiar el saliente lateral 16 de la lengüeta 11 de arrastre. El canal 18 tiene una sección transversal complementaria en perfil al de la lengüeta 11 de arrastre cuando se ve desde el extremo de la lengüeta 11 de arrastre.

5

El cuerpo 17 tiene una parte terminal ensanchada 24 formada para abocinarse hacia el otro extremo del cuerpo 17 para ayudar al operador a sujetar el accesorio ornamental 10 firmemente cuando se manipula el cursor 14. La parte terminal 24 tiene una ranura 25 que comunica en la pared terminal 22 con el canal 18 y el surco 23 de guña. El canal 18 tiene una abertura 26 (Figuras 3 y 4) posicionada en un extremo del cuerpo 17 en relación espaciada longitudinal respecto de la pared terminal 22.

10

15

Tal como se ilustra mejor en las Figuras 2 y 5, la placa superior 19 tiene un par de hendiduras espaciadas lateralmente 27, 27 que comunican con el canal 18 y se extienden longitudinalmente respecto del mismo para definir entre ellas una parte elástica 28 de alma. Las hendiduras 27 se extienden preferiblemente en relación paralela y alineada lateralmente una respecto de la otra. La parte elástica 28 de alma es susceptible de desplazamiento contra su propia elasticidad fuera de la placa inferior 20 en respuesta a la cooperación entre la lengüeta 11 de arrastre y unos medios de bloqueo de la lengüeta de arrastre cuando se introduce la lengüeta 11 de arrastre en el canal 18, hasta que la lengüeta 11 de arrastre queda bloqueada por los medios de

20

25

bloqueo, tal como se explicará con mayor detalle más adelante. Si bien en la realización ilustrada las hendiduras 27 están formadas en la placa superior 19, pueden estar formadas en cualquiera de las placas superior e inferior 19, 20 o en las dos.

5

Los medios de bloqueo de la lengüeta de arrastre están situados junto a la pared terminal 22 y comprenden un saliente 29 de bloqueo que sobresale de la placa superior 19 en el canal 18 hacia la placa inferior 20 y que está situado en la parte elástica 28 de alma de la placa superior 19 substancialmente en el centro en sentido transversal del cuerpo 17 en una ubicación equidistante de las hendiduras 27 y las paredes laterales 21, de forma tal que el saliente lateral 16 de la lengüeta 11 de arrastre quedará alineado con el saliente 29 de bloqueo cuando la lengüeta 11 de arrastre está introducida en el canal 18. El saliente 29 tiene un borde vertical 30 que mira hacia el extremo 22 del canal y una superficie 31 de leva que sobresale progresivamente en el canal 18 en una dirección desde la abertura 26 hacia la pared terminal 22 del canal 18, terminando la superficie 31 de leva en el borde vertical 30. Cuando se introduce la lengüeta 11 de arrastre en posición en el canal 18, el borde vertical 30 del saliente 29 encaja con el saliente lateral 16 de la lengüeta 11 de arrastre para bloquear la lengüeta 11 de arrastre en el canal 18 e impedir su retirada. La superficie 31 de leva del saliente 29 hace que la lengüeta de arrastre 11, al cooperar con ella, desplace la parte elástica 28 de

10

15

20

25

alma de la placa superior 19 contra su elasticidad cuando se introduce la lengüeta de arrastre en el canal 18, hasta que la lengüeta 11 de arrastre queda bloqueada por cooperación de su saliente lateral 16 con el borde vertical 30 del saliente 29.

Se unirá el accesorio ornamental 10 a la lengüeta 11 de arrastre como sigue: la lengüeta 11 de arrastre sobre la que se ha de encajar el accesorio ornamental 10 está formada preferiblemente prensando y punzonando una chapa de metal o fundiendo a presión a partir de metal fundido y tiene un grosor máximo (en el saliente lateral 16) que preferiblemente será substancialmente igual o puede ser ligeramente menor o mayor que la altura de la abertura 26 del canal 18 en el cuerpo 17 del accesorio. Se acerca el accesorio ornamental 10 a la lengüeta 11 de arrastre para permitir la introducción progresiva de esta última en el canal 18 con el saliente 16 hacia adelante, tal como se ilustra en la Figura 2 en relación de encaje complementario con el surco 23 de guía de la placa superior 19. A medida que continua desplazándose el accesorio ornamental 10 hacia adelante mientras se guía por una superficie superior 32 de la placa inferior 20, el surco 23 de guía de la placa superior 19 y un par de superficies laterales enfrentadas 33 de guía (Figuras 2 y 5) de las paredes laterales 21, el saliente lateral 16 de la lengüeta 11 de arrastre empieza a cabalgar sobre la superficie 31 de leva del saliente lateral 29 (en la Figura 5, se ilustran los bordes laterales opuestos de la lengüeta 11

de arrastre separadas de las superficies 33 de gufa de las paredes laterales 21, respectivamente debido a que la línea V-V del plano de corte ilustrado en la Figura 4 atraviesa la lengüeta 11 de arrastre transversalmente a través de su extremo distal en las esquinas achaflanadas ilustradas en la Figura 2). El movimiento de avance continuo del accesorio ornamental 10 hace que el saliente lateral 16 de la lengüeta 11 de arrastre coopere con la superficie 31 de leva del saliente 29 y la empuje hacia arriba, con lo que se obliga a la parte elástica 28 de alma de la placa superior 19 a desplazarse hacia arriba fuera de la placa inferior 20 según se ilustra en la Figura 3. Cuando el saliente lateral 16 de la lengüeta 11 de arrastre rebasa o desliza sobre la superficie 31 de leva del saliente 29 de bloqueo, la parte elástica 28 de alma salta elásticamente hacia abajo debido a su propia elasticidad hacia la placa inferior 20, con lo que el saliente lateral 16 de la lengüeta 11 de arrastre coopera elásticamente con el borde vertical 30 del saliente 29 de bloqueo tal como se ilustra en la Figura 4.

La lengüeta 11 de arrastre así encajada y bloqueada en el canal 18 está retenida íntimamente rodeada por las placas superior e inferior 19, 20, las paredes laterales 21 y la pared terminal 22 del cuerpo 17 del accesorio. Así, el accesorio ornamental 10 está retenido establemente en la lengüeta 11 de arrastre contra oscilaciones. Dado que las hendiduras 27 se extienden por líneas paralelas a una línea a lo largo de las que se aplican las fuerzas que tienden a

arrancar el accesorio ornamental 10 de la lengüeta 11 de arrastre, proporcionan a la parte elástica 28 de alma definida entre ellas suficiente resistencia para impedir que se deforme o se desplace elásticamente la parte 28 de alma cuando se ejercen las fuerzas sobre el saliente 20 de bloqueo cada vez que se manipula el cursor. La parte elástica 28 de alma tiene una resistencia mecánica de suficiente magnitud en su dirección longitudinal para impedir que sufra daños debido a los esfuerzos aplicados durante el uso frecuente del cursor 14 o por la fatiga resultante de dicho uso. Además, puede acoplarse el accesorio ornamental 10 fácilmente a la lengüeta 11 de arrastre encajando simplemente el accesorio 10 sobre la lengüeta 11 de arrastre en una sola carrera.

Si bien se han ilustrado y descrito ciertas realizaciones preferidas de la invención a los efectos de ilustración, debe quedar entendido que pueden hacerse distintos cambios y modificaciones sin separarse del alcance de las reivindicaciones anexas.

A los efectos consiguientes se declaran de novedad, propiedad y utilidad para España, sus territorios y plazas de soberanía, las reivindicaciones que siguen.

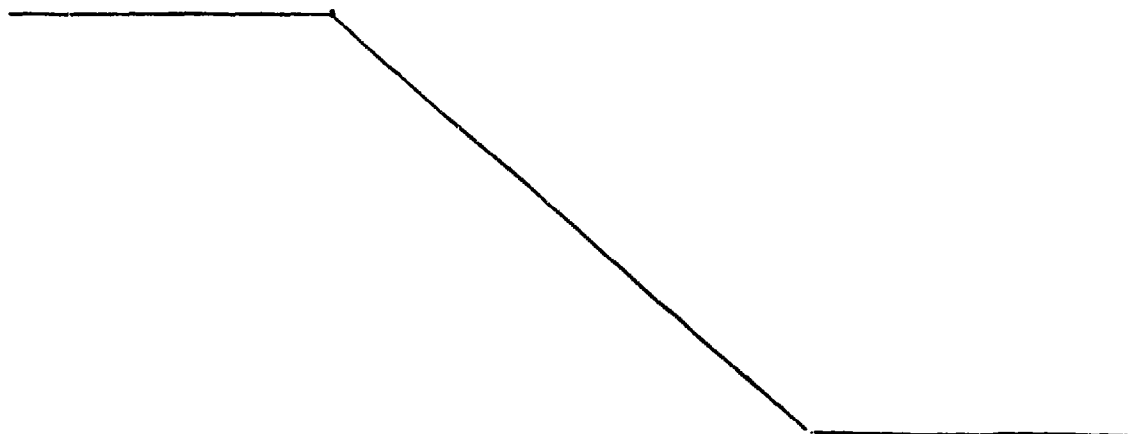

REIVINDICACIONES

1.- Accesorio para cursores de cierre de cremallera, dotados de lengüetas de arrastre, caracterizado porque comprende:

5

(a) un cuerpo dotado de un par de placas espaciadas que definen entre ellas un canal para recibir en él la lengüeta de arrastre;

10

(b) un saliente que se extiende de una primera de dichas placas en dicho canal para bloquear la lengüeta de arrastre en dicho canal; y

15

(c) teniendo una primera de dichas placas un par de hendiduras espaciadas lateralmente que comunican con dicho canal y se extienden longitudinalmente del mismo para definir entre ellas una parte elástica de alma, siendo dicha parte elástica de alma susceptible de desplazamiento contra su elasticidad fuera de la otra placa en respuesta a la cooperación entre la lengüeta de arrastre y dicho saliente de bloqueo cuando se introduce la lengüeta de arrastre en dicho canal, hasta que la lengüeta de arrastre queda bloqueada por dicho saliente de bloqueo.

20

25

2.- Accesorio según la reivindicación 1, para un cursor de cierre de cremallera dotado de una lengüeta de arrastre que tiene un saliente lateral, caracterizado porque dicho saliente de bloqueo tiene un borde adaptado para cooperación de bloqueo con el saliente lateral de la lengüeta de

arrastre.

5 3.- Accesorio según la reivindicación 2, caracterizado porque dicho saliente de bloqueo tiene además una superficie de leva para hacer que la lengüeta de arrastre, al cooperar con ella, desplace dicha parte elástica de alma contra su elasticidad.

10 4.- Accesorio según la reivindicación 3, caracterizado porque dicho canal tiene extremos abierto y cerrado, sobresaliendo progresivamente dicha superficie de leva en dicho canal en una dirección desde dicho extremo abierto hacia dicho extremo cerrado.

15 5.- Accesorio según la reivindicación 4, caracterizado porque dicho borde de dicho saliente de bloqueo mira hacia dicho extremo cerrado del canal y dicha superficie de leva termina en dicho borde.

6. Accesorio según la reivindicación 1, caracterizado porque dicho saliente de bloqueo está dispuesto en dicha parte elástica de alma.

20 7.- Accesorio según la reivindicación 1, caracterizado porque dichas hendiduras se extienden en relación paralela y alineada lateralmente una respecto de otra.

25 8.- Accesorio según la reivindicación 2, caracterizado porque dicha primera placa citada en primer lugar tiene un surco rebajado en ella y que se abre hacia dicho canal, extendiéndose dicho surco longitudinalmente de dicho canal en alineación longitudinal con dicho saliente de bloqueo para recibir y guiar en él el saliente lateral de la lengüeta

de arrastre.

9.- "ACCESORIO PARA CURSORES DE CIERRE DE CREMA-LLERA".

5 Todo ello conforme se describe y reivindica en la presente memoria que consta de trece hojas foliadas y mecanografiadas por una sola de sus caras y de una lámina de dibujos que la ilustra.

BARCELONA, 23 JUN. 1981  
P. A. M. CURELL SUÑOL



FIG. 1

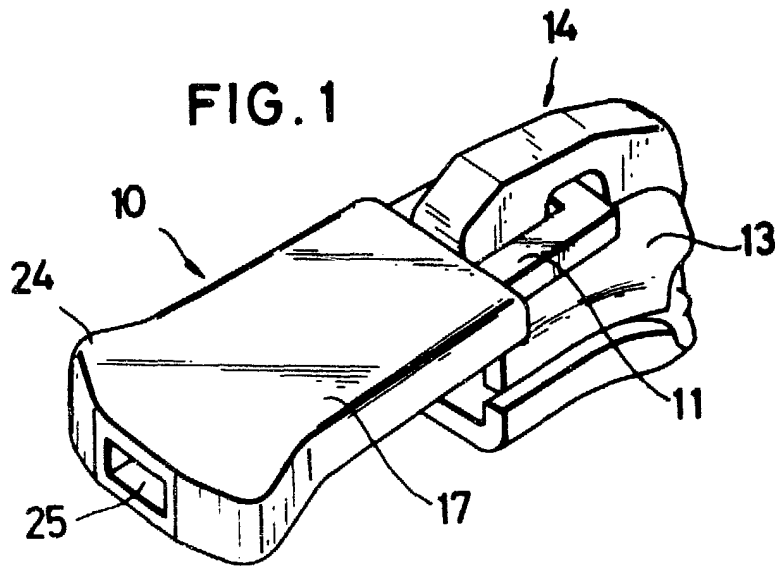
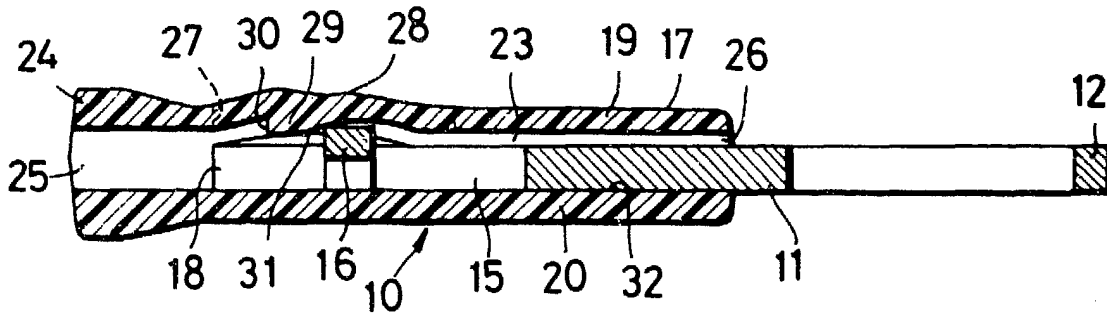

FIG. 3



FIG

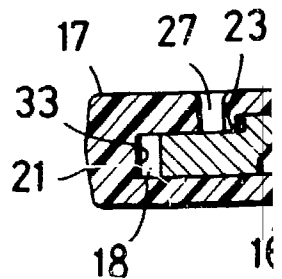

FIG. 2

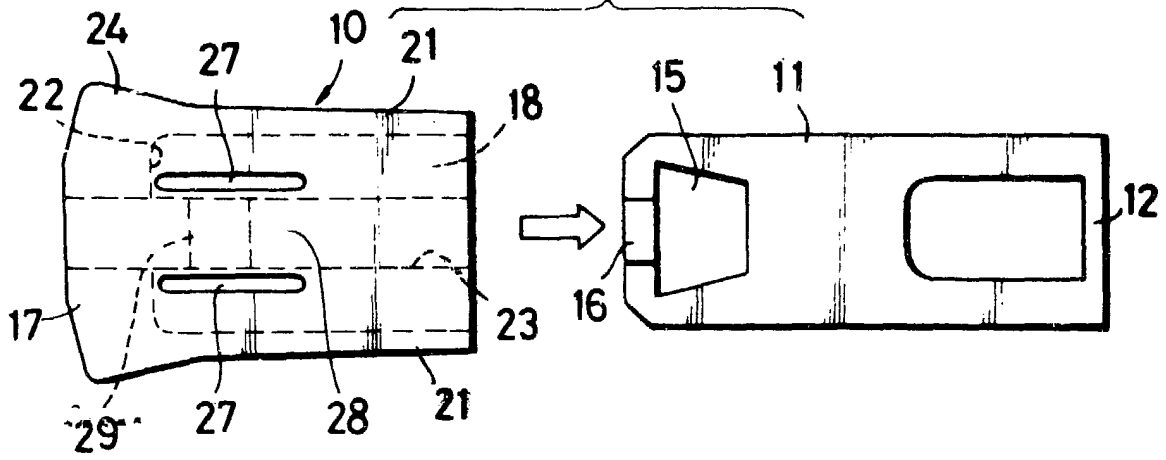
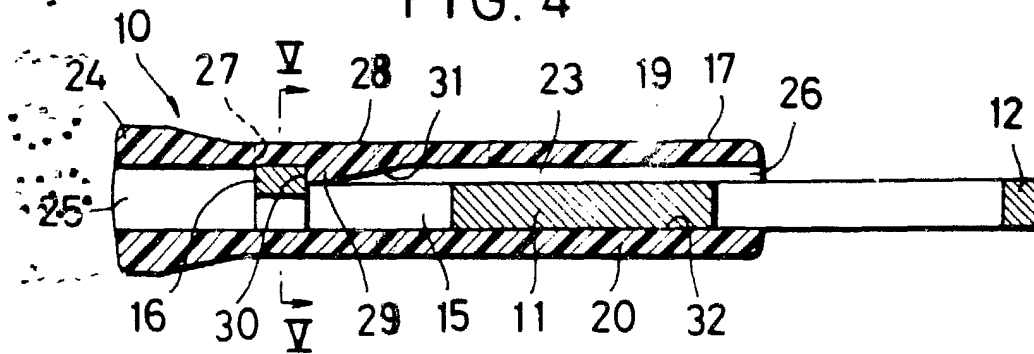
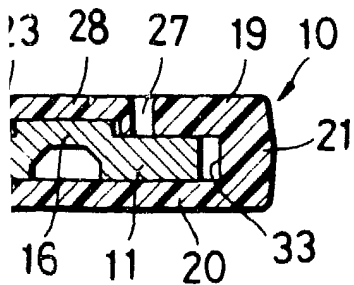

FIG. 4



G. 5



BARCELONA, 23 JUN. 1981  
 P. A. M. CURELL SUÑOL

*[Handwritten signature]*