



ESPAÑA

10	ES	11	NUMERO	10	Y
		21	59375		
		22	FECHA DE REGISTACION		
			8-7-81		

16 ENE. 1982

MODELO DE UTILIDAD

30	PRIORIDADES:	32	FECHA	33	PAIS
		31	NUMERO		

47	FECHA DE PUBLICIDAD	51	CLASIFICACION INTERNACIONAL
			B65D 81/36

54	TITULO DE LA INVENCIÓN
	"ENVASE CON JUGUETE INCORPORADO".

71	SOLICITANTE (S)
	D. JOSE LUIS PARRADO OTERO.

	DOMICILIO DEL SOLICITANTE
	C/ Santa Hortensia, nº 12. - MADRID.

72	INVENTOR (ES)
	D. José Luis PARRADO OTERO.

73	TITULAR (ES)

74	REPRESENTANTE
	MANUEL DIAZ VELASCO.

Es general la afición que el mundo infantil siente por todos los productos dulces comestibles, fabricados y/o vendidos en pastelerías, confiterías, etc. No es de extrañar, por tanto, el gran consumo que se efectúa de dichos productos.

Por otra parte, ese mismo mundo infantil tiene casi exclusivamente polarizada su atención en una industria que ha experimentado gran auge en los últimos tiempos: la juguetería. No es preciso recalcar la satisfacción y alegría que produce en un niño la entrega de un juguete, cualquiera que sea la índole de éste.

Pues bien, el objeto del presente Modelo de Utilidad reúne los atractivos anteriormente apuntados, ya que, por una parte, sirve de envase para confites, caramelos, dulces, etc. y, por otra, dicho envase lleva amoviblemente incorporado, a modo de cierre, un juguete sonoro, sumamente interesante, que puede seguir siendo utilizado por el niño aun después de consumidos los dulces y desechado el envase.

Las características del objeto en cuestión se describen a continuación con ayuda de los dibujos de la adjunta hoja de planos, en los que se representa un modo de realización de la invención presentado a título de ejemplo y sin carácter limitativo, por lo que todas sus posibles variantes, mientras sean meramente accidentales y no determinen la obtención de un resultado industrial nuevo y distinto, deben considerarse incluidas dentro del ámbito de protección dimanante del registro que se solicita.

En la figura 1, se representa una vista parcial en alzado lateral y parcialmente seccionada del juguete según la invención, acoplado a la parte superior del envase

como cierre del mismo.

En la figura 2, se representa una vista en planta de dicho juguete.

En tales figuras se indica:

5. Con el nº 1, un largo tubo, de material transparente, abierto por su base superior, que constituye un en vase susceptible de contener dulces, caramelos, confites, etc. y, al propio tiempo, un mango o asidero para el juguete que a modo de cierre, va amoviblemente acoplado en
10. su citada base superior.

- Con el nº 2, dicho juguete, que adopta la forma de un pájaro grotesco y hueco cuyo grueso cuerpo redondeado presenta, en su base, un manguito cilíndrico en el que se enchufa la base superior del tubo 1; en su parte superior trasera, a modo de cola, una larga boquilla (2b) prevista a su vez de una abertura (2c) situada en su parte superior y en su conjunción con el cuerpo; en su parte superior delantera, un corto cuello cilíndrico al que aparece unida una abultada cabeza (2d) provista de un gracioso pico cónico y tocada con un sombrerito (2e) cuya copa lleva practicado un orificio circular (2f) coincidente con otro practicado en la base de la cabeza; y, también en su parte superior, entre el cuello y la boquilla 2b, dos cortas alas (2g), curvadas y dirigidas hacia arriba, que, al que
20. dar enfrentadas entre sí, forman una especie de receptáculo semicircular, estando tales alas provistas, en sus respectivas puntas, de sendos pequeños manguitos (2h) que quedan igualmente enfrentados entre sí.

- Con el nº 3, un elemento giratorio que va alojado, con posibilidad de giro libre, en el receptáculo formado por las alas 2g del juguete 2. Dicho elemento está con
30. do por las alas 2g del juguete 2. Dicho elemento está con

tituido por dos finos discos, de material plástico o cualquier otro material liviano adecuado, que se cortan entre sí por el centro. En la intersección de tales discos presenta el elemento en cuestión, en ambos lados, sendos as-
 5. lientes o tetones (3a) que, al alojarse en los manguitos 2h de las alas 2g, actúan como ejes alrededor de los cuales gira el elemento libremente.

El juguete así descrito funciona de la siguiente manera:

10. Toda la figura del pájaro, en virtud de las aberturas 2c y 2f de que va provista, constituye una flauta, de manera que, al soplar por la boquilla 2b, el aire circula por el interior de tal figura y, según se tape o se destape el orificio o abertura 2f, produce diferentes
 15. sonidos.

Además, parte del aire que se introduce por la boquilla 2b sale por su abertura 2c y provoca el giro del elemento 3, produciendo así el juguete un doble efecto: el sonoro y el de movimiento.

20. Dicho juguete, por otra parte, puede ser utilizado en asociación con el tubo 1 o separado de él.

Interesa indicar que como variante accidental de la invención, incluida por tanto dentro del ámbito de protección del registro que se solicita, debe considerarse
 25. se la posibilidad de que dicho juguete, en vez de adoptar la forma de pájaro grotesco que ha quedado descrita y que se ilustra en los adjuntos dibujos, puede adoptar la forma de cualquier otra figura alada.

NOTA.

Descritos suficientemente el objeto del presente Modelo y sus diferentes partes, se declara que lo que constituye su esencialidad y para lo que se pide la correspondiente protección es lo que se concreta en las siguientes reivindicaciones:

- 1a.- Envase con juguete incorporado, caracterizado por que el envase propiamente dicho está constituido por un largo tubo a cuya base superior, abierta, va espe-
 10. blemente acoplado, a modo de cierre, una figura hueca pre-
 vista de alas que, al quedar enfrentadas entre sí, forman un receptáculo en el que se aloja, con posibilidad de giro, un elemento formado por dos discos que se cortan entre
 15. entre sí por el centro, llevando además practicados dicha figura
 15. figura dos orificios que le permiten desarrollar la función
 propia de una flauta, para lo cual, al soplar por una boquilla de que tal figura va igualmente prevista, el aire
 20. aire circula por el interior de ésta y, según se tape-
 se destape uno de sus orificios, produce diferentes soni-
 20. dos, provocando además una parte de ese aire, al salir por el otro orificio, el giro del elemento montado entre las alas.

2a.- Envase con juguete incorporado.

Todo según se describe y reivindica en la presente Memoria, que consta de cinco hojas, debidamente foliadas y escritas a máquina por una sola de sus caras, y se representa en la adjunta hoja de planos.

Madrid, 7 de julio de 1.981.

EL AGENTE:

P. D.

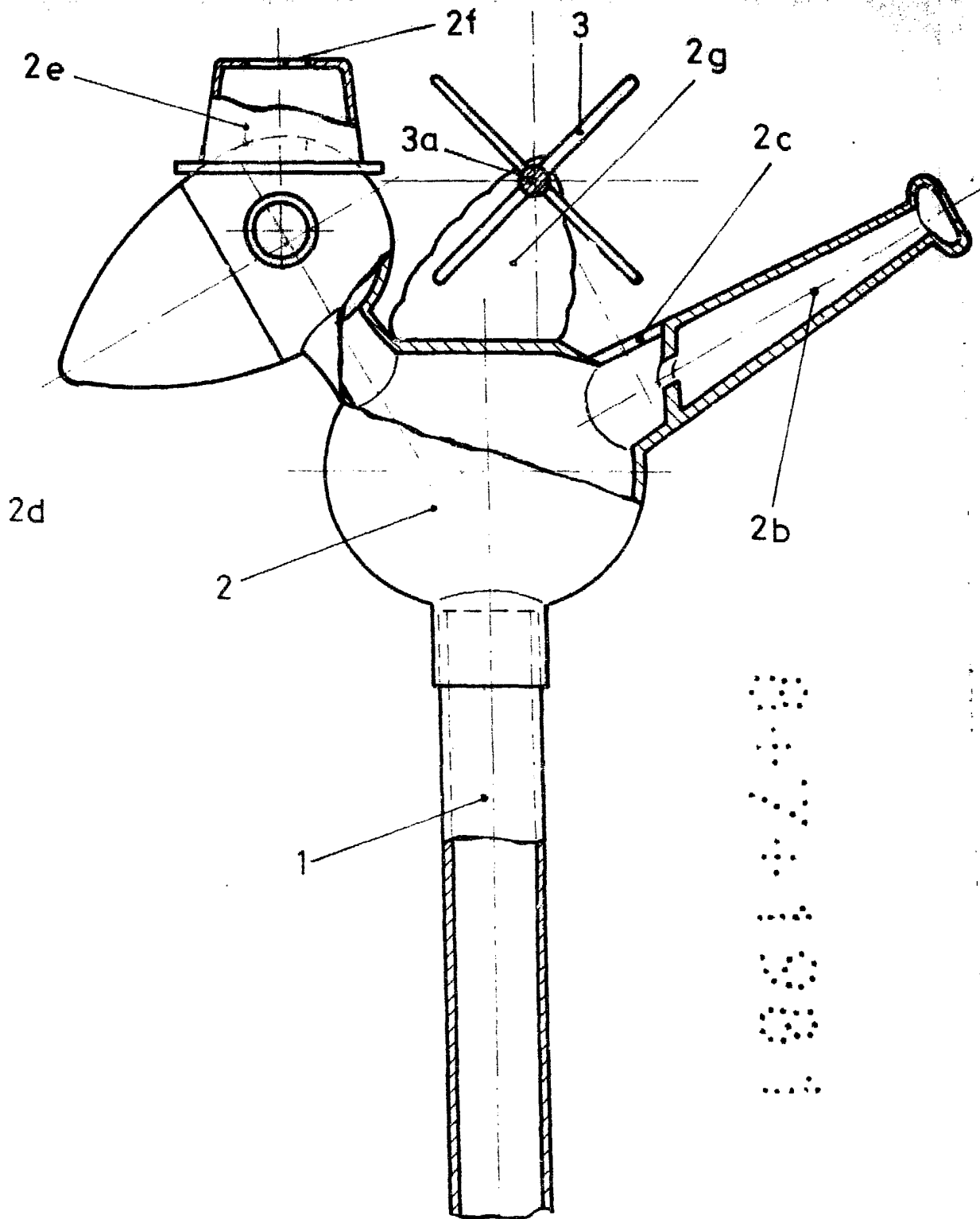

FIG. 1

ESCALA VARIABLE

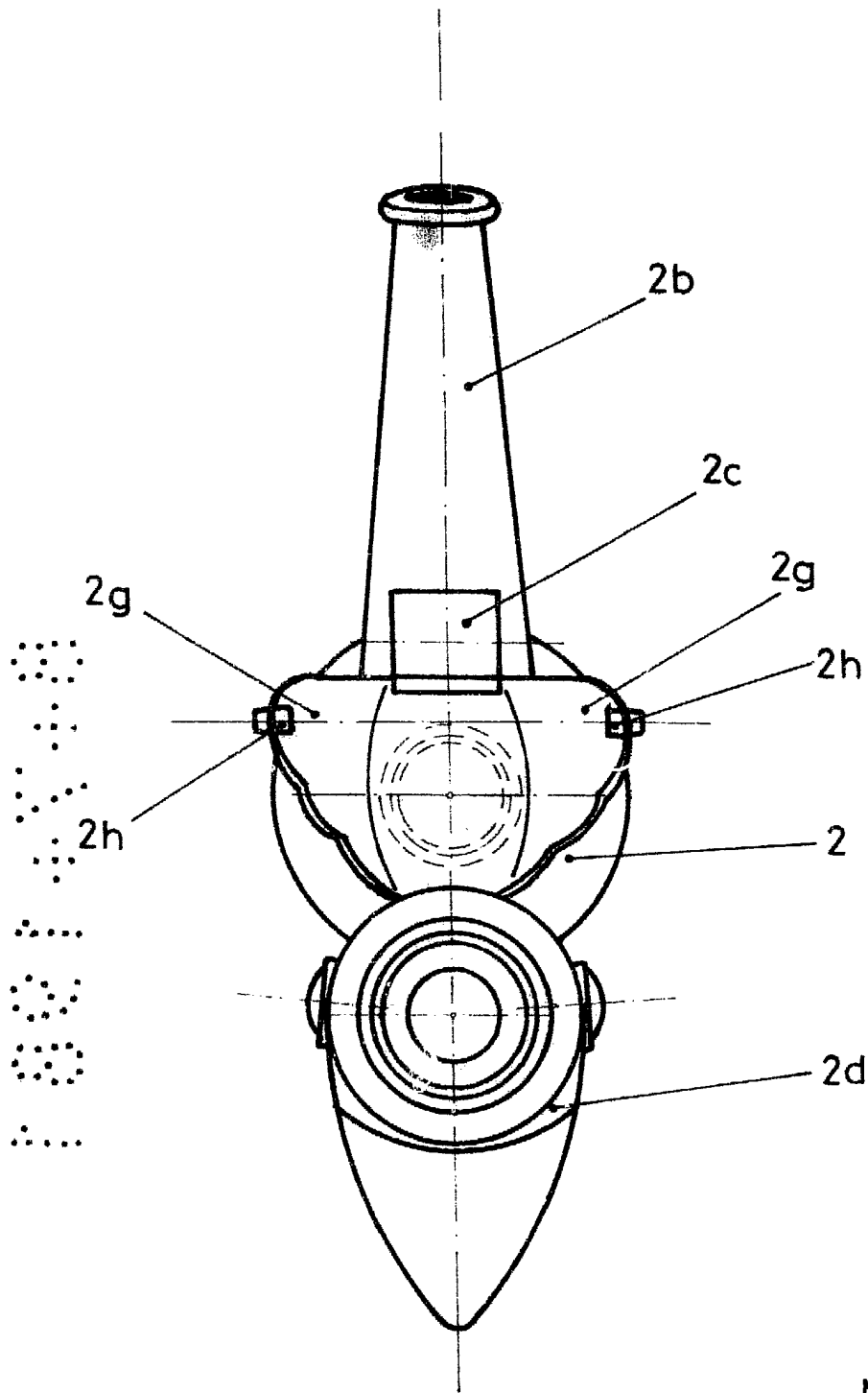

FIG. 2

MADRID. 8 JUL. 1981
EL AGENTE
P. P.

A large, stylized handwritten signature in black ink, located in the bottom right corner of the page.