

MINISTERIO DE INDUSTRIA Y ENERGIA

Registro de la Propiedad Industrial



ESPAÑA

① ES ① NÚMERO 259354 ⑩ Y
 ② FECHA DE PRESENTACION
 7-7-81

MODELO DE UTILIDAD

19 JUN. 1982

③ PRIORIDADES:
 ③1 NÚMERO ③2 FECHA ③3 PAIS

④7 FECHA DE PUBLICIDAD ⑤1 CLASIFICACION INTERNACIONAL
 A41B 13/02

⑤4 TITULO DE LA INVENCIÓN
 " BRAGUITA-PAÑAL DESECHABLE "

⑦1 SOLICITANTE (S)
 COMERCIAL ORTOPEDICA ESPAÑOLA, S.L.

DOMICILIO DEL SOLICITANTE
 Prolongación Avenida Bellvitge, 18
 HOSPITALET DE LLOBREGAT (Barcelona)

⑦2 INVENTOR (ES)

⑦3 TITULAR (ES)

⑦4 REPRESENTANTE
 D. JOSE MARIA DEL CORRAL DIAZ

El presente registro de Modelo de Utilidad, concierne como su enunciado indica a una braguita-pañal desechable, de acuerdo con la descripción detallada que del mismo se realiza.

5. Para la debida ilustración de este objeto se adjunta a la presente memoria descriptiva, una hoja de planos en la que a título de ejemplo, se representan todas y cada una de las partes que lo forman y relación que guardan entre sí.

En la citada hoja de dibujos queda representado:

10. EN LA FIGURA PRIMERA, una vista en perspectiva del pañal - cuyo registro se solicita, identificado en la posición racional de uso.
- EN LA FIGURA SEGUNDA, una vista en planta del mismo, apreciado en despiece para facilitar su peculiar constitución.
15. EN LA FIGURA TERCERA, un detalle del medio elástico adaptado en el pañal, a efectos de un perfecto ajuste anatómico.
- EN LA FIGURA CUARTA, una sección transversal del conjunto.

En estas figuras y con el mismo valor en todas ellas, se aprecian las siguientes referencias:

20. 1.- Capa exterior constituida por un material sensible- mente impermeable, para evitar la salida de líquido al exterior.

Esta capa presenta forma general rectangular, con sus extremos ensanchados en disposición trapecial.

- 25 2.- Cobertura alojada en el interior de su homóloga -1-, en forma parcial ya que solamente cubre el sector central rectangular del conjunto.

Esta cubierta interior, tiene su base de fijación en ambos laterales de la cobertura general exterior, en zona -

próxima a la situación de los medios elásticos -7-.

3.- Son las alas de cubrición general -1- que se superponen por plegamiento sobre la cubierta interior -2-.

5. 4.- Capa guateada celulósica prevista en el interior del pañal y que representa el medio de absorción de las expulsiones del bebé, en tanto que las capas envolventes -1- y -2- tienen por finalidad además de la estructuración general, el evitar la salida de tales residuos.

10. 5.- Son las alas dispuestas en los extremos de la pieza, que como anteriormente queda mencionado, son de configuración trapecial, formando parte de la capa exterior de cobertura -1-.

15. Estas alas se pliegan en la posición estática o inoperante del pañal y se despliegan para formar una bragueta propiamente dicha, con perfecto ajuste anatómico, sobre la región ventral y lumbar respectivamente, en tanto que la lámina básica, se aloja en la entrepierna del niño.

20. 6.- Son los bordes interiores de la lámina general -1-, dispuestos en la zona central rectangular del conjunto y que se pliegan sobre la cobertura interior -2- para formar el cierre del conjunto.

7.- Corresponde a la disposición de unas tiras elásticas en los bordes centrales de la pieza en situación longitudinal.

25. Estos elásticos en su tracción determinan la formación de unos frunces de perfecta adaptación sobre el niño, para evitar la salida de líquidos y cuyo tiro está técnicamente calculado, para no herir la fina piel del bebe.

30. En la figura 3ª del plano anexo, se identifica el detalle de formación del medio elástico citado.

En el plano que se acompaña, se representan los componentes en distintos gruesos de líneas discontinuas y continua.

5. El pañal, se fabrica a partir de patronaje preestablecido, y por los medios mecánicos adecuados.

Han sido elegidos materiales celulósicos de gran poder absorbente y de resistencia en su interior, cuyas capas están dispuestas en un perfecto plano coplanario para evitar la formación de rugosidades o abultamientos.

10. Por su parte las coberturas de contención son de naturaleza sensiblemente impermeable y en combinación se crea un efecto de absorción y retención de los líquidos.

15. La colocación superpuesta de los planos de cobertura y su peculiar unión, es perfecta, representándose con la referencia -8-. unas tiras adhesivas que fijan a los planos anterior y posterior de la cobertura exterior -1-, con lo cual la union queda garantizada.

20. Descrita suficientemente la naturaleza del Modelo, se hace constar expresamente que cualquier modificación de detalles que se introduzca en el mismo, se considerará incluida dentro de esta protección, en tanto que no altere o modifique esencialmente su finalidad característica.

Por último, se declaran de novedad y utilidad las reivindicaciones consignadas en la siguiente

25

N O T A

1ª.- BRAGUITA-PAÑAL DESECHABLE caracterizada esencialmente porque comprende una capa exterior impermeable y una cobertura de material celulosico, cuyos planos formativos están dotados de tiras elásticas que configuran al conjunto.

30:

2ª.- BRAGUITA-PAÑAL DESECHABLE, según la anterior rei-

vindicación, caracterizada esencialmente porque la cobertura interior guarnece la sección central del conjunto a excepción de las alas de adaptación y forma parte inseparable de la cobertura general exterior a la que refuerza estructuralmente y colabora con ella en el efecto de retención de líquidos.

5.

3ª.- BRAGUITA-PAÑAL DESECHABLE, según las anteriores reivindicaciones, caracterizada esencialmente porque el núcleo interior de la prenda lo forma unas capas uniformes de fino material celulósico, planificado y asegurado por la cubierta interior y conjuntamente con su homóloga externa, plegándose esta guata por la tracción de los medios elásticos y reforzando su parte central.

10.

4ª.- BRAGUITA-PAÑAL DESECHABLE, según las anteriores reivindicaciones, caracterizado esencialmente porque comprende la disposición de medios de ajuste automático, constituidos por sendas tiras elásticas, previstas en la parte central lateral y longitudinal, que por su tracción, crean unos frunces de perfecto ajuste y que facilitan la estructuración del conjunto en una curvatura racional de ajuste, y unas tiras adhesivas para los planos anterior y posterior de la cobertura exterior.

20.

5ª.- BRAGUITA-PAÑAL DESECHABLE.

Todo según se indica en la presente Memoria, que consta de cinco páginas escritas a máquina y la hoja de planos que se acompaña.

25.

Madrid, 7 de Julio de 1.981

EL AGENTE OFICIAL,

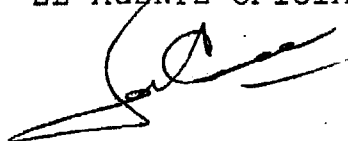

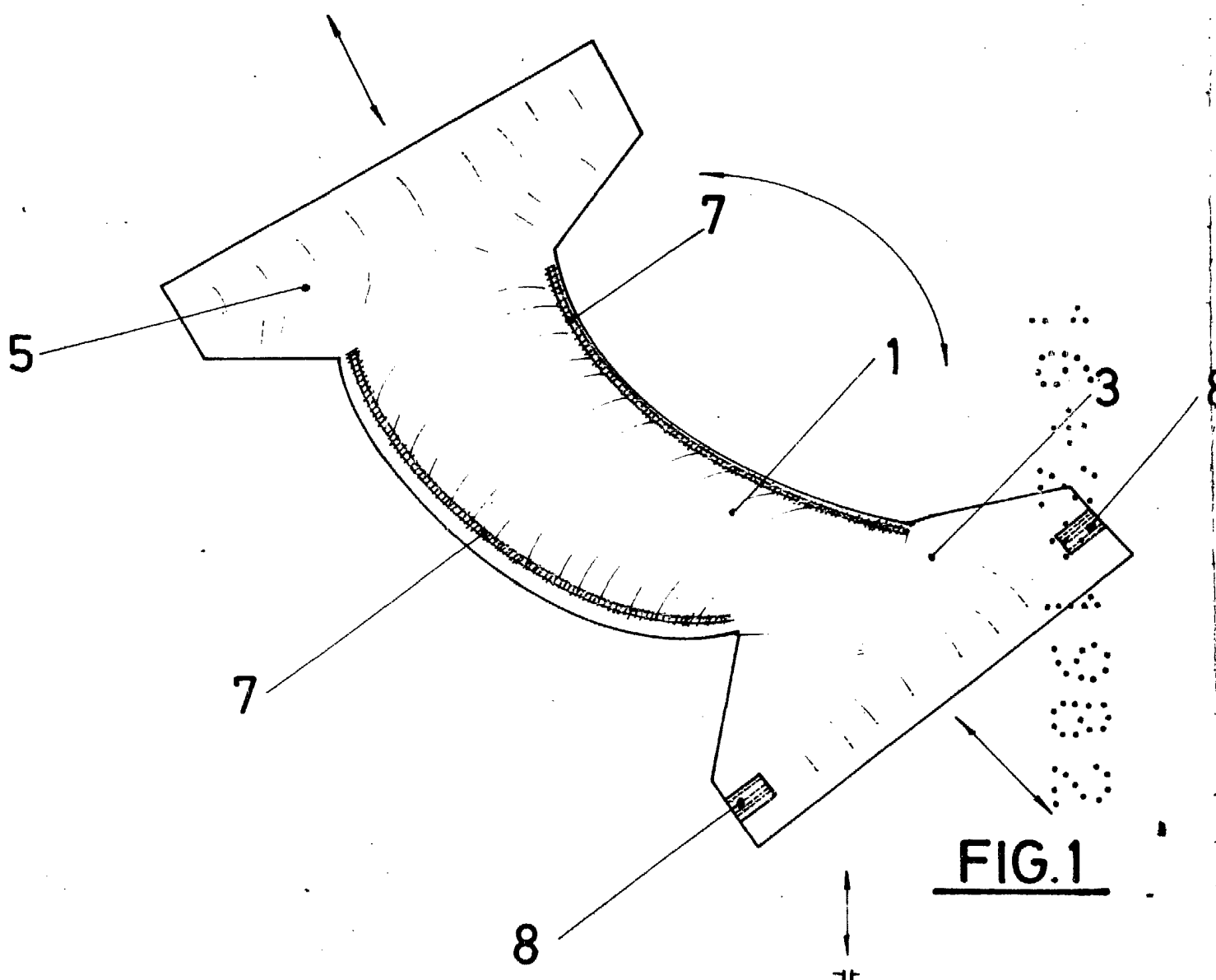

FIG. 1

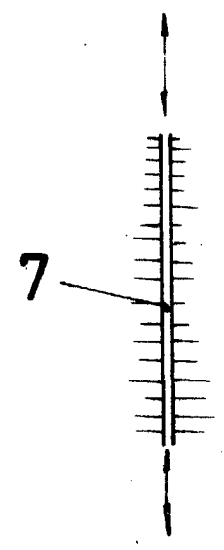

FIG. 3

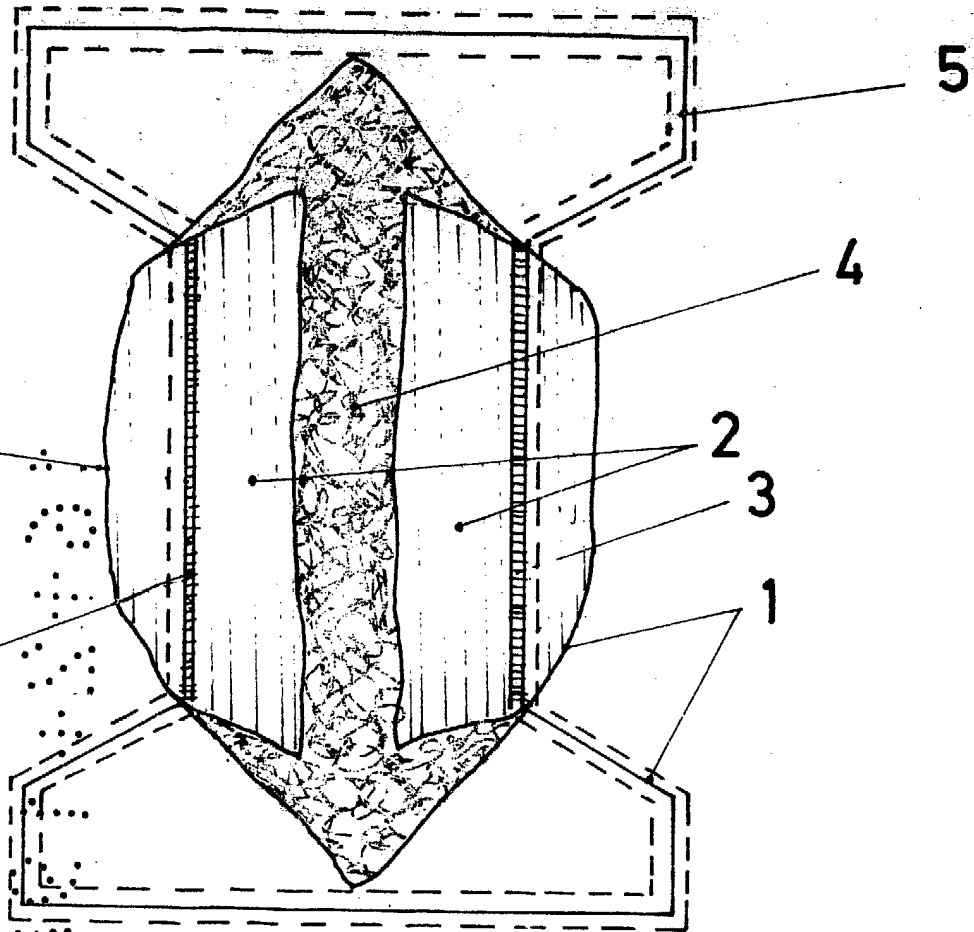

FIG. 2

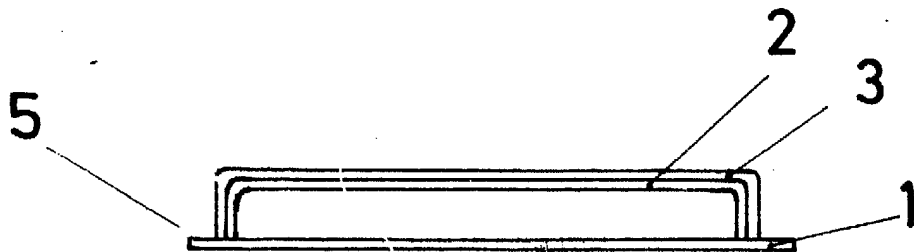

FIG. 4

7 JUL. 1981