

La presente invención se refiere a un recipiente termoaislante de constitución muy sencilla, gracias al cual se consigue mantener una temperatura determinada en el contenido del recipiente, con un mínimo de pérdida calórica. Por otra parte, la realización de este recipiente no presenta ningún problema constructivo, antes al contrario, se ha ideado una configuración simple y eficaz.

El recipiente en cuestión consta de dos cuerpos a modo de cubetas, de dimensiones distintas y configuración semejante, las cuales se unen entre sí por sus bordes determinando la formación del recipiente propiamente dicho, con doble pared y cámara intermedia. Este recipiente presenta medios para el montaje amovible de una tapa de cierre, compuesta a su vez por un cuerpo a modo de cubeta plana con medios de cierre complementario a los del recipiente, cuya cubeta plana está dotada de unos dispositivos de encaje para una tapa que se mantiene separada del fondo, determinando una cámara intermedia en dicha tapa, disponiendo tanto el recipiente como la tapa de un pequeño orificio para la inyección de material termoaislante y expandible que rellena los espacios o cámaras, tanto del recipiente como de la tapa.

Más concretamente se ha previsto que la tapa dispone en las proximidades de su contorno y por la cara externa, de un vaciado, en tanto que el fondo del recipiente está dotado de un resalte externo que se complementa con aquél vaciado, para el apilado de los recipientes cerrados.

La cubeta que constituye la tapa del recipiente comprende una ranura anular interna para el encaje del borde

30 de la tapa que completa a dicha cubeta, dotada también de unos resaltes que constituyen tope de apoyo de la misma.

Para la mejor comprensión de cuanto queda descrito en la presente memoria se acompaña un dibujo en el que, tan solo a título de ejemplo se representa un caso práctico de realización del recipiente termoaislante.

35 En dicho dibujo, la figura 1 es una vista en un cuarto de sección longitudinal del recipiente cerrado; y la figura 2 es un detalle en alzado, parcialmente seccionado mostrando unos recipientes apilados.

40 El recipiente termoaislante consta en los dibujos de un cuerpo -1- a modo de cubeta y otro -2-, también en forma de cubeta, de menor diámetro, pero con un faldón -3- vuelto al exterior. El faldón -3- y la cubeta -1- presentan sus cantos con resaltes y hundidos -4- complementarios para su encaje, y están destinados a conseguir la unión entre los cuerpos -1- y -2-, uno en el interior del otro, dejando entre ambos una cámara -5-.

El faldón -3- forma en su parte superior un cuello escalonado -6- con un filete de rosca -7- en la cara externa. Este cuello forma en su cara interna un suave asiento -8-.

50 El recipiente termoaislante se completa mediante una tapa formada por un cuerpo -9- en forma de cubeta de poca altura, dotada de un canto achaflanado -10- para su ajuste en el asiento -8-. La cubeta -9- está dotada de un valona radial externa -11- con un faldón -12- dotado de un hilo de rosca -13- en su cara interna complementario al hilo -7- del cuello -6-. Esta valona presenta en su cara superior un rebaje -14-

receptor de un resalte -15- del fondo de otro recipiente igual, para su apilado.

60 La pared interna de la cubeta -9- presenta una ranura anular interna -16-, y debajo de ella unos nervios salientes -17-, uno y otros para el encaje y apoyo del borde de una tapa -18- que cierra la cubeta -9-.

65 El fondo del recipiente -1- y la tapa -18- presentan sendos orificios -19- y -20- para la inyección de un producto aislante expansible -21- , tal como poliuretano expandido, que ocupa la cámara -5- y el interior de la cubeta -9-.

El recipiente descrito permite mantener en su interior una temperatura determinada, durante un tiempo considerable, perfectamente aislada térmicamente del exterior.

70 Este recipiente es especialmente apropiado para conservar térmicamente alimentos infantiles preparados, ya sea acondicionado directamente en su interior, o bien en el tarro de origen que se coloca en el interior del recipiente-

75 Serán independientes del objeto de la invención los materiales empleados en la construcción de los distintos componentes del recipiente, formas y dimensiones, de los mismos y cuantos detalles accesorios puedan presentarse siempre y cuando no afecten a su esencialidad.

-.....-

R E I V I N D I C A C I O N E S

1ª. Recipiente termoaislante, caracterizado esencial-
80 mente por el hecho de que consta de dos cuerpos a modo de cu-
betas de dimensiones distintas y configuración semejante, las
cuales se unen entre sí por sus bordes determinando la formación
del recipiente propiamente dicho de doble pared y cámara inter-
media, cuyo recipiente presenta una boca con medios de ~~acopla-~~
85 miento y ajuste de una tapa embutida formada a su vez por una
cubeta plana con medios de acoplamiento y ajuste complementa-
rios a los de la boca descrita, cuya tapa está cerrada median-
te una placa que se mantiene distanciada del fondo, determinan-
do así una cámara intermedia en la tapa del recipiente, dispo-
90 niendo el recipiente y la tapa de sendos orificios para la in-
yección de un material aislante expandible que ocupa los espa-
cios intermedios de los dos componentes del recipiente.

2ª. Recipiente termoaislante, según la reivindica-
ción anterior, caracterizado por el hecho de que la tapa compren-
95 de en su cara externa un hurdido que sigue su contorno, en tan-
to que el fondo del recipiente está dotado en su cara exterior
de un nervio saliente complementario para facilitar el apilado
de los recipientes.

3ª. Recipiente termoaislante, según la reivindicación
100 1, caracterizado por el hecho de que la cara interna de la
cubeta plana que configura la tapa del recipiente, presenta
una ranura en todo su contorno, así como unos nervios salien-
tes debajo de la misma, que constituyen un medio de encaje y
de tope de apoyo, respectivamente, para el borde de la placa

105 que cierra la cubeta en cuestión.

4ª. Recipiente termoaislante, según la reivindicación 1, caracterizado por el hecho de que la tapa en su interior presenta una elevación superior que configura un cuello con un faldón vuelto, exterior, dotado de un asiento y roscado externo, así como de un asiento interno para el acoplamiento y ajuste de la pieza que constituye la tapa.

5ª. "RECIPIENTE TERMOAISLANTE"

La presente Memoria consta de SEIS HOJAS mecanografiadas a doble espacio, por una sola cara, de CIENTO DIEZ LINEAS y de UNA HOJA DE PLANO, para su mejor comprensión.

Madrid, a 2 de julio de 1981

P. I.



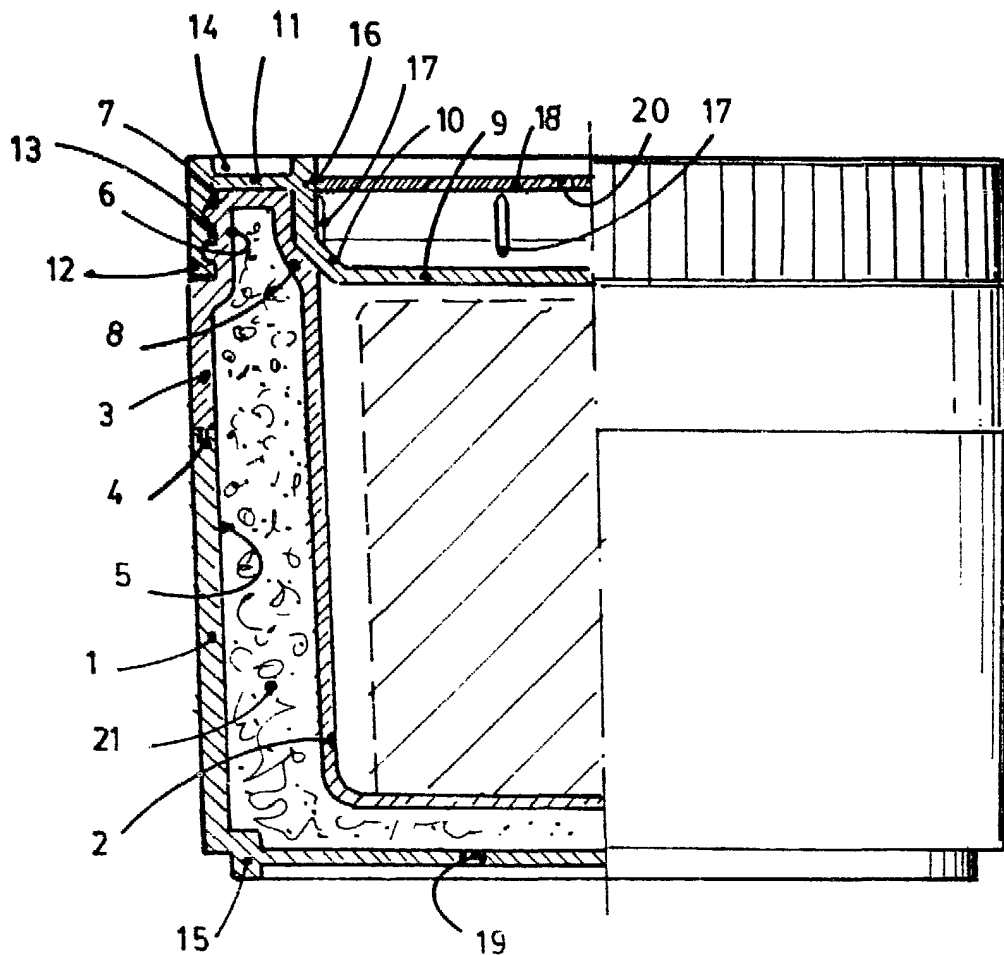
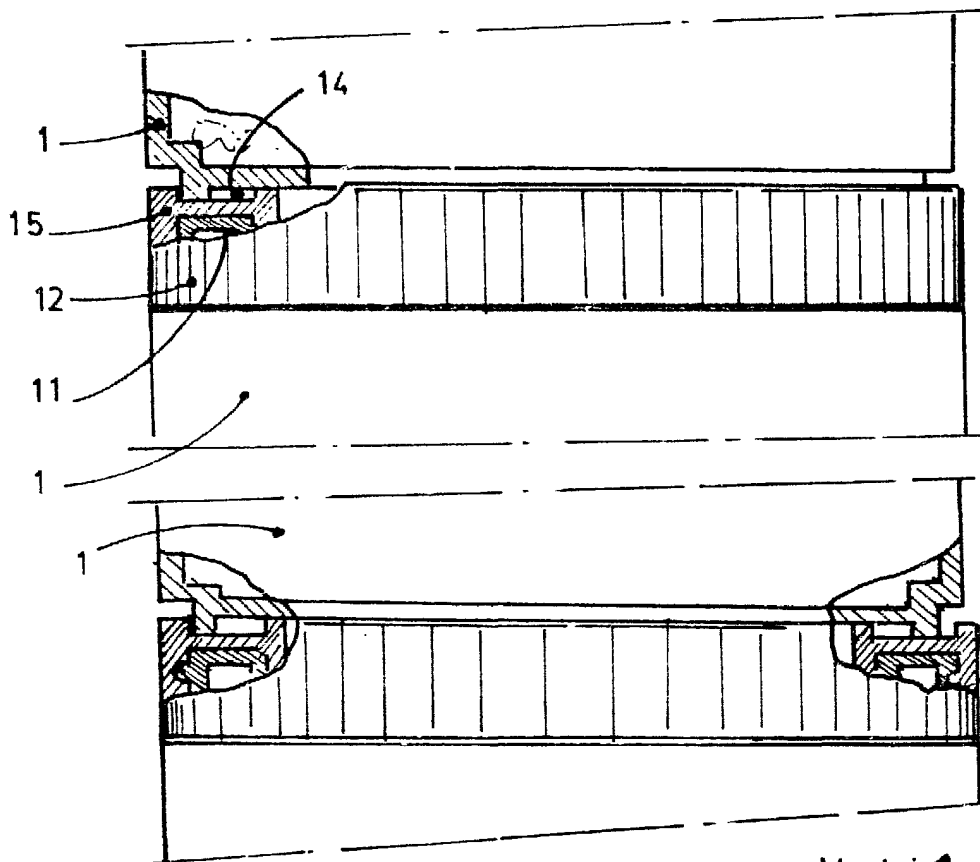

FIG. 1



FIG. 2.....



Madrid, 2 de Julio de 1981
p.a.

Escala variable