



ESPAÑA

| | | | | | |
|----|----|----|-----------------------|----|---|
| 10 | ES | 11 | 1259349 | 16 | Y |
| 21 | | 22 | FECHA DE PRESENTACION | | |

MODELO DE UTILIDAD 16 ENE. 1982

| | | | |
|-------------|--------|-------|------|
| 30 | 31 | 32 | 33 |
| PRIORIDADES | NUMERO | FECHA | PAIS |

| | |
|---------------------|-----------------------------|
| 47 | 51 |
| FECHA DE PUBLICIDAD | CLASIFICACION INTERNACIONAL |
| | B60R27/w |

| | |
|--|------------------------|
| 54 | TITULO DE LA INVENCIÓN |
| "ESPEJO AUXILIAR PARA VEHICULOS AUTOMOVILES" | |

| | |
|---------------------------------------|------------------|
| 71 | SOLICITANTE (ES) |
| D. ANGEL y D. RAFAEL BARTOLOME IRANZO | |

| | |
|--------------------------------------|--|
| DOMICILIO DEL SOLICITANTE | |
| Avda. Cesareo Alierta nº 20 ZARAGOZA | |

| | |
|----|---------------|
| 72 | INVENTOR (ES) |
| | |

| | |
|---------------------------------------|--------------|
| 73 | TITULAR (ES) |
| D. ANGEL y D. RAFAEL BARTOLOME IRANZO | |

| | |
|---|---------------|
| 74 | REPRESENTANTE |
| D. JAIME ISERN CUYAS, Agente Oficial de la Propiedad Industrial | |

MEMORIA DESCRIPTIVA

El presente modelo de utilidad se refiere a un espejo auxiliar para vehículos automóviles.

- Más concretamente, en la invención se ha ideado un espejo destinado para ser asociado al parasol de un vehículo automóvil, substituyendo ventajosamente al espejo de origen que incorpora el parasol en su respaldo.
- 5.

- El espejo motivo de la invención está constituido por una carcasa que dispone de medios que permiten el asociado eventual de la misma al parasol, existiendo a ambos lados del espejo sendas lámparas que permiten la visión clara de la imagen reflejada. La citada carcasa incorpora las pilas de alimentación de las lámparas y el mando interruptor eléctrico.
- 10.

- Con el fin de facilitar la explicación, se acompaña a la presente memoria descriptiva de una lámina de dibujos en la que se ha representado un caso de realización que se cita a título de ejemplo.
- 15.

En los dibujos:

- La figura 1, es una vista frontal del espejo, según el modelo.
- 20.

La figura 2, corresponde a una vista lateral del mismo.

La figura 3, es una vista posterior del espejo.

La figura 4, es una vista esquemática parcial de la cabina del vehículo y del espejo en posición de ser acoplado al parasol.

5. La figura 5, es una perspectiva del espejo acoplado a la pantalla parasol del vehículo.

10. Haciendo referencia a las figuras, se aprecia en su realización un espejo -1-, incorporado en una carcasa -2-, portadora en ambos extremos de sendas cavidades -3-, para unas pilas de alimentación de las lámparas -4-, situadas a ambos lados del espejo, y que se encienden mediante el interruptor eléctrico -5-.

Las cavidades -3- se cierran mediante las tapas -6-

15. Según lo descrito, el usuario puede ver su imagen claramente en el espejo merced a la luz aportada por las lámparas -4-. La carcasa -2-, dispone de unas pinzas -7- que ajustan sobre el borde libre del parasol -8- del vehículo.

20. El modelo, dentro de su esencialidad, puede ser llevado a la práctica en otras formas de realización que difieran en detalle de la indicada a título de ejemplo en la descripción y a las cuales alcanzará igualmente la protección que se recaba. Podrá, pues, construirse en cualquier forma y tamaño, con los materiales más adecuados, por quedar todo ello comprendido en el espíritu
25. de las reivindicaciones.

N O T A

Descrito el objeto del presente invento, se declaran como no divulgadas ni practicadas en España, las siguientes reivindicaciones:

5. 1. Espejo auxiliar para vehículos automóviles, caracterizado esencialmente por el hecho de comprender una carcasa substancialmente aplanada, que en una de sus caras presenta un espejo apaisado, a ambos lados del cual existen sendas lamparas alimentadas por pilas alojadas en cavidades previstas en la otra cara de la carcasa; porque en la cara anterior de la carcasa se dispone un interruptor eléctrico; y porque en la cara de respaldo de la carcasa existen unas pinzas elásticas destinadas a cabalgar sobre el borde libre de la pantalla parasol de origen del vehículo, sobre la cual queda vinculada la carcasa portadora del espejo.

15. 2. Espejo auxiliar.

Según se describe y reivindica en la presente memoria descriptiva que consta de 4 hojas foliadas y escritas a máquina por una sola cara.

Madrid, a

p.a.

JAIME ISERN,

P. P.

Firmado, M.^a LUISA ISERN CUYAS

figura 1



figura 3



figura 4

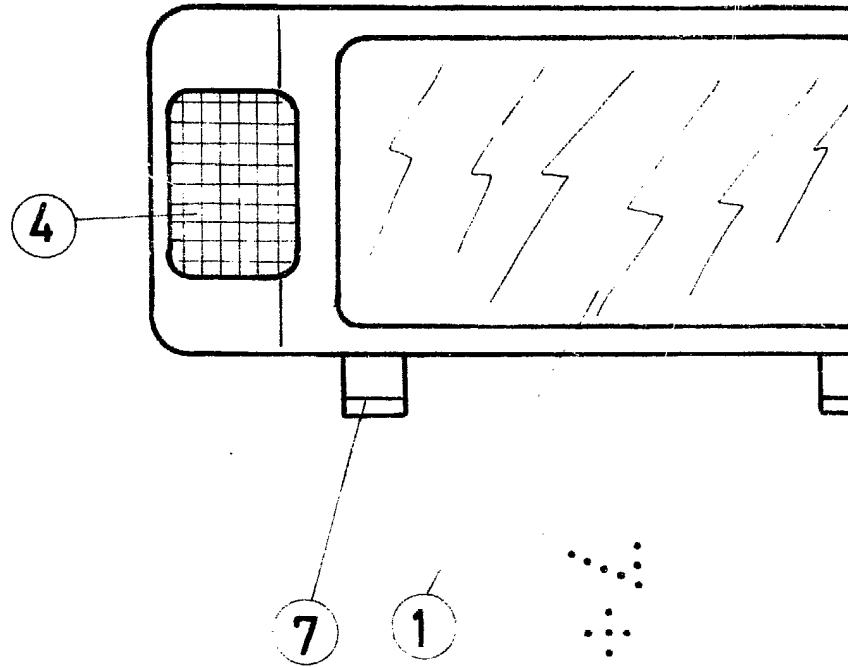

figura 5



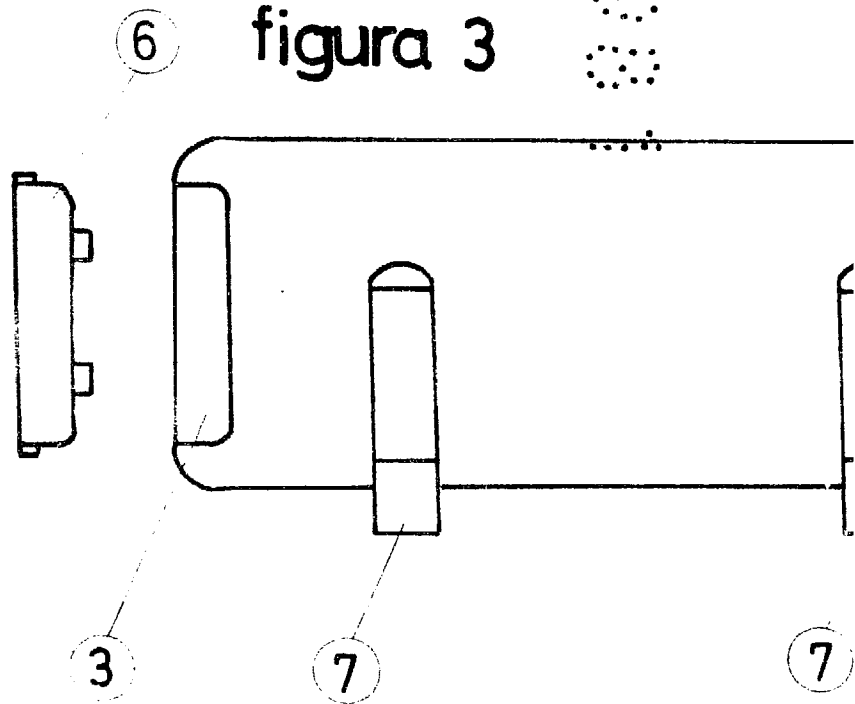

Madrid, a

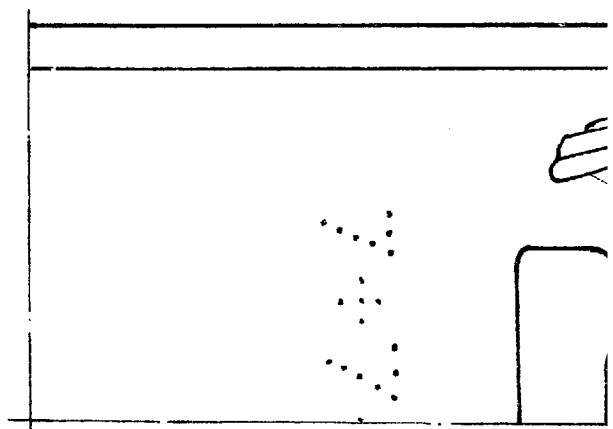
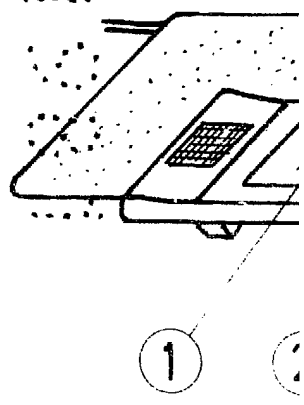
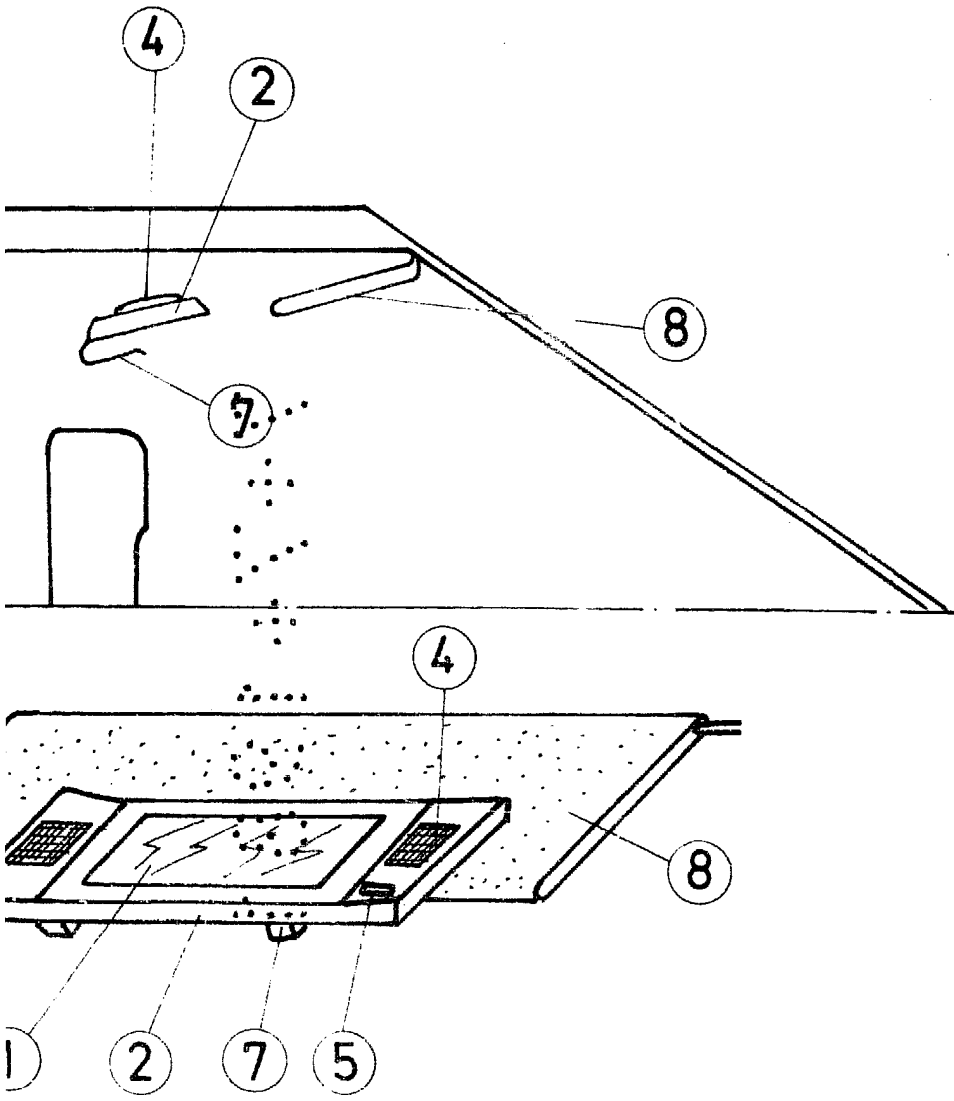
JAIME ISERN;

p. a.

p. p.

Prmado, M. ANSA ISERN CUYAS