

MINISTERIO DE INDUSTRIA Y ENERGIA

Registro de la Propiedad Industrial



ESPAÑA

10 ES	11	NÚMERO	16 Y
	21	259270	
	22	FECHA DE PRESENTACION	
		1-JULIO-1.981	

MODELO DE UTILIDAD

16 ENE. 1982

30 PRIORIDADES:	32 FECHA	33 PAIS
31 NUMERO		
-----	-----	-----

47 FECHA DE PUBLICIDAD	51 CLASIFICACION INTERNACIONAL
	B65D 25/00

54 TITULO DE LA INVENCION

"CAJA-ENVASE PARA PRESENTACION DE ROPA DE CAMA Y OTROS TEJIDOS".

71 SOLICITANTE (S)

BARRUCCI, S.A.

DOMICILIO DEL SOLICITANTE

Virgen de la Paz, 56.- TORRENTE (Valencia)

72 INVENTOR (ES)

D. Manuel MARTINEZ BARRUCHI SEGADO

73 TITULAR (ES)

BARRUCCI, S.A.

74 REPRESENTANTE

Luis Ruiz Palacios
Marqués de Sta. Ana, 30
M A D R I D - 10

MODELO DE UTILIDAD
POR VEINTE AÑOS
EN ESPAÑA

Solicitado a favor de BARRUCCI, S.A., entidad de nacionalidad española, con domicilio en TORRENTE (Valencia), Virgen de la Paz, 56

P O R :

"CAJA-ENVASE PARA PRESENTACION
DE ROPA DE CAMA Y OTROS TEJIDOS"

~~~~~

MEMORIA DESCRIPTIVA ..  
=====

5 Con el fin de agilizar las operaciones de venta de ropa de lencería y piezas de similar y reducido tamaño, se ha ideado un tipo de envase que, a la vez que sencillo, es fácilmente manejable y sobre todo permite observar de forma directa la pieza que acoge, casi sin necesidad de tener que mirar las referencias de clasificación que normalmente comportan las cajas previstas para acoger a este tipo de prendas.

10 Es de una sencilla estructura, y por su forma prismática regular, resulta apilable para su ubicación en estanterías, quedando la única de sus caras que está abierta para la identificación de las características de la prenda alojada en la caja, tal como color y dibujo.

Se acompaña una lámina de dibujos, en la que se

15           representa un caso práctico de realización, con la natu-  
              ral advertencia de que se aportan a título de ejemplo -  
              aclaratorio.

              En la figura 1ª del plano aparece en perspecti-  
              va el envase mostrándonos la cara anterior que designa-  
20           mos con una flecha, y cuya cara está abierta tal y como  
              se pone de relieve; y en la figura 2ª, y también en pers-  
              pectiva se muestra al envase observado al revés para mos-  
              trarnos la cara paralela a la que se encuentra abierta,  
              y en la que normalmente se situarán las referencias de -  
25           carácter comercial alusivas al producto.

              En ambas figuras, se observa que el envase -1-  
              tiene forma de paralelepípedo con sus seis lados -2-, -3-,  
              -4-, -5-, -6- y -7-, siendo este último el que está abier-  
              to constituyendo la única boca de acceso al envase. que -  
30           forma en lo restante una unidad de fabricación, señalan-  
              do con -8- una amplia ventana que se abre en la cara ma-  
              yor superior -2-, provista o no de papel celofán, y a -  
              través de cuya ventana se observa también el contenido -  
              que alberga la caja, que en el ejemplo gráfico del plano  
35           designamos con -9-, y que puede ser una sábana con flore-  
              cillas convenientemente plegada para su correcta ubica-  
              ción en el envase.

              En la cara o testero -6- paralelo y opuesto a  
              la boca anterior abierta -7-, irán las indicaciones de -  
40           carácter identificador y que se refieren al producto con-  
              tenido, indicaciones éstas que para el comerciante tie-  
              nen cierto interés, pero ninguno para el comprador, quien  
              preferirá en todo momento que en el apilamiento de los -  
              envases se hallen orientadas las caras abiertas -7- de

45 los envases hacia el exterior, puesto que, de esta forma, y de forma directa, contemplará colorido y dibujo de las prendas que albergan estos envases.

50 Lógicamente hemos de considerar que estos sencillos envases, y a la vez útiles, pueden a su vez constituir la envoltura para que el comprador se lleve en ella la pieza comprada, puesto que llevando orientada hacia arriba la cara abierta -7-, no existe riesgo alguno para que la pieza pueda caerse de la caja.

55 Suficientemente descrita la naturaleza de este envase, y ajustándose en todos sus puntos a las condiciones que establece el vigente Estatuto Ley de Propiedad Industrial, en cuanto a utilidad y novedad, y para que se conceda al peticionario la exclusividad de su explotación, se reivindican como puntos sobre los que ha de recaer la protección otorgada por dicho Cuerpo Legal, a los  
60 siguientes puntos.

REIVINDICACIONES

Los puntos que se reivindican como nuevos y de propia invención en este Modelo de Utilidad, son:

65 1º.- Caja-envase para presentación de ropa de cama y otros tejidos, normalmente de cartón o material similar, que se caracteriza por su forma de paralelepípedo de base rectangular, cerrado por cinco de sus seis caras, quedando una de ellas abierta para la colocación y  
70 extracción de la pieza que ha de acoger, la que, convenientemente plegada resultará visible en cuanto a color y dibujo por la expresada cara abierta, como también por la ventana que convenientemente troquelada se haya practicado en la cara superior del envase, pudiendo llevar -

75

las inscripciones de carácter clasificatorio que suelen comportar los envases, en la cara opuesta a la cara - abierta precitada, siendo estas dos caras las que constituyen los testeros menores del envase. Y

80

2º.- "CAJA-ENVASE PARA PRESENTACION DE ROPA - DE CAMA Y OTROS TEJIDOS", de conformidad en un todo en lo esencial y fines industriales a lo descrito en la - precedente Memoria Descriptiva, y gráficamente representado en las figuras del plano adjunto para su mejor com prensión.

Esta Memoria consta de CUATRO hojas, escritas o mecanografiadas por una sola cara y a doble espacio - en 84 líneas.

Madrid, a 26 de Junio de 1.981

Por autcrizaci3n de la interesada.

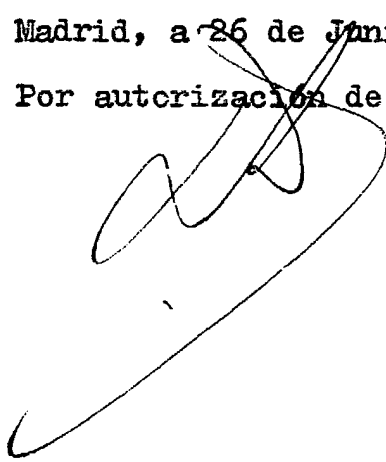

.....  
.....  
.....  
.....  
.....

FIG. 1

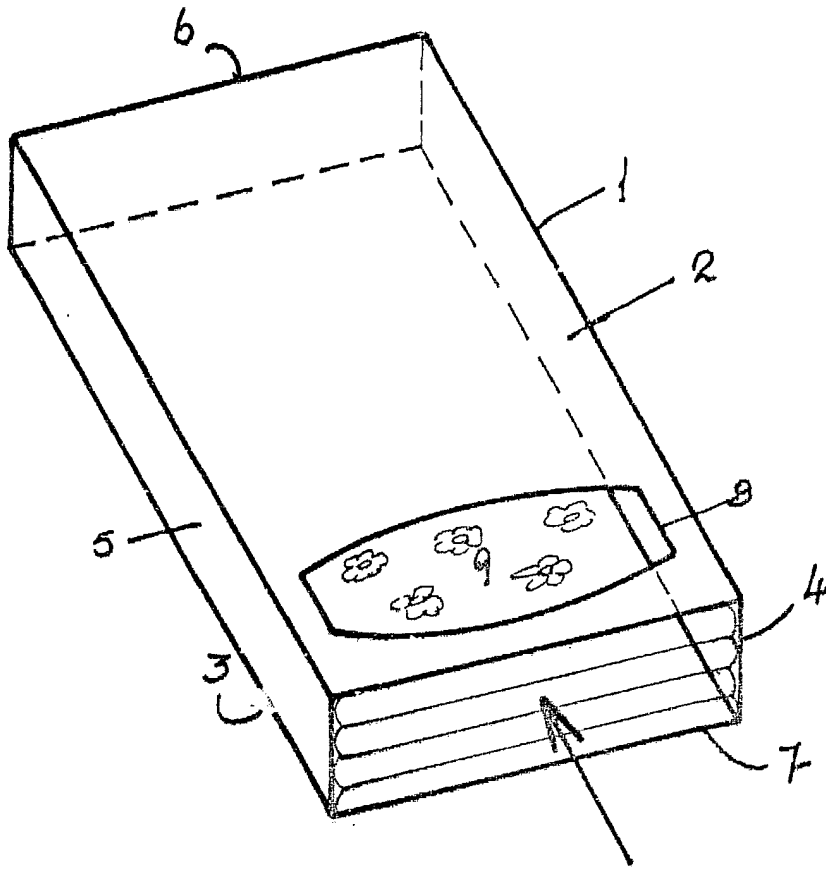
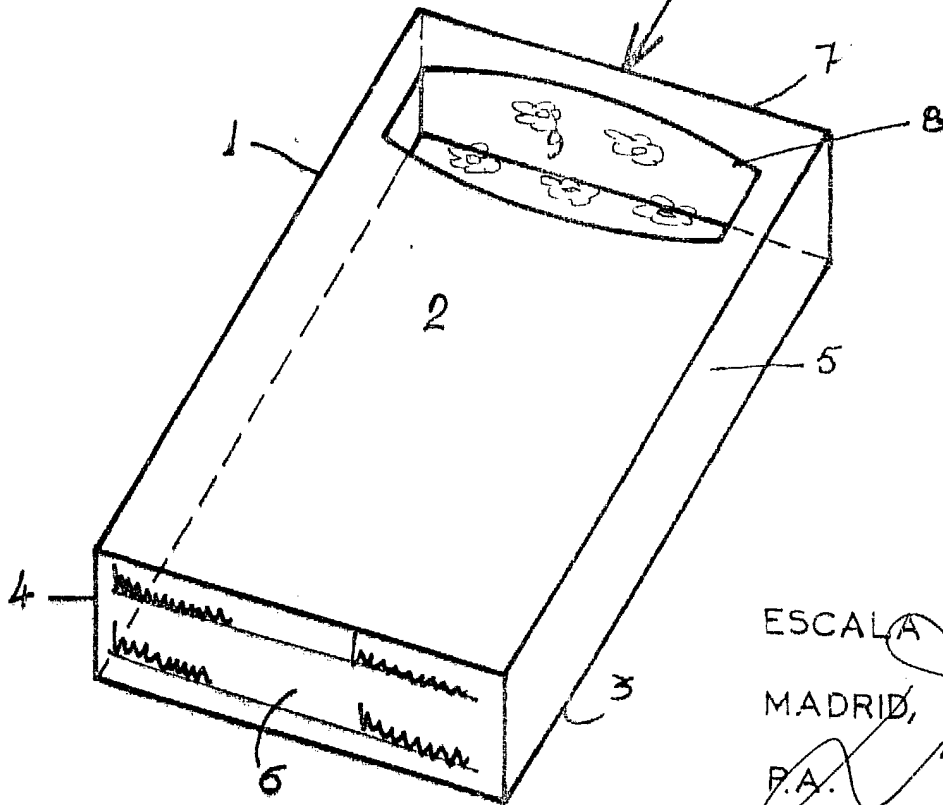

FIG. 2



ESCALA VARIABLE  
MADRID, JUNIO 1981  
P.A.