

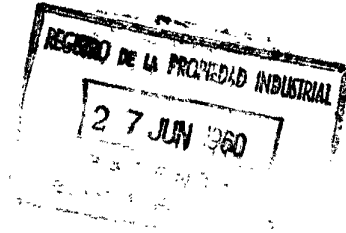

259256

259256



M E M O R I A     D E S C R I P T I V A

DE UNA PATENTE DE INVENCION POR VEINTE AÑOS EN ESPAÑA A FAVOR DE  
DON JOSE ROVIRA FORS, DE NACIONALIDAD ESPAÑOLA, RESIDENTE EN CA-  
NET DE MAR (BARCELONA), Fuente 12.

s o b r e :

NUEVO PROCEDIMIENTO PARA LA FABRICACION DE PRENDAS FUNCIONALES  
MASCULINAS DE USO INTERIOR.

259256



Con la presente solicitud se trata de proteger un sistema o procedimiento para la fabricación de prendas funcionales masculinas de uso interior, consiguiéndose en su fabricación o confección, grandes ventajas en lo que respecta al uso de la prenda y a su acomodación anatómica.

5.-

En esencia consiste en la unión de tres piezas que determinarán el perfecto ajuste anatómico por su parte delantera; por lo que respecta al resto de piezas que integran la prenda, son normales, por lo que no es de considerar necesario el describirlo.

10.-

Para mejor comprensión de la descripción que sigue, se adjuntan dibujos a los cuales se hará constante referencia a lo largo de la misma, siempre a título de ejemplo no limitativo.

15.-

La Fig. 1a., es un detalle de la pieza delantera central, en sus dos vistas, de frente y de perfil, apreciándose la tres porciones que la constituyen, lo que da lugar una vez unidas a lograr un ajuste anatómico, sin causar molestia alguna.

20.-

La Fig. 2a., es una vista esquemática de una prenda funcional masculina donde se aprecia colocada la pieza delantera central en sus tres porciones.

25.-

Consiste la presente invención en un nuevo procedimiento para la fabricación de prendas funcionales masculinas de uso interior, caracterizado porque a las mismas se las dispone en su parte central delantera una pieza (1) la cual está constituida por las porciones (2, 3 y 4), las cuales se unen entre sí debidamente formando un sólo conjunto, así como al mismo tiempo la porción (2) queda fija a la cinturilla (5) por su parte superior y el lado (6) al delantero de la prenda, continuando su unión la pieza (4), hasta donde comienza la entrepierna, pero sin introducirse en ella.

30.-

Sin embargo queda sin unir parte de la pieza (2) por uno de sus lados, hasta donde da comienzo la pieza o porción (3), la cual continua cosida, hasta la entre pierna, dando lugar el

continua



25 32 56

conjunto de porciones a formar una pieza abolsada para una mejor adaptación anatómica.

5.- Si bien la forma de ejecución aquí descrita constituye aplicación preferente de la presente solicitud podrán introducirse modificaciones de forma y de detalle sin que por ello no se altere la esencialidad de la misma, que se reivindica en la siguiente

N O T A

10.- En resumen, la presente solicitud recaerá sobre las siguientes reivindicaciones.

15.- 1a.- Nuevo procedimiento para la fabricación de prendas funcionales masculinas de uso interior, caracterizado porque a las mismas se las coloca en su parte anterior central una pieza la cual está constituida por tres porciones, una superior y dos inferiores gemelas, uniéndose todas ellas entre sí formando un solo conjunto.

20.- 2a.- Nuevo procedimiento, según la reivindicación anterior caracterizado porque la porción superior de la pieza central queda unida a la cinturilla de la prenda y por uno de sus lados al delantero de la misma, excepto por el otro que solamente lo hace en parte a fin de dejar hueco para poder efectuar la micción, y también se une a las otras dos porciones inferiormente, y estas lo hacen en todo su contorno hasta donde comienza la entrepierna pero nunca sin introducirse.

25.- 3a.- NUEVO PROCEDIMIENTO PARA LA FABRICACION DE PRENDAS FUNCIONALES MASCULINAS DE USO INTERIOR.

Según se describe en la presente memoria que consta de tres hojas escritas a máquina por una sola cara y dibujos.

Madrid a 27 de junio de 1960

100250



fig.1

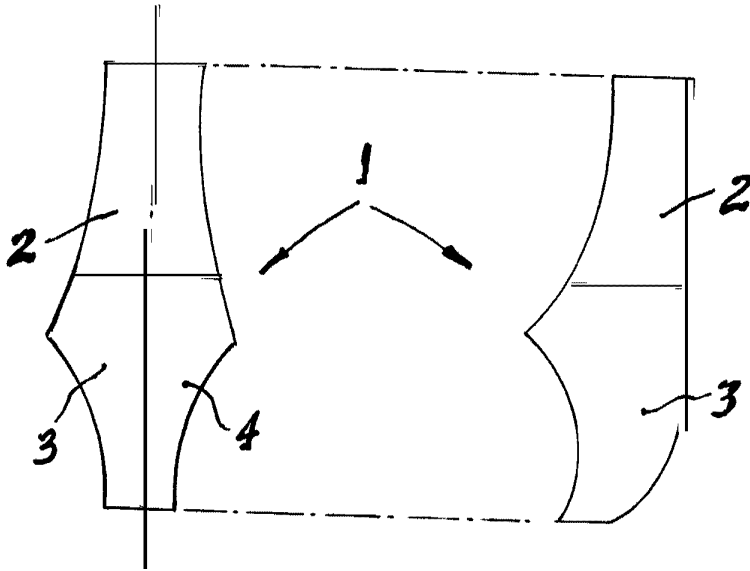
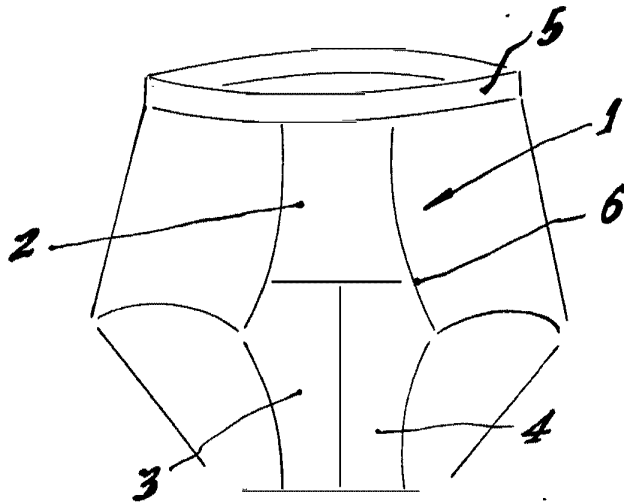

fig.2



BOCALA VARIABLE  
Madrid, ... 27 JUN 1960