



259227

259227

P A T E N T E
D E
I N T R O D U C C I O N

por "PERFECCIONAMIENTOS EN LOS MEDIOS DE REFRIGERACION DE RECIPIENTES-TERMOS CILINDRICOS MEDIANTE GRUPO REFRIGERADOR POR ABSORCION, DE TRABAJO CONTINUO", a favor de la firma alemana ALASKA-WERK DIETER SCHILDBACH, K.G., domiciliada en BERGNEUSTADT/RHLD. (Alemania).

= . =

MEMORIA DESCRIPTIVA

La presente invención se refiere a unos perfeccionamientos en los medios de refrigeración de recipientes-termos cilindricos mediante grupo refrigerador por absorción, de trabajo continuo.

5. La conservación de helados y géneros finos congelados se efectúa hoy en el comercio y los detallistas, por lo general, en recipientes ó termos que, por motivos de fabricación y de solidez, se construyen de forma cilíndrica y en su conformación corresponden a las conocidas botellas-termos, con
10. la única diferencia de que la abertura no es practicada en la

259227



parte superior. Utilizando vidrio, con sus excelentes propiedades de aislamiento, y la evacuación del espacio intermedio entre las paredes interna y externa, así como el espejado de las caras interiores de la pared externa, estos recipientes presentan muy buenas propiedades de aislamiento. No obstante, no es posible mantener mucho tiempo en tales recipientes-termos los helados y los géneros finos congelados a las bajas temperaturas con que fueron introducidos en ellos, pues a consecuencia de las pérdidas de aislamiento, que todavía existen, y de las pérdidas de frío que se producen al abrir el recipiente-termos es inevitable un lento ascenso de la temperatura interior. Para evitar estas pérdidas de frío, se colocan empaquetaduras de hielo seco entre el género que se ha de mantener refrigerado. La desventaja de ello es que no puede lograrse una temperatura regular. Esta regularidad es precisamente importante para mantener toda la calidad del género congelado.

Se conoce ya el sistema de refrigerar los recipientes-termos para la conservación de helados y géneros finos congelados por medio de grupos refrigeradores de compresor o grupos de absorción de trabajo continuo, La refrigeración con grupos compresores es cara y, teniendo en cuenta por una parte la capacidad generalmente pequeña de los recipientes-termos y por otra parte el precio de coste de los grupos compresores, no está justificada económicamente en la mayoría de los casos, sobre todo si se considera que se trata de remediar pérdidas de frío relativamente pequeñas. El invento que aquí se expone se limita, por consiguientes, a la combinación de un grupo de absorción de trabajo continuo con un recipiente termo del tipo de construcción usual. Lo esencial en esta combinación es que el frío sea llevado efectivamente al interior de la cámara de re-



frigeración del recipiente-termo, sin que ello perjudique el funcionamiento del grupo de absorción.

5. Conforme al invento se propone que el evaporador de serpentín, construido en forma anular, constituya con el revestimiento metálico conductor de calor que se halla dispuesto en su cara interna, la prolongación superior del recipiente-termo, mientras que el borde inferior del revestimiento metálico cilíndrico de la cara interna del evaporador descansa sobre el borde superior del recipiente-termo por medio de una empaquetadura de goma, en forma impermeable al agua y refrataria a la difusión.

10. La solución que se propone, de acuerdo con este invento, tiene la ventaja de que el grupo puede construirse con escaso gasto, aún en el caso del tipo especial necesario de evaporador, y de que además es posible sin inconvenientes la reconstrucción de recipientes-termos ya utilizados. Por último con la solución propuesta se aumenta, en proporción no despreciable, la cabida bruta del recipiente termo, cosa que con frecuencia se desea en la transmisión a la refrigeración mecánica.

15. El recipiente-termo y los grupos de absorción se instalan de manera conocida en una caja, poniendo especial cuidado en el aislamiento del evaporador y del recipiente termo, así como de la tapa de cierre, de manera suficientemente refrataria a la difusión.

20. El empleo del agregado o grupo de absorción de trabajo continuo para la refrigeración del recipiente-termo tiene la ulterior ventaja de que el calentamiento puede efectuarse también con gas enbotellado o petróleo, de modo que el recipiente-termo puede utilizarse además en vehículos, como era el caso en la refrigeración por hielo seco.
- 25.
- 30.

959227



Con el fin de facilitar la explicación, se acompaña a la presente memoria una lámina de dibujos en la que se ha representado un caso de realización que se cita a título de ejemplo.

5. En el dibujo:

La figura 1, muestra un corte longitudinal y la figura 2, un corte transversal por la línea a-b de la figura 1.

10. En este dibujo 1 significa el evaporador anular, de serpentín, con el revestimiento metálico interno 2; 3 es la empaquetadura para la tapa, 4 muestra el grupo refrigerador y 5 el recipiente-termo propiamente dicho. El borde inferior 6 del revestimiento metálico 2 descansa por medio de la empaquetadura de goma 7 sobre el borde superior del recipiente-termo, en forma refractaria a la difusión e impermeable al agua. 15. El recipiente-termo se puede cambiar fácilmente por la tapa de fondo retirable 8.

20. La invención, dentro de su esencialidad, puede ser llevado a la práctica en otras formas de realización que difieran en detalle de la indicada a título de ejemplo a las cuales alcanzará igualmente la protección que se recaba. Podrá, pues, construirse en cualquier forma y tamaño, con los materiales más adecuados por quedar todo ello comprendido en el espíritu de las reivindicaciones.



959227

NOTA

Descrito el objeto de la invención, lo que se declara como no divulgado ni practicado en España, comprende las siguientes reivindicaciones:

5. 1. Perfeccionamientos en los medios de refrigeración de recipientes-termos cilíndricos mediante grupo refrigerador por absorción, de trabajo continuo, caracterizados por el hecho de que el evaporador de serpentín, construido en forma anular, constituye con el revestimiento metálico, conductor del calor, dispuesto sobre su cara interna, la prolongación superior del recipiente-termo, para lo cual el borde inferior del revestimiento metálico cilíndrico de la cara interna del evaporador descansa sobre el borde superior del recipiente-termo, por medio de una junta de goma, hermética a la difusión y al agua.
10. 2. Perfeccionamientos, de conformidad con la reivindicación 1, caracterizados por el hecho de que el recipiente-termo puede introducirse y cambiarse con facilidad desde abajo, sin necesidad de desmontar el aparato refrigerador.
15. 3. Perfeccionamientos en los medios de refrigeración de recipientes-termos cilíndricos mediante grupo refrigerador por absorción, de trabajo continuo.
- 20.

Según se describe y reivindica en la presente memoria que consta de cinco hojas, foliadas y escritas a máquina por una sola de sus caras, acompañadas de una lámina de dibujos.

25. Madrid, a 25 de Junio de 1.960
ALASKA-WERK DIETER SCHILDBACH, K.G.

p. a.

JG/.mp.

RECEIVED JUN 28 1960

259227



Fig. 1

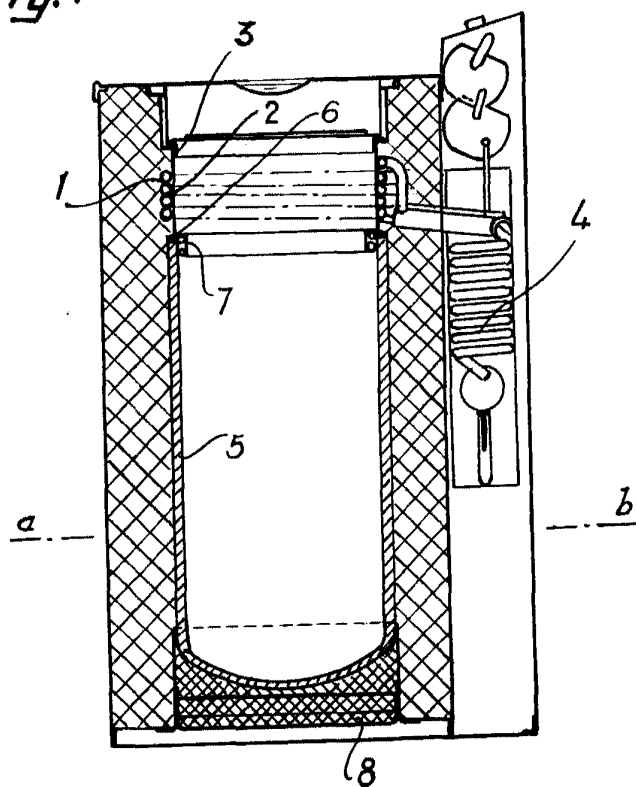
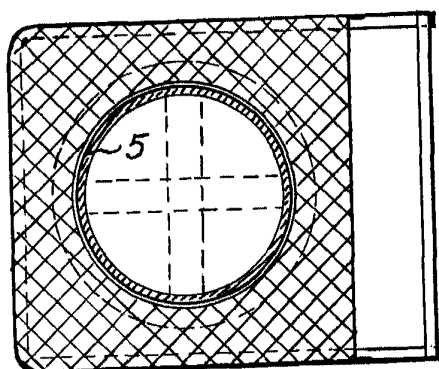

Fig. 2



Madrid, 1960
Jaime Isern
p.p.