

(19) ES **259188** (10) Y
 (21) **259188**
 (22) FECHA DE PRESENTACION
 26 Junio 1981



ESPAÑA

MODELO DE UTILIDAD

1- ENE. 1982

(30) PRIORIDADES
 (31) NUMERO
 (32) FECHA
 (33) PAIS

(67) FECHA DE PUBLICIDAD
 (51) CLASIFICACION INTERNACIONAL
 B65D 7/10

(54) TITULO DE LA INVENCIÓN
 "BANDA DE CARTONCILLO PARA AGRUPAR ENVASES DIVERSOS"

(71) SOLICITANTE (S)
 S Y S P A C K, S.A.

DOMICILIO DEL SOLICITANTE
 IGUALADA (Barcelona) c/Doctor Padró, nº 15

(72) INVENTOR (ES)

(73) TITULAR (ES)

(74) REPRESENTANTE
 D. José Ibáñez Verdugo

M E M O R I A D E S C R I P T I V A

En el comercio actual se ha generalizado la presentación de algunos productos en envases relativamente pequeños, y para facilitar el transporte de estos envases, así como favorecer su venta en mayor número, se comenzó

5 hace algún tiempo a agruparlos en bloques manejables; asegurados por medio de una especie de abrazadera que proporcione la integridad del bloque formado, por lo menos desde la fábrica hasta el consumidor, pasando por los detallistas.

Sin embargo, muchos de estos elementos agrupadores no cumplen satisfactoriamente esa misión, unos por débiles y poco seguros, que dan lugar a la rotura o apertura de los mismos y, por tanto, a la separación de los envases; otros porque para evitar dicho inconveniente se convierten en complicados y costosos dispositivos que aumentan, innecesariamente, el precio del producto.

10

15

El agrupador a base de una banda de cartoncillo que es objeto del presente Modelo de Utilidad, proporciona a la industria y al comercio un medio sencillo, económico y muy eficaz para la función a que se destina, cualidades que justifican plenamente la concesión del privilegio de

20

exclusividad de explotación que se solicita, con arreglo a lo que al efecto dispone la vigente Ley de Propiedad Industrial.

Se compone, según se ha dicho, de una banda de
 25 cartoncillo o similar que ha sido troquelada y marcada
 hasta dividirla en cinco zonas, a saber: una parte cen-
 tral que será la base superior, dos paredes laterales y
 dos amplias solapas de cierre, cada una en los extremos
 menores de la banda, que compondrán, al unirse, la base
 30 inferior del agrupador, siendo precisamente en estas so-
 lapas donde se halla la esencia del presente modelo,
 ya que en ellas se disponen los medios de cierre para que
 el agrupador abrace con suficiente precisión al grupo de
 envases permitiendo un transporte y manejo más cómodo.

35 Para su completa descripción se hará en lo que
 sigue referencia a la forma de realización práctica ilus-
 trada en el dibujo adjunto, dado a título de ejemplo ilus-
 trativo, no limitativo, en el que:

La figura 1ª muestra la banda originaria del
 40 agrupador objeto de esta solicitud en desarrollo plano,
 para apreciar suficientemente no sólo las zonas en que
 es dividida por las líneas de marcado para doblar, sino
 también los troquelados que se han previsto en cada una
 de las zonas y, sobre todo, de los bordes menores;

45 La figura 2ª es un detalle de los dos extremos
 de la banda constitutiva, viéndolos enfrentados y dispues-

tos para engarzarse y efectuar el cierre del agrupador;

La figura 3ª es una vista similar a la anterior, una vez que ha sido cerrada, siendo la parte ilustrada la que en la práctica corresponde a la base inferior, pues se cuenta también con el peso de los envases para garantizar la posición e inmovilidad de las diferentes partes;

50

La figura 4ª es una vista en sección por la línea IV-IV de la figura 3ª, y

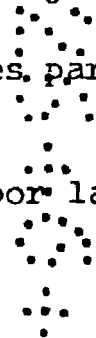

55

La figura 5ª es una vista en sección por la línea V-V de la citada figura.



Con referencia a la figura 1ª, observamos que en el centro de la banda se halla la zona -1- correspondiente a lo que será la base superior del agrupador, seguida de dos menores -2- y -3- entre dos líneas de doblez muy próximas, practicándose entre estas últimas los vaciados -4- de forma arqueada. Vienen luego las zonas mayores -5- y -6- que serán las paredes laterales y responderán a la altura de los envases a agrupar, continuándose por otras dos zonas menores iguales a las -2- y -3-, y con sus mismos vaciados -4-, si bien aquí la línea de doblez más próxima al borde de la banda no es continua, sino que cubre sólo los espacios entre los extremos de dichos vaciados. Las zonas que siguen son las solapas de cierre -7-

60

65

70

y -8-.

La solapa -7- será la que quede hacia el interior del agrupador, y en ella se han practicado cuatro cortes espaciados por parejas, y ligeramente divergentes desde su línea de borde hasta dos cortas líneas de dobléz -9-, permitiendo con ello determinar dos lengüetas -10- y -11- que forman cada una en su comienzo un rectángulo -12- delimitado por dos pequeños cortes laterales -13- y, a partir de éstos, un trapecio irregular en el que se ha previsto otra línea de dobléz -14-.

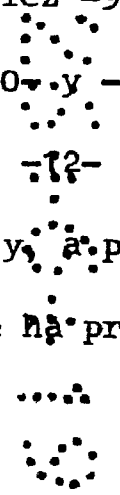

75

80

En las partes entre lengüetas -10- y -11- que restan de esta solapa, una central -15- y dos laterales -16- y -17-, se han practicado unos vaciados sensiblemente semi-circulares -18-.

()

85

En la solapa del borde opuesto de la banda, o sea, en la -8-, se han practicado espaciadamente en una línea de dobléz -19- tres cortes en U -20- de lados divergentes, y la zona restante se ha dividido en tres amplias pestañas -21-, -22- y -23-, existiendo espacios entre dichas pestañas prolongados por cortes -24- paralelos a la línea de borde de la banda.

90

La unión entre las solapas -7- y -8- y, por lo

tanto, el cierre del agrupador, se realiza de la siguiente forma:

95 En primer lugar se abate la solapa -7- y seguidamente la -8-, pero cuidando de que las lengüetas -10- y -11- monten sobre esa última cubriendo parcialmente las pestañas -21-, -22- y -23- e introduciéndose por los cortes -24- donde quedan retenidas por efecto de los cortes transversales -13-. La dimensión de esas lengüetas -10- y 100 -11- ha sido calculada para que en el momento en que lleguen a su tope de introducción, respecto de las pestañas -21- -22- y -23-, se encuentren las lengüetillas -20'- determinadas por los cortes -20- justamente enfrente de los vaciados semicirculares -18-, con lo cual haciendo una ligera 105 presión hacia el interior del agrupador, dichas lengüetillas -20'- saltarán enganchándose en dichos vaciados, quedando retenidas las dos solapas, según se aprecia en la figura 4ª.

110 Las lengüetas -10- y -11- tienen por misión impedir que se levanten las pestañas -21- a -23- (figura 5), ya que ello supondría un riesgo de que las lengüetillas se saliesen de sus enganches y se abriese el agrupador accidentalmente.

Según se desprende del ejemplo descrito, son ca-

115 racterísticas generales de este agrupador las de presen-
 120 tar en una alineación transversal a la banda, tantas pes-
 tañas -21- a -23-, cortes -20-, vaciados arqueados -4- y
 vaciados semicirculares -18-, como envases vayan a ser
 agrupados; por su parte, las lengüetas -10- y -11- esta-
 rán presentes en una unidad menos. De la misma manera,
 en la banda existe una alineación longitudinal entre cada
 vaciado semicircular -18-, arqueado -4-, corte -20- y pes-
 taña -21-; las lengüetas -10- y -11- se alinean con sus
 respectivos cortes -24-.

125 Finalmente, dada la sencillez de conexión de
 los medios de cierre de este agrupador, las operaciones
 de abrazar ajustadamente los envases, enfilado de len-
 güetas y presión en las lengüetillas -20'- para que sal-
 ten y queden enganchadas, pueden ser realizadas por una
 130 máquina.

También se observará que los medios operativos
 de cierre quedan rematados hacia el interior del agrupa-
 dor, por lo que la propia base y peso de los envases coad-
 yuvarán a la retención y mantenimiento del cierre.

135 En el objeto descrito caben modificaciones de
 forma, dimensiones, proporciones y materias sin apartarse
 de su esencialidad, por lo que se hace constar que tales

modificaciones se entenderán incluidas en esta solicitud sean cualesquiera las circunstancias que concurren.

140

N O T A

Descrito suficientemente el objeto de esta solicitud de Modelo de Utilidad, se declaran de novedad en España las siguientes:

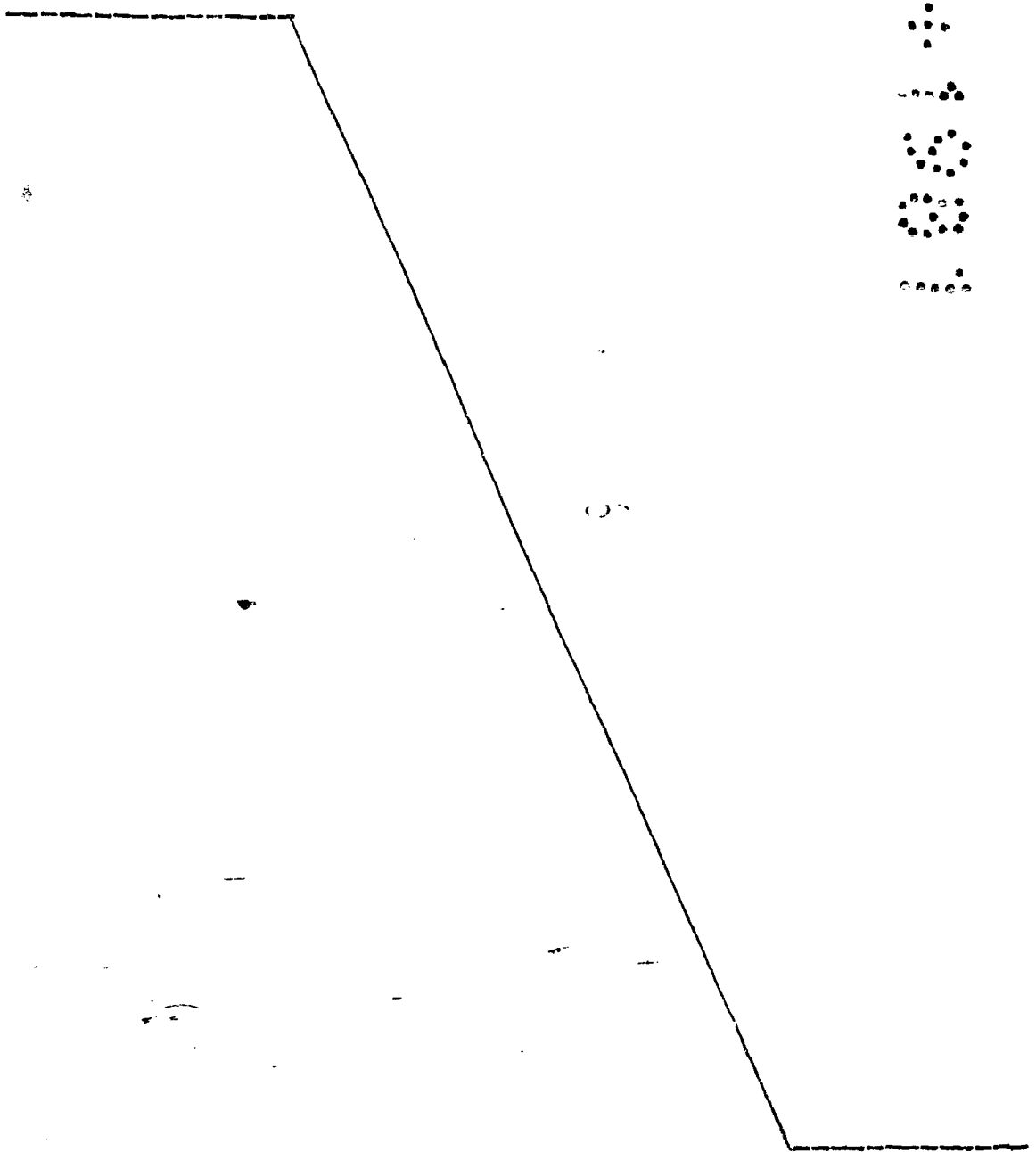

REIVINDICACIONES

- 145 1ª.- Banda de cartoncillo para agrupar envases diversos, del tipo constituido por una lámina dividida en secciones por líneas de dobléz, provista de troquelados y vaciados en dichas secciones no sólo para cooperar en la sujeción de los envases sino para lograr la conexión
- 150 de sus bordes y cerrar la especie de abrazadera que forma, caracterizada porque uno de dichos bordes de conexión está troquelado mediante parejas espaciadas de cortes divergentes que van desde el borde mismo hasta los extremos de unas líneas de dobléz paralelas a éste, conformando así
- 155 lengüetas sensiblemente trapezoidales en las cuales se han practicado dos pequeños cortes laterales y una línea de dobléz hacia su parte media, en tanto que en las partes entre dichas lengüetas del extremo de la banda considerado, se han practicado unos vaciados de forma semicircular; mientras
- 160 que el extremo opuesto de la banda, a partir de una última línea de dobléz paralela a su borde, queda dividido en una serie de pestañas iguales y separadas entre sí, habiéndose practicado en la citada última línea de dobléz unos cortes en U de lados divergentes de los que se levantan
- 165 unas lengüetillas en número igual al de pestañas en este extremo de la banda y de vaciados semicirculares en el extremo opuesto, de manera que estando alineados longitudinalmente en la banda cada vaciado semicircular, len-

170.- gñetilla y pestaña, así como las lengüetas trapezoidales con los espacios de separación entre pestañas, cuyos espacios presentan cortes paralelos al borde de la banda que afectan parcialmente a las citadas pestañas, el cierre de la banda agrupando los envases se produce por su plegado envolviendo a dichos envases y superponiendo sus extremos de forma que las lengüetas trapezoidales se introduzcan en los cortes entre pestañas y las lengüetillas se enganchen por salto hacia el interior del agrupador en los citados vaciados semicirculares.

175
180 2ª.- BANDA DE CARTONCILLO PARA AGRUPAR ENVASES DIVERSOS.

Todo tal y como se describe y reivindica en la presente Memoria Descriptiva que consta de nueve hojas y se ilustra con una de dibujos que la acompaña.

Madrid, a veintiseis de Junio de mil novecientos ochenta y uno.

S Y S P A C K, S.A.
P. A.

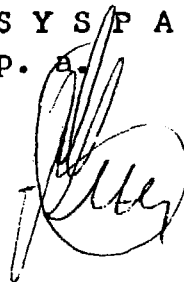

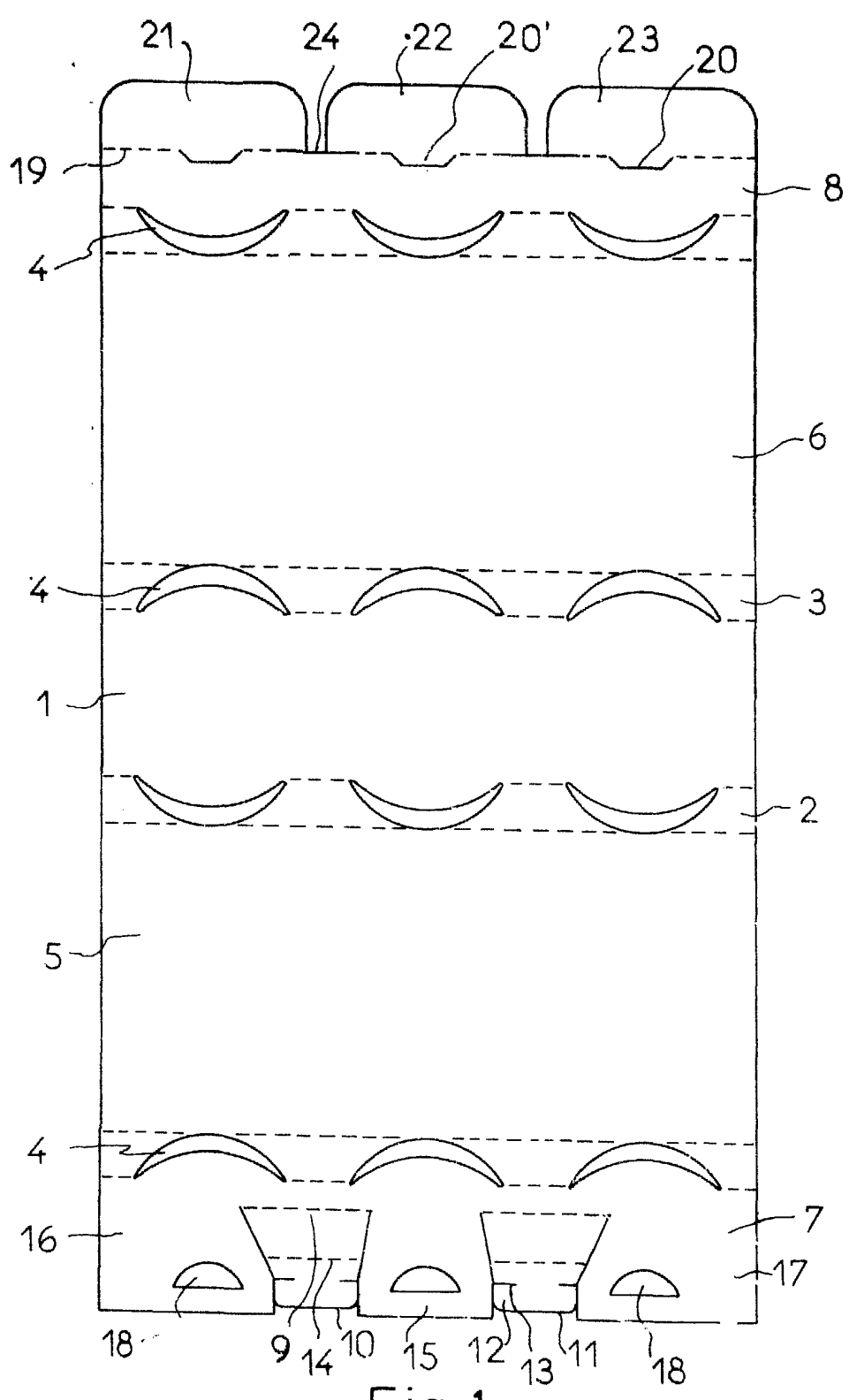
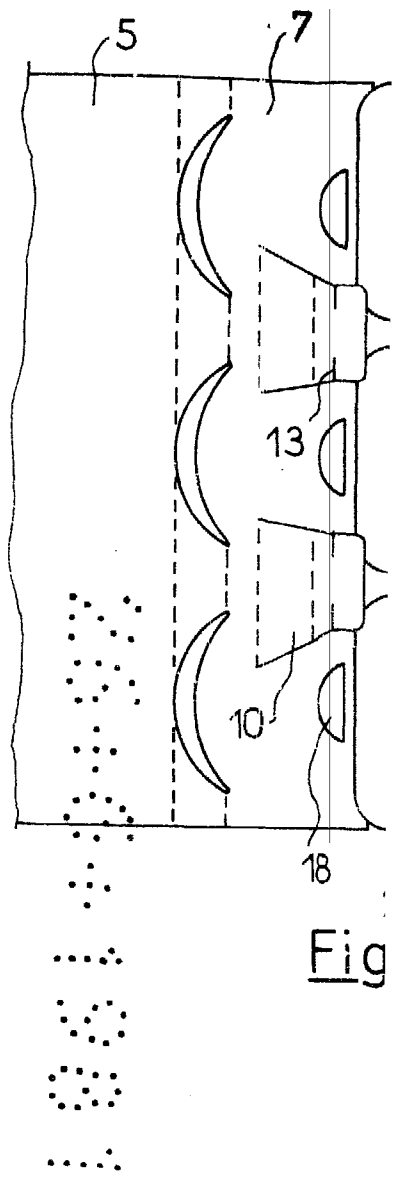
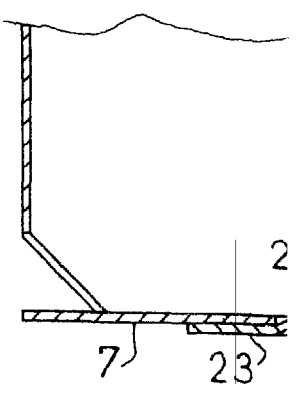

Fig. 1



Fig



Fig

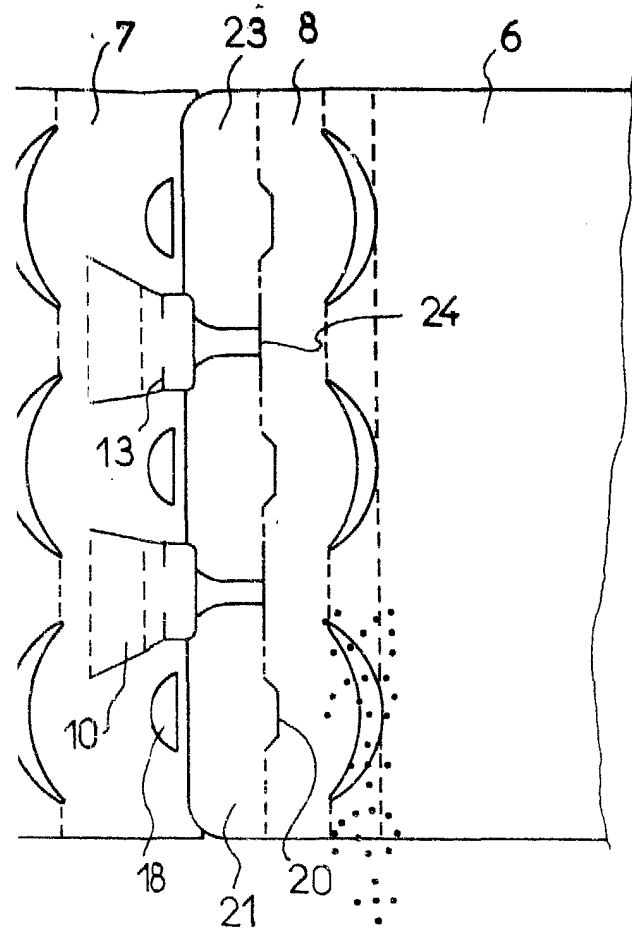

Fig. 2

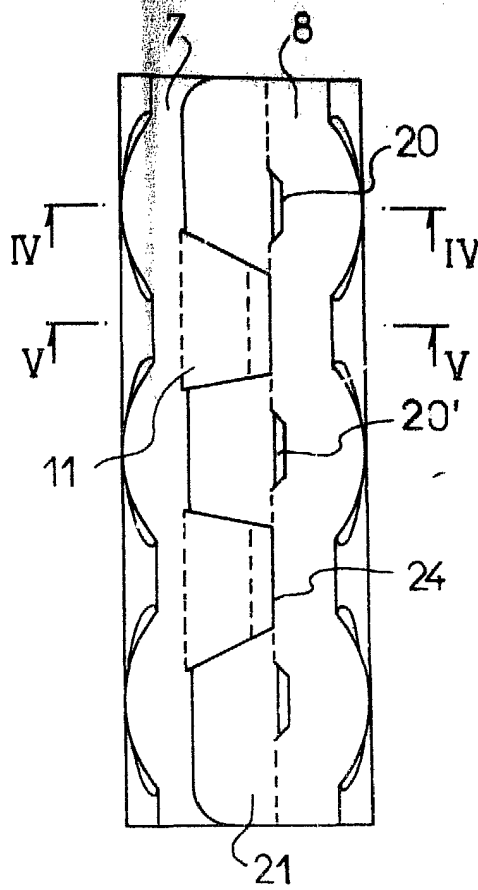

Fig. 3

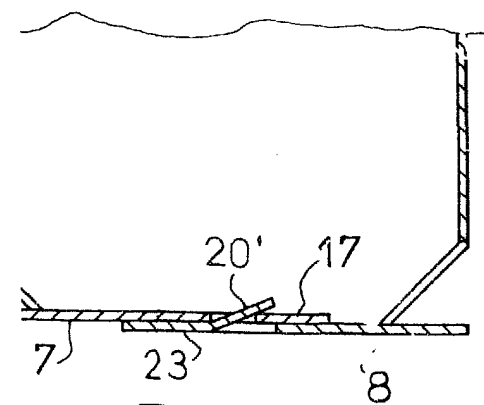

Fig. 4

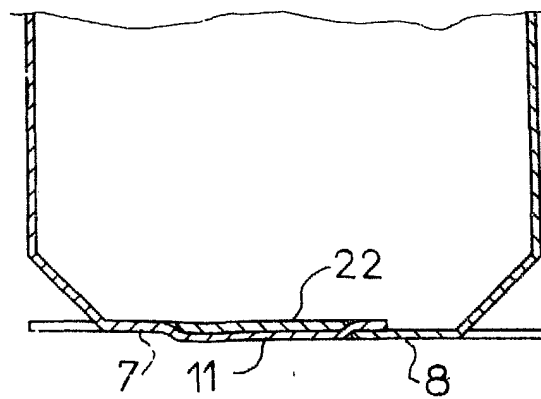

Fig. 5

MADRID 26 JUNIO 1981