



ESPAÑA

259137

10	CS	17	Y
21		22	
FECHA DE PRESENTACION			
25 JUN. 1981			

MODELO DE UTILIDAD

16 ENE. 1982

30	PHORIDADES	32	FECHA	23	PAIS
31	NUMERO				
	22130 B/80		26 Junio 1980		ITALIA

47	FECHA DE PUBLICIDAD	51	CLASIFICACION INTERNACIONAL
		Int. Cl. 3	E04G 5108

54	TITULO DE LA INVENCIÓN
	"TABLA PERFECCIONADA PARA ANDAMIOS TUBULARES METALICOS"

57	REPRESENTANTE
	F.A.P. FABBRICA ATTREZZATURE PREFABRICATE PER L'EDILIZIA "PRATICUS" SPA.

58	DIRECCION DEL SOLICITANTE
	LODIGIANA GRAFFIGNANA, Milan (Italia)

59	INVENTOR (ES)

60	TITULAR (ES)
	F.A.P. FABBRICA ATTREZZATURE PREFABRICATE PER L'EDILIZIA "PRATICUS" SPA.

61	REPRESENTANTE
	D. JAIME ISERN CUYAS, Agente Oficial de la Propiedad Industrial.

MEMORIA DESCRIPTIVA

5. El presente modelo de utilidad se refiere a una tabla para andamios tubulares metálicos, provista en sus extremos de elementos en "U" invertida destinados a empeñar los elementos tubulares horizontales del andamio en el momento de instalar la tabla.

10. Los andamios tubulares metálicos, dado que por su estructura no son permanentes sino provisionales, deben poderse instalar y retirar fácilmente, y ofrecer al mismo tiempo una garantía de solidez y de robustez durante su empleo.

Por consiguiente, las tablas de los andamios también deben poder ser montadas y desmontadas fácilmente y deben resultar aseguradas de manera estable al andamio cuando se utilizan.

15. Dichas tablas, conocidas y disponibles actualmente en estructura metálica, pese a ser satisfactorias desde un punto de vista general, hasta haber superado la solución que preveía el empleo de tablas de madera, presentan algunos inconvenientes conocidos de carácter constructivo y funcional.

20. Las tablas en uso están provistas, en sus extremos, de cerrojos, para fijarlas establemente al andamio, los cuales, además de que su fabricación es costosa, son difíciles de manipular y son susceptibles de agarrotarse. En consecuencia, dichas tablas requieren, al desmontarlas, largas y laboriosas operaciones para permitir la retirada del cerrojo, en contraste

25.

evidente con la deseada rapidez de desmontaje del andamio. Puede suceder también que el cerrojo permanezca bloqueado en su posición de abierto, con repetición del ya mencionado inconveniente para cerrarlo, o bien, en el caso de que se renuncie a cerrarlo, con la posibilidad de otros inconvenientes, como el desplazamiento accidental de la tabla durante la utilización en contraposición con la deseada robustez del andamio durante su uso.

5.

10.

El fin del presente invento es ofrecer una tabla del tipo especificado que tenga características estructurales y funcionales tales que eviten los inconvenientes mencionados antes con referencia a la nota técnica.

15.

Dicho fin se consigue mediante una tabla del tipo especificado, la cual se caracteriza por comprender, en correspondencia con dichos elementos en "U" invertida, por lo menos un anillo de forma triangular, constituido por una barra metálica cerrada sobre sí misma, que tiene por lo menos un lado prolongado en una extensión prefijada, estando empeñado dicho anillo a través de un orificio practicado en dichos elementos en "U".

20.

25.

Otras características y ventajas de la tabla según el presente invento se pondrán de relieve en la descripción siguiente, con respecto a una modalidad de realización preferida, dada a título indicativo y no limitativo, con referencia a los dibujos anexos.

En los dibujos:

La figura 1 representa una vista en despiece, en perspectiva, de un detalle de un andamio hecho con tablas conforme al presente invento.

5. Las figuras 2, 3 y 4 representan vistas hechas en tiempos sucesivos de un detalle de una tabla conforme al presente invento.

10. Haciendo referencia a las figuras anexas, se indica con 1 una tabla conforme al invento, destinada a ser sostenida, en sus extremos 2 y 3, por elementos tubulares horizontales 4 y 5 de un andamio tubular metálico, que no se representa por ser convencional, por ejemplo del tipo de estructuras prefabricadas.

15. Se indican con 6 y con 7 dos tablas sustancialmente iguales a la tabla 1 y destinadas a ser montadas sobre el andamio en prolongación de dicha tabla 1 con formación del plano de andadura del andamio. En particular, los extremos 8 y 9 de las tablas 6 y 7 que miran hacia la tabla 1 están destinados a ser soportados por los elementos tubulares 4 y 5 respectivamente.

20. Cada tabla está constituida por una caja metálica alargada 10, que está provista internamente de una nervadura central de refuerzo 11, y está provista superiormente de orificios 12 con bordes salientes hacia arriba para hacer anti-deslizante el plano del andamio, y con orificios 13 con bordes

25.

salientes hacia abajo para favorecer la descarga del agua pluvial del plano del andamio.

5. Cada uno de los extremos de cada tabla está provisto de tres elementos 14 en forma de "U" invertida, los cuales definen una cavidad 15 abierta hacia abajo para recibir un elemento tubular horizontal con limitado juego lateral.

10. Con ventaja, dichos elementos 14 de cada extremo están dispuestos con paso y los elementos 14 del extremo opuesto de una misma tabla están dispuestos desfasados un paso, de modo que en el momento de la instalación de las tablas adyacentes, los elementos 14 de los respectivos extremos en contacto se dispongan uno al lado de otro. Se obtiene así una alineación exacta de las tablas entre sí.

15. A continuación se describe, con referencia a las figuras 2, 3 y 4, el extremo 2 de la tabla 1. En correspondencia con el extremo 2, la tabla 1 está provista de un anillo 16 en forma de triángulo isósceles, constituido por una barra metálica cerrada sobre sí misma. El anillo 16 está introducido con ajuste holgado en el orificio 17 practicado en el extremo 14 del ala 14b del elemento en "U" 14 invertida hacia la tabla 1.

20. En el vértice del triángulo isósceles, el anillo 16 tiene sus lados, 18 y 19, prolongados más allá de dicho vértice, con lo que forma apéndice 18a y 19a respectivamente.

25. Dichos apéndices tienen una longitud prefijada, ele-

gida de modo que impidan el deslizamiento continuo del anillo 16 a través del orificio 17, apoyándose contra el ala 14b.

De modo enteramente análogo está equipado el otro extremo de la tabla 1, así como los extremos de las tablas 5. 6 y 7.

A continuación se describirá el funcionamiento de la tabla con referencia a las figuras 2, 3 y 4. En particular su colocación se efectúa como sigue: se desliza el anillo 16 en el orificio 17 hasta que su lado 20 opuesto al vértice se apoye contra la pared interna 14c del ala 14b, y luego se calza el elemento en "U" 14 sobre el elemento tubular horizontal 4 (ver figura 2).

Después se desliza el anillo 16 en el sentido de la flecha F (figura 3) hasta que el lado 18 y su apéndice de prolongación 18a topen contra la pared externa 14d del lado 14b (figura 4).

En esta posición, el lado 19 se extiende a través de la cavidad 15 y empuja la parte inferior del elemento tubular 4 impidiendo la salida accidental de dicha cavidad 15. Procediendo como se ha descrito también en correspondencia con el otro extremo de la tabla 1, se obtiene así la colocación de modo estable de dicha tabla 1.

Para desmontar la tabla es suficiente repetir en sentido inverso cuanto se ha descrito más arriba, en particular deslizando los anillos en los respectivos orificios en

gida de modo que impidan el deslizamiento continuo del anillo 16 a través del orificio 17, apoyándose contra el ala 14b.

De modo enteramente análogo está equipado el otro extremo de la tabla 1, así como los extremos de las tablas 5. 6 y 7.

A continuación se describirá el funcionamiento de la tabla con referencia a las figuras 2, 3 y 4. En particular su colocación se efectúa como sigue: se desliza el anillo 16 en el orificio 17 hasta que su lado 20 opuesto al vértice se apoye contra la pared interna 14c del ala 14b, y luego se calza el elemento en "U" 14 sobre el elemento tubular horizontal 4 (ver figura 2).

Después se desliza el anillo 16 en el sentido de la flecha F (figura 3) hasta que el lado 18 y su apéndice de prolongación 18a topen contra la pared externa 14d del lado 14b (figura 4).

En esta posición, el lado 19 se extiende a través de la cavidad 15 y empuja la parte inferior del elemento tubular 4 impidiendo la salida accidental de dicha cavidad 15.

Procediendo como se ha descrito también en correspondencia con el otro extremo de la tabla 1, se obtiene así la colocación de modo estable de dicha tabla 1.

Para desmontar la tabla es suficiente repetir en sentido inverso cuanto se ha descrito más arriba, en particular deslizando los anillos en los respectivos orificios en

dirección opuesta.

La principal ventaja de la tabla conforme al presente invento, es la mayor facilidad de empleo en relación con las operaciones de instalación y de retirada durante el montaje y desmontaje del andamio.

5.

Otra ventaja de la tabla conforme al presente invento consiste en que queda fijada al andamio de modo eficaz y fiable, lo que, además de proporcionar un plano de andamiaje del andamio estable en sí, aporta un elemento de refuerzo para dicho andamio.

10.

Por último, la tabla resulta de fabricación simple: gracias a la forma simétrica en sí del mencionado anillo 16 se puede montar éste sin necesidad de tener en cuenta la orientación sobre cualquiera de los extremos de la tabla.

15.

= . =

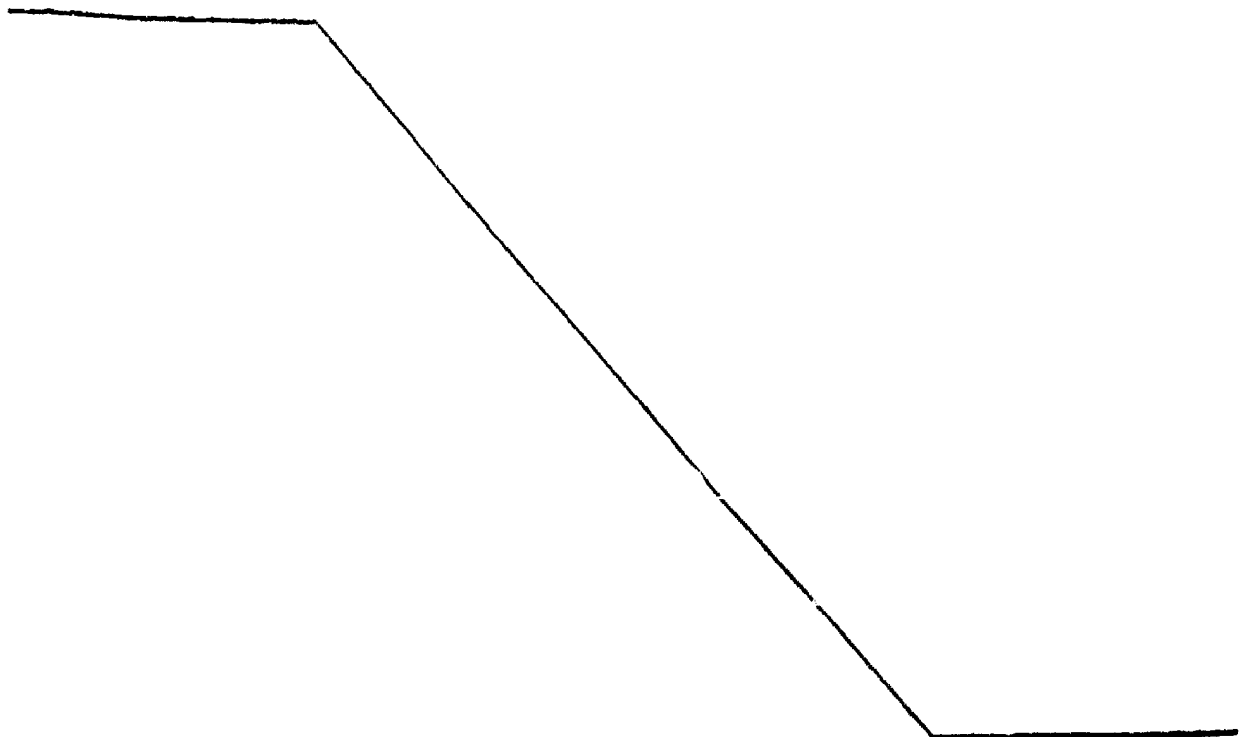

REIVINDICACIONES

Descrito el objeto del presente invento, se declaran nuevas y de propia invención las siguientes reivindicaciones:

5. 1.- Tabla perfeccionada para andamios tubulares metálicos, provista en los extremos de elementos en "U" invertida, destinados a empeñar los elementos tubulares horizontales del andamio cuando se instala la tabla, caracterizada por comprender, en correspondencia con dichos elementos en "U" invertida, por lo menos un anillo en forma triangular, constituido por una barra metálica cerrada sobre sí misma y que tiene por lo menos un lado prolongado en una extensión prefijada, estando introducido dicho anillo a través de un orificio practicado en un ala de dicho elemento en "U".

15. 2.- Tabla de conformidad con la reivindicación 1, caracterizado por el hecho de que dicho anillo tiene forma de triángulo isósceles, con los dos lados del vértice prolongados en una extensión prefijada.

3.- Tabla perfeccionada para andamios tubulares metálicos.

20. Según se describe y reivindica en la presente memoria descriptiva que consta de 8 hojas foliadas y escritas a máquina por una sola cara.

Madrid, a 25 JUN. 1981

p.a.

JAIME ISERNI

p. p.

Firmado: MA. ALFSA ISERNI

FIG. 1

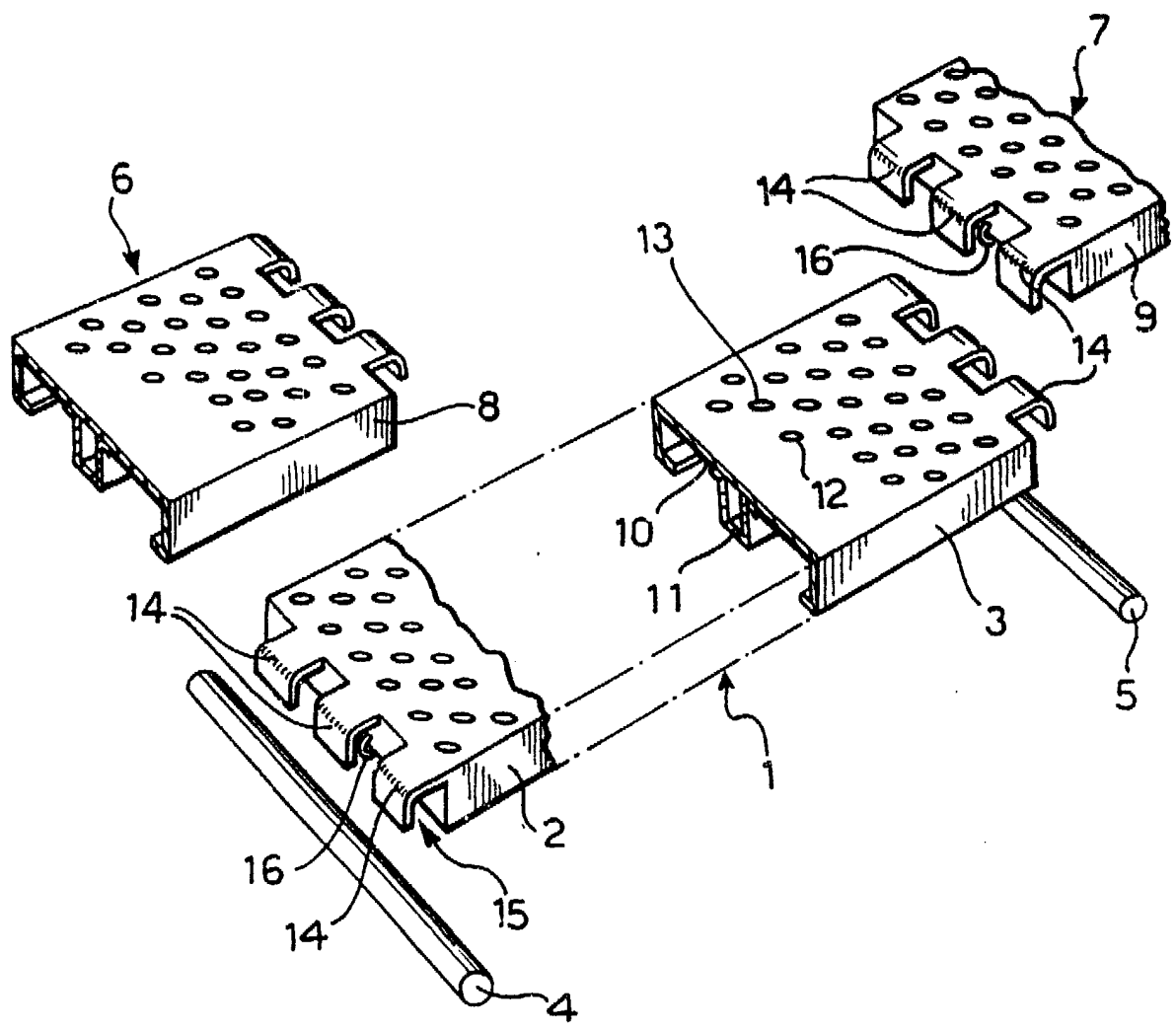

Madrid, a 1959
~~p. o. p. p.~~ LAIME ISERN CUYAS

FIG. 2

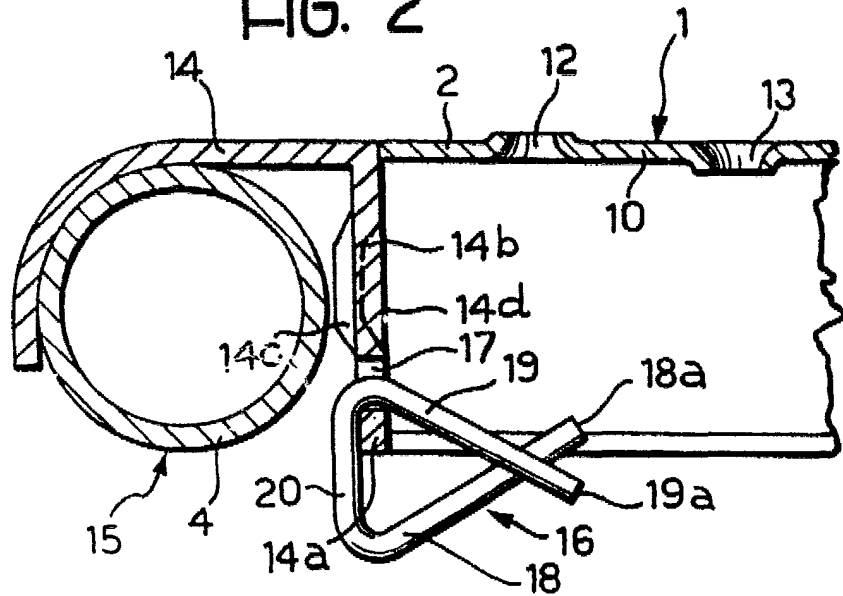

FIG. 3

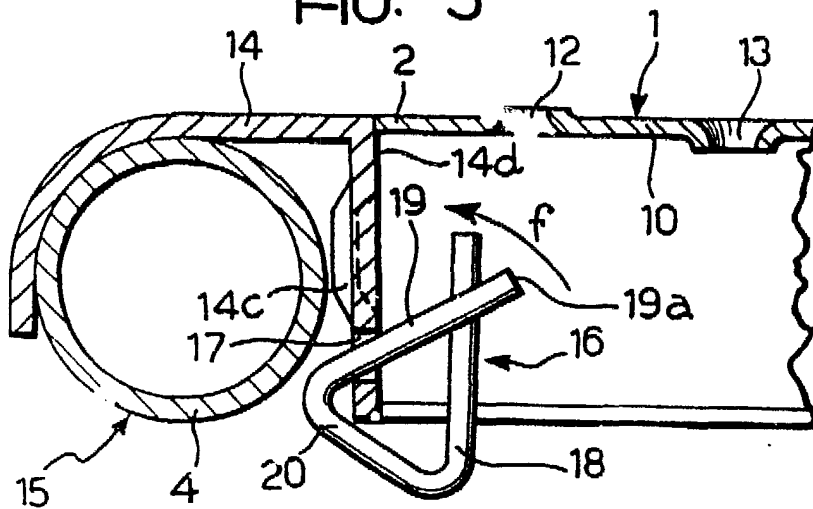

FIG. 4

