

REGISTRO DE LA PROPIEDAD INDUSTRIAL



ESPAÑA

(19) ES	(11) NUMERO 25 8919	(16) Y
	(21) FECHA DE PRESENTACION 10-6-81	

16 DIC. 1981

MODELO DE UTILIDAD

(30) PRIORIDADES:	(32) FECHA	(33) PAIS
(31) NUMERO		

(47) FECHA DE PUBLICIDAD	(51) CLASIFICACION INTERNACIONAL B65B57/12,41/w
--------------------------	--

(54) TITULO DE LA INVENCIÓN

DISPOSITIVO DE SEGURIDAD APLICADO A MECANISMOS DE ARRASTRE DEL FILM EN MAQUINAS ENVOLVEDORAS.

(71) SOLICITANTE (S)

Don Casimiro LOPEZ LAZCOZ

DOMICILIO DEL SOLICITANTE

Los Pinos de Montequinto B-1 3º C.- SEVILLA

(72) INVENTOR (ES)

(73) TITULAR (ES)

(74) REPRESENTANTE

ELEUTERIO GONZALEZ VACAS.-

El modelo tiene por objeto conforme indica - el enunciado, un dispositivo de seguridad a mecanismos de arrastre del film en máquinas envolvedoras, cuyo -- dispositivo de seguridad ha sido concebido para aplicar preferentemente en el mecanismo de arrastre del film y corte en hojas aplicable a máquinas envolvedoras, que -- ya ha sido objeto de un depósito de modelo de utilidad nº 249.067 del que también es titular el solicitante de la presente demanda de modelo de utilidad.

5.-

10.-

Precisamente, el dispositivo de seguridad, se ha de aplicar al dispositivo de arrastre, reivindicado en el citado Modelo de Utilidad 249.067.

Con el dispositivo objeto de este Modelo de Utilidad, se resuelve el problema siguiente:

15.-

Cuando la máquina envolvedora, por cualquier razón, no recibe el objeto a envolver, el film presenta do para envolver, queda sin ser utilizado.

20.-

La máquina, de forma automática, gracias al - dispositivo de arrastre objeto del Modelo de Utilidad nº 249.067, se mueve en su traslado de pinzas, para tomar - una nueva hoja, pero como la anterior no ha sido usada - todavía, se produce el atasco de la misma.

25.-

Por consiguiente con el dispositivo objeto del presente modelo, se pretende evitar este atasco o anomalía de que exista la presentación de una hoja de film pa ra envolver, cuando no existe la seguridad de que se encuentra preparado un objeto a envolver.

En estas condiciones el proceso de seguridad que se ha de seguir es el siguiente:

30.-

Solamente cuando haya pasado, el objeto a en--

volver -33-, hacia el dispositivo elevador, solamente en este caso, la pinza -4- hará la toma del film -5-, para colocar la hoja frente al material a envolver.

5.- Si no hay paso del objeto a envolver -33-, el elemento que detecta mecánicamente este paso -30-, no gira en torno del eje -27-.

10.- En estas condiciones (figura 1ª), la mesa -1- no puede descender puesto que se encuentra bloqueada su descenso al tropezar su parte -12- contra la barra -13-.

Al no descender la mesa de deslizamiento -1-, el rodillo -2- que apoya sobre ella, tampoco desciende y en definitiva no acciona la pinza de arrastre -4- y no se produce la toma del film -5-.

15.- Bloqueada la posición de la mesa de deslizamiento -1-, el dispositivo de arrastre, que termina en la pinza -4- y que se refiere al objeto del Modelo de Utilidad 249.067, seguirá funcionando en su ciclo completo pero no hará arrastre del film.

20.- ¿Que debe ocurrir, para que la pinza -4- tome el film -5- y coloque una hoja frente al objeto a envolver?.

Sencillamente, que el objeto a envolver pase para ser colocado sobre el dispositivo elevador.

25.- Si no pasa el objeto, no funciona el dispositivo alimentador de la hoja del film.

En la figura 2ª se nos muestra el modo de funcionar el dispositivo.

30.- La mesa alimentadora de productos a envolver, se está moviendo y por ello el empujador -32- empuja al

objeto a envolver -33-, dicho objeto empuja al detector -30- que gira en el eje -27-, haciendo girar la leva -- -29-.

5.- La leva -29-, empujando al rodillo -26- hace girar la palanca -25- -23- en torno a su eje -24- y gracias a la articulación en -22- hace que la barra -21- se traslade apoyada en el bulón -16- y gracias a la ranura -17-.

10.- Pero en el extremo de la barra -21- en su lugar -15- se encuentra sujeto el extremo de un muelle de llamada -14- que solicita al giro a la pieza -13- que estaba bloqueando el descenso de la mesa -1-.

15.- La palanca -13-, gira en torno al punto -19-. Mientras dure esta posición de la pieza -13- en la figura 2ª el ciclo de toma de film -5- se producirá de acuerdo con el funcionamiento del dispositivo según el Modelo de Utilidad 249.067.

20.- Una vez que el objeto a envolver -33- ha pasado la pieza -30- por su propio peso, retorna a la posición de la figura 1ª, en espera de una nueva pieza que llegue.

De este modo, el control, es de pieza por pieza, si en un momento deja de producirse la alimentación, deja de producirse el empuje del elemento detector -30- y vuelve a quedar bloqueado el descenso de la mesa -1-.

25.- El muelle -31- ayuda a todo el dispositivo a volver a la posición de la figura 1ª, cada vez que ocurre una operación, del mismo modo la pieza -13- retorna a la posición vertical de bloqueo, haciendo tope en su giro -- contra la parte -18-.

30.- Una vez se haya comprendido con mayor claridad,

el conjunto del Modelo, otros detalles y características del mismo, se irán poniendo de manifiesto en el - transcurso de la descripción que se da a continuación, en la que se exponen los detalles más particulares del

- 5.- Modelo, como asimismo, de los medios que para su puesta en práctica pueden emplearse. Estos detalles se dan a título de ejemplo, haciendo referencia a un caso posible de realización práctica, pero el Modelo no queda limitado, exactamente, a los detalles que aquí se exponen debiendo ser considerada, por tanto, esta descripción:- desde un punto de vista ilustrativo y sin limitaciones de ninguna clase.
- 10.-

Una idea más amplia de la invención, la proporciona la descripción siguiente, en la que se hace referencia a la lámina de dibujos ilustrativos que a esta - memoria se acompaña, en la que de manera un tanto esquemática y exclusivamente por vía de ejemplo, se representan los detalles preferidos por el invento.

15.-

- 20.- En estos dibujos se usan marcas de referencia semejantes, para indicar piezas, conjuntos o partes, - que se corresponden en las distintas vistas presentadas, cuyas piezas, detalle y organización, se definen de una manera específica en el transcurso de la memoria y después se concretan en las notas reivindicatorias finales.

- 25.- En los dibujos:

La figura 1ª es una vista del conjunto del dispositivo, cuando existe el bloqueo y se impide el descenso de la mesa de deslizamiento -1-.

- 30.- La figura 2ª es una vista del conjunto del dispositivo, cuando el paso del objeto a envolver, actúa so

bre el detector de paso y se ocasiona el desbloqueo.

Descripción de las partes más esenciales:

5.- El número -1- indica una mesa de deslizamiento de la pieza -2- que actúa sobre la apertura o cierre de la pinza -3-. Esta mesa se controla, bloqueándola o no en su movimiento descendente.

10.- El número -2- indica el rodillo que se desliza sobre la mesa -1-, siendo -3- la palanca que en su extremo lleva el rodillo -2- y que actúa en el cierre o apertura de la pinza -4- de arrastre del film.

El número -5- indica la película que se trasladará, a fin de presentar cada vez una hoja que ha de envolver a un objeto. Si no hay objeto a envolver, se produce el traslado de la hoja.

15.- El número -6- señala una palanca sobre la que descansa la mesa -1-, cuya palanca gira en torno al punto -7- y es accionada por el tirante -9-, siendo -7- el eje de giro de la palanca -6- y -8- la articulación del tirante -9- sobre la palanca angular -6-. Dicho tirante -9- da movimientos alternativos de elevación y descenso a la mesa de deslizamientos -1-.

20.- El número -10- corresponde a una palanca que hace pareja, con la -6- para que oscile en subir y bajar la mesa. El número -11- indica el punto de giro de la palanca -10-.

25.- Todos estos elementos corresponden en su disposición y funcionamiento a los representados y descritos en el Modelo de Utilidad 249.067.

30.- El número -12- indica un elemento solidario de la mesa -1-, que haciendo tope con la pieza -13- impide

el descenso de la mesa -1-.

5.- El número -13- señala la palanca o pieza de bloqueo, que gira sobre -19- al ser solicitada por el muelle de llamada -14- y permanece vertical, haciendo tope sobre -18-, cuando el conjunto es solicitado por el muelle -31-.

10.- El número -14- corresponde al resorte de llamada que solicita al giro de la pieza -13-, estando un extremo sujeto a dicha pieza -13- y el otro en el extremo -15- de la barra -21-.

El número -16- indica el bulón solidario de la palanca -13-. Hace de guía a la barra -21- en su deslizamiento, gracias a la ranura -17-.

15.- El número -17- es una ranura de la barra -21- por la que desliza sobre el bulón -16- que la atraviesa.

El número -18- corresponde al tope lateral que asegura la verticalidad de la barra de bloqueo -13-, cuando el conjunto está solicitado por el muelle -31-.

20.- El número -19- es el punto de giro de la barra -13- y -20- el soporte de fijación del punto de giro -19- y del tope -18-.

25.- El número -21- es una barra que se desliza en sentido rectilíneo alternativo y articula en -22-, recibe con la palanca -23- de la que recibe movimiento y su extremo -15- dispone del muelle de llamada -14- que solicita el giro de la pieza -13-, para llevarla a la posición de desbloqueo.

30.- El número -22- punto de articulación entre las palancas -21- y -23- estando solidarizada esta última con el brazo de palanca -25-, que gira en torno del punto -24-. Esta palanca está solicitada permanentemente -

por el muelle de llamada -31-.

5.- Cuando la leva -29- pasa a la posición de la figura 2ª, entonces la palanca se mueve por imperativo mecánico, pero cuando la leva -29- vuelve a la posición de la figura 1ª, el muelle -31- retorna la palanca -23- a la posición primitiva así como también al resto de los elementos.

10.- El número -24- indica el eje de giro de la palanca angular -23- -25- comportando esta última en su extremo un rodillo loco -26- que apoya directamente sobre la leva -29-.

El número -27- indica el eje de giro de la leva, que gira cuando el detector -30- es desplazado por un cuerpo a envolver -33-.

15.- El número -28- indica una cresta de retención de giro de la leva, que impide el giro libre del detector -30- en un sentido.

20.- La leva -29- se mueve a la vez que el detector -30-, el cual al ser empujado por el cuerpo a envolver -33- hace girar a la leva -29-.

El número -31- corresponde al resorte de llamada que solicita al conjunto del dispositivo llevándolo de la posición de desbloqueo (figura 2ª) a la posición de bloqueo (figura 1ª).

25.- El número -32- señala el elemento empujador del alimentador a las piezas o productos -33- que han de ser envueltos.

En el presente modelo de utilidad destacan como más característicos los detalles siguientes:

30.- Un detector -30-, que gira al ser empujado por

un objeto -33-, el cual llega a la posición adecuada - para ser elevado en la máquina envolvente, situándose en posición para ser envuelto por la lámina de film.

5.- Dicho detector -30- hace girar a la leva -29- que mueve todas las articulaciones que se encuentran - concatenadas entre sí, de forma que se produzca un desplazamiento de la barra, ranurada -21- en conexión con el bulón -16- solidario de la pieza bloqueadora -13- y que se encuentra solicitada por el resorte de llamada, -14-, el cual produce el giro de la pieza -13-, que gira libremente en -19- y así se verifica el desbloqueo de la mesa -1-.

10.- Cuando el detector -30- vuelve por su propio peso a la posición vertical es el muelle -31- el que retorna el conjunto a la posición de bloqueo, quedando la pieza -13- en posición vertical gracias al tope de giro -18-.

15.- Se comprenderá fácilmente, después de observar los dibujos y la descripción precedente, que la actual concepción proporciona una construcción sencilla y efectiva, susceptible de poder ser llevada a la práctica con gran facilidad, asegurando la obtención de una manufactura relativamente barata.

20.- Se reitera, que en el objeto que constituye el actual Modelo, serán susceptibles de introducirse todas aquellas modificaciones de detalle que las circunstancias y la práctica pudieran aconsejar, siempre y cuando que con las variantes que se introduzcan, no se cambie, altere o modifique, la esencialidad del invento descrito.

25.-

30.-

R E I V I N D I C A C I O N E S

1ª.- Dispositivo de seguridad aplicado a mecanismos de arrastre del film en máquinas envolvedoras, cuyo dispositivo de seguridad se caracteriza porque comprende, en combinación:

5.-

Un elemento detector (30) que gira al ser empujado por el objeto a envasar y está unido a una leva -29-; una palanca acodada basculante (23-25) girando -- por su vertice que es actuada por dicha leva, para des-

10.-

plazar una barra (21) permanentemente solicitada por un resorte de llamada (31) estando provista dicha barra de una ranura (17) por la que desliza un vástago (16) sóli dario de una pieza abatible de bloqueo (13) que al encontrarse el dispositivo en situación de reposo, al no

15.-

penetrar piezas a envolver dicha palanca de bloqueo -- (13) se mantiene en erecta posición impidiendo el descenso de una mesa (1) que mantendrá abierta y por tanto inoperante a una pinza (3-4) prevista para el arrastre de la lámina de film con el que se envuelve el producto

20.-

(33).

2ª.- Dispositivo de seguridad aplicado a mecanismos de arrastre del film en máquinas envolvedoras, - según reivindicación 1ª, que se caracteriza porque el - elemento detector (30) se encuentra suspendido por su -

25.-

extremo superior, y bascula al ser empujado por la pieza (33) que se ha de envolver, produciendo el giro de una - leva (29) que, a su vez mueve en sentido de actuación a todas las articulaciones concatenadas entre sí mecánica- mente para abatir un tope (13) y permitir el descenso de

30.-

una mesa (1) que en posición elevada mantiene abierta una

pinza (3-4) que arrastra y posiciona la lámina de film que forma la envoltura.

5.- 3ª.- Dispositivo de seguridad aplicado a mecanismos de arrastre del film en máquinas envolventoras, -- según nota 1ª, que cuenta con un elemento de bloqueo -- abatible (13) montado articuladamente sobre un soporte fijo (20) provisto de un tope (18) que mantiene al elemento de bloqueo en erecta posición impidiendo el descenso de la mesa (1) que mantiene abierta una pinza (3-4) -- que arrastra y posiciona la lámina de film que ha de formar la envoltura.

15.- 4ª.- Dispositivo de seguridad aplicado a mecanismos de arrastre del film en máquinas envolventoras, -- según nota 3ª, que se caracteriza porque el órgano abatible de bloqueo (13) al actuar todo el dispositivo abatido por empuje de la comentada barra ranurada (21) que -- cuenta además en su extremo libre (15) con un resorte de llamada (14) que tracciona la pieza basculante de bloqueo abatiéndolo para permitir el descenso de la mesa (1) que así dejará de mantener inoperante la pinza (3-4) que -- arrastra y posiciona el film de envoltura.

25.- 5ª.- Dispositivo de seguridad aplicado a mecanismos de arrastre del film en máquinas envolventoras, -- según notas 1ª y 2ª, que se caracteriza por contar con -- un elemento detector (30) que, cuando retorna por gravedad a la posición vertical, simultaneamente un resorte de llamada (31) tracciona todo el dispositivo situándolo en la posición inicial de bloqueo en la que el órgano abatible de bloqueo (13) se sitúa en posición vertical adosándose -- a un tope fijo lateral (18) que le obliga a posicionarse --

30.-

verticalmente.

6a.- DISPOSITIVO DE SEGURIDAD APLICADO A ME
CANISMOS DE ARRASTRE DEL FILM EN MAQUINAS ENVOLVEDORAS.

5.- Todo ello conforme se describe y reivindica -
en la presente memoria que consta de TRECE hojas, escri-
tas a máquina por una sola de sus caras y dibujos que -
la ilustran.

Madrid, 10 de Junio de 1.981

E. GONZALEZ VACA
P. P.



Figura 1ª



Figura 2ª



Escala Variable

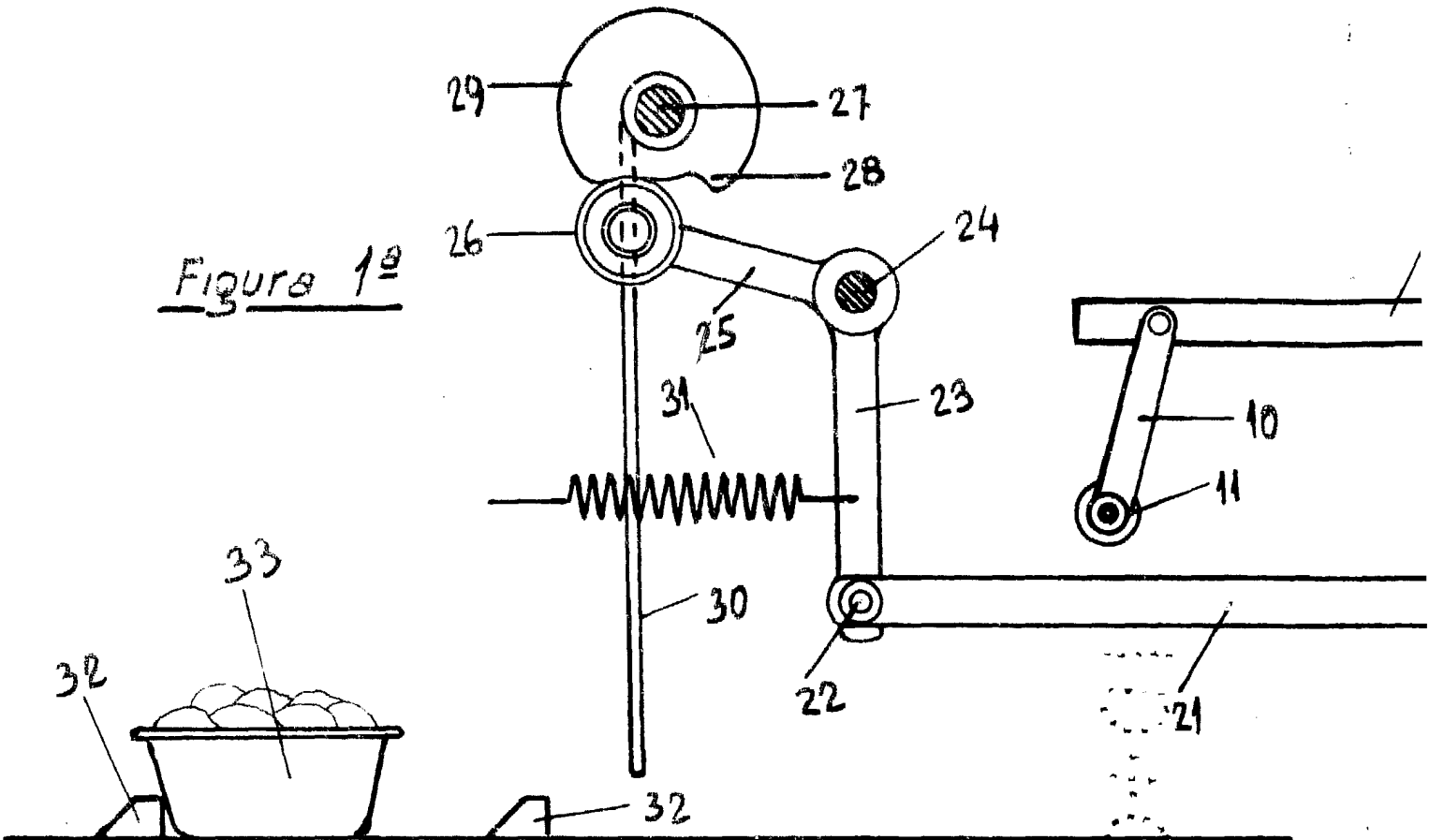
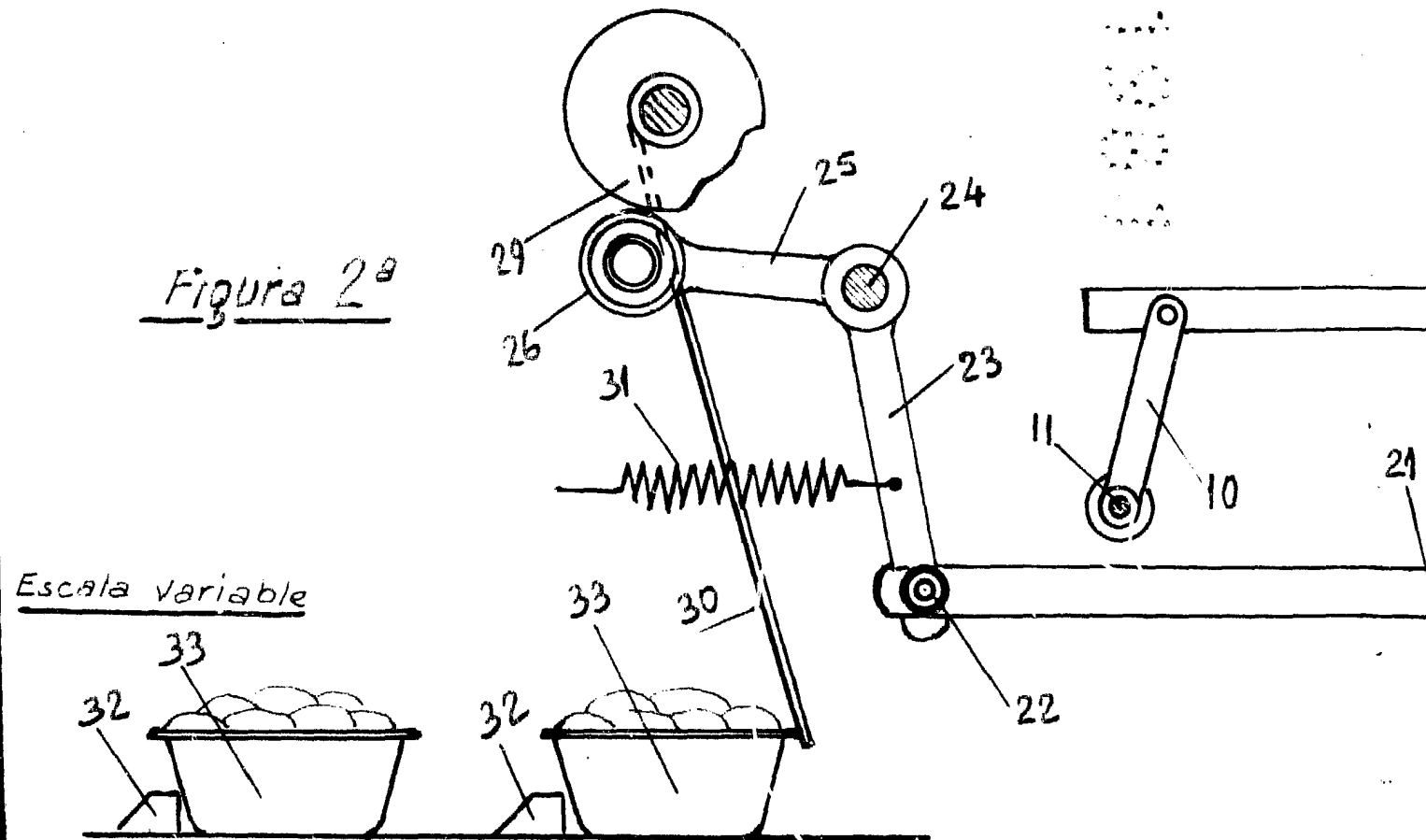
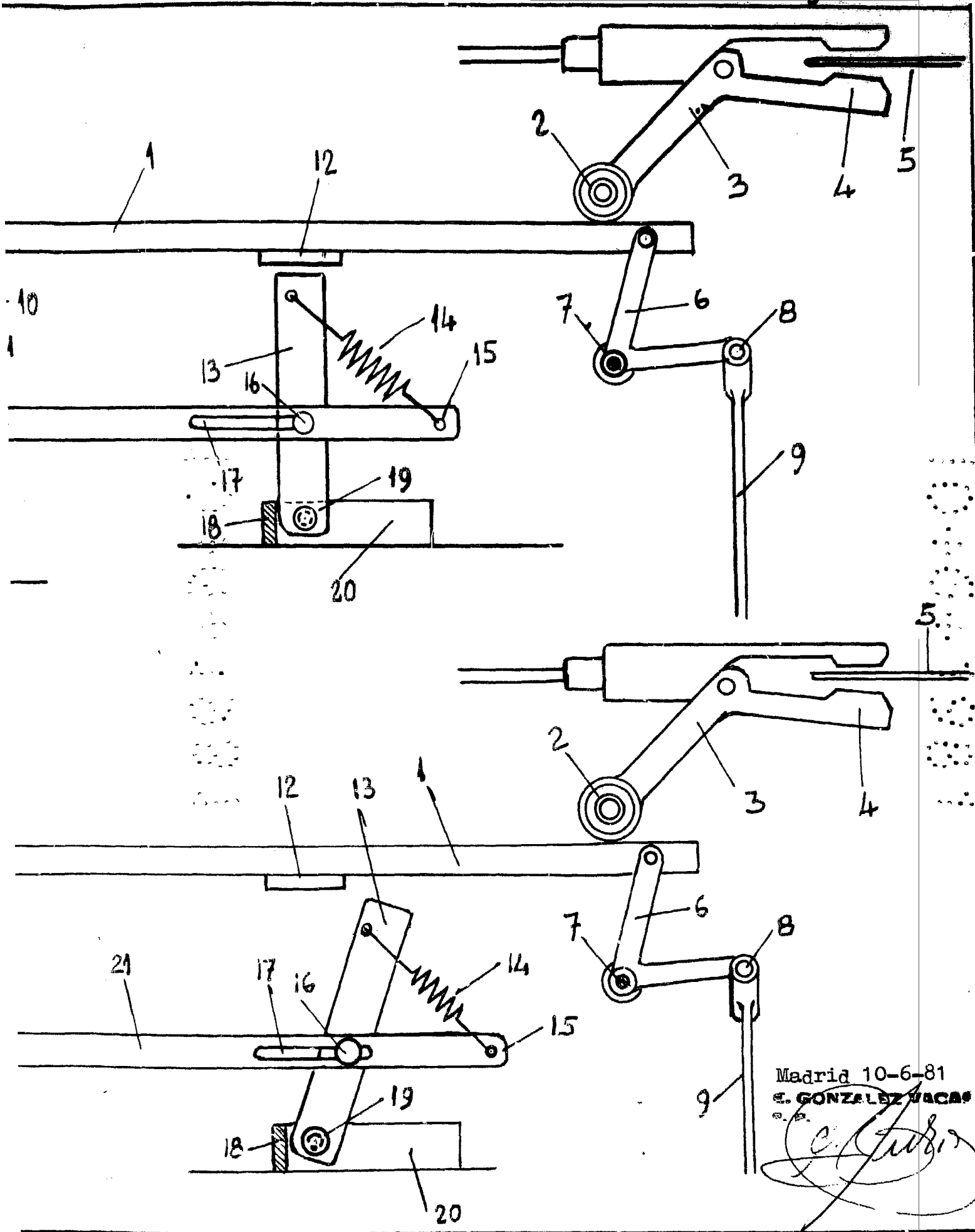

Madrid 10-6-81
E. GONZALEZ VACAS
e.p.