



ESPAÑA

10001001

ES

11
21
22

258914
FECHA DE PRESENTACION

Y

16 DIC. 1981

MODELO DE UTILIDAD

30 PRIORIDADES	32 FECHA	33 PAIS
31 NUMERO		

47 FECHA DE PUBLICIDAD	51 CLASIFICACION INTERNACIONAL F16B7/08
------------------------	--

54 TITULO DE LA INVENCION

UNA ABRAZADERA PERFECCIONADA

71 SOLICITANTE (S)

D. MANUEL RODERO CAMPOS

DOMICILIO DEL SOLICITANTE

BARCELONA - San Juan de Malta 221

72 INVENTOR (ES)

73 TITULAR (ES)

D. MANUEL RODERO CAMPOS

74 REPRESENTANTE

D. JAIME ISERN CUYAS, Agente Oficial de la Propiedad Industrial.

10.000.1351

MEMORIA DESCRIPTIVA

El presente modelo de utilidad se refiere a una abrazadera perfeccionada.

La invención se refiere a unos perfeccionamientos en los medios de cierre y graduación de una abrazadera del tipo constituida a partir de una tira de material resistente a la ruptura por tracción y fácilmente moldeable para configurar un cerco de diámetro variable en función de las necesidades a cubrir.

En líneas, generales, la abrazadera motivo de la invención se caracteriza por comprender un dispositivo de cierre integrado por una anilla rectangular provista de bordes internos en arista a los cuales se adaptan los extremos de la tira pasantes a través de la referida abertura rectangular, y cuyos extremos se inmovilizan en sus superficies de contacto con los bordes merced a una pieza auxiliar, que se inserta a modo de cuña en la abertura rectangular, disponiendo esta pieza auxiliar de superficies cóncavas, negativo de la convexidad definida por el curvado de la tira sobre la arista de la anilla.

Con el fin de facilitar la explicación se acompaña a la presente memoria descriptiva de una lámina de dibujos en la que se ha representado un caso de realización que se cita a título de ejemplo.

En los dibujos:

La figura 1, corresponde a una vista en planta de

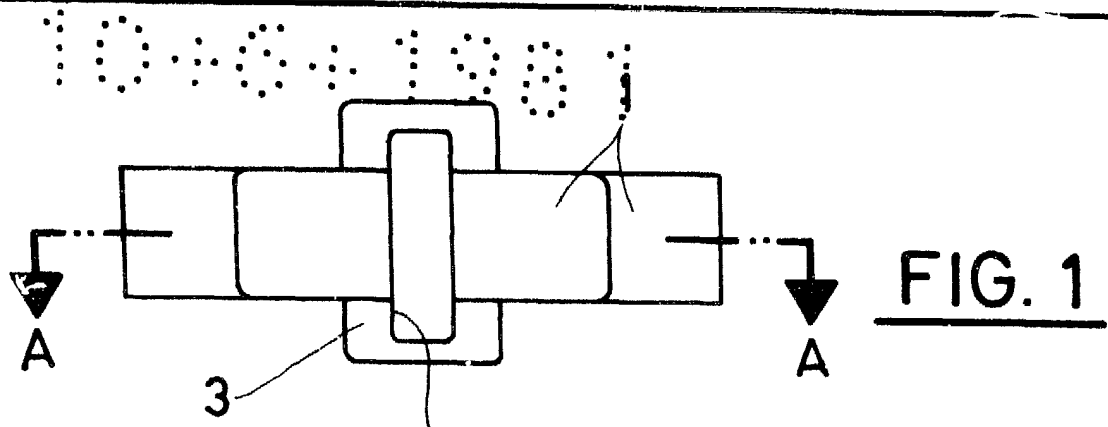

FIG. 1

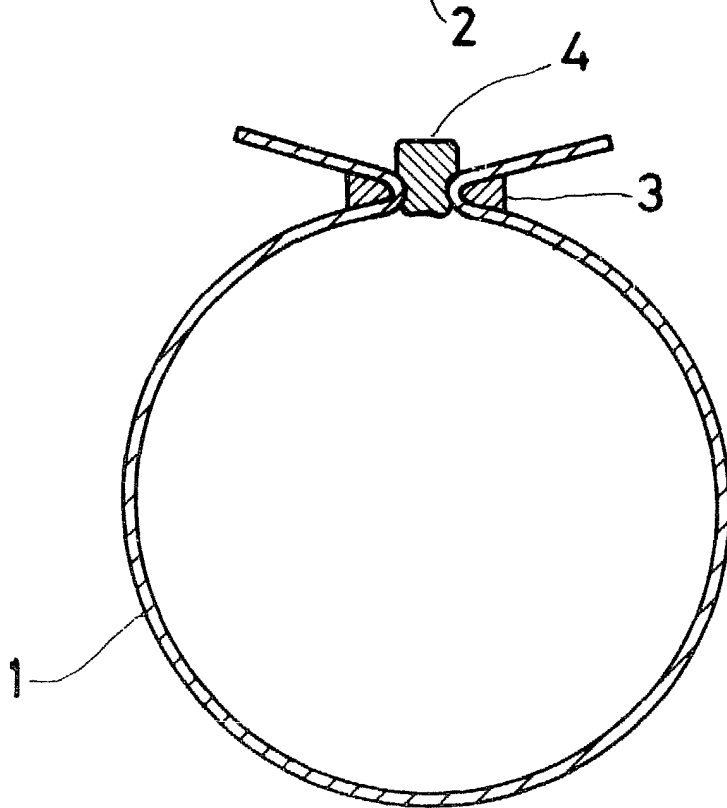

FIG. 2

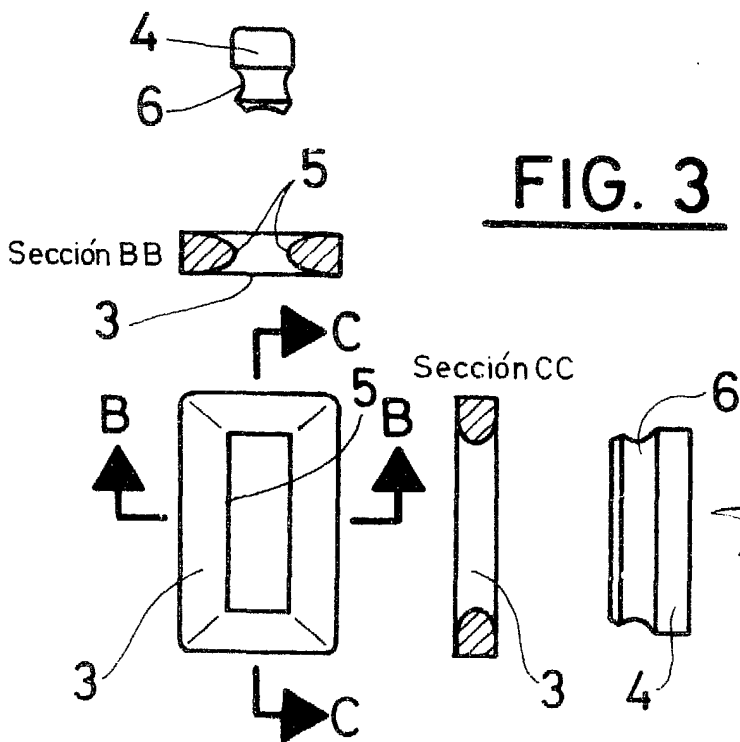

FIG. 3

Madrid, a

p. a.

JAIME ISERN CUYAS

P. P.