



ESPAÑA

19 ES	11	NÚMERO	10 Y
	21	258906	
	22	FECHA DE PRESENTACION	
		9 JUN. 1981	

MODELO DE UTILIDAD

30	PRICHIDADES	32	FECHA	33	PAIS
31	NUMERO				

47	FECHA DE PUBLICIDAD	51	CLASIFICACION INTERNACIONAL
		Int. Cl.	E06B7/16

54 TITULO DE LA INVENCIÓN

"BURLETE ESTANCO PERFECCIONADO PARA CARPINTERIA DE MADERA"

71 SOLICITANTE (SI)

D. SALVADOR MATEU CLIMENT

DOMICILIO DEL SOLICITANTE

Prolongación C/. Gloria, s/nº OLIVERAL (Valencia)

72 INVENTOR (ES)

73 TITULAR (ES)

D. SALVADOR MATEU CLIMENT

74 REPRESENTANTE

D<sup>ma</sup> LUISA ISERN CUYAS, Agente Oficial de la Propiedad Industrial.

## MEMORIA DESCRIPTIVA

Existen en la actualidad dispositivos de estanqueidad aplicables a molduras de ventanas y puertas que permiten el cierre de la moldura y contramoldura, impidiendo que el agua, el polvo, etc. puedan atravesar por las holguras que existen en la unión.

5. Pero estos dispositivos de estanqueidad o burletes, tienen el gran inconveniente de que pueden sustraerse con facilidad de los surcos donde están depositados, por lo que es fácil que cualquier movimiento brusco, o incluso la curiosidad de los niños en los hogares, hagan caer el burlete del surco, perdiendo la ventana o puerta la estanqueidad necesaria en el cierre de las hojas. Por lo tanto, estos burletes convencionales no permiten una efectividad necesaria, en cuanto a aislamiento térmico, tan conveniente para el ahorro de energía en los hogares.

10. El objeto del presente modelo de utilidad se refiere a un burlete estanco perfeccionado, para aplicación como tapajuntas en carpintería de madera, que presenta una doble funcionalidad. En primer lugar, impide el paso del aire, el polvo y demás agentes atmosféricos, facilitando una perfecta estanqueidad en las puertas y ventanas donde es aplicado. En segundo lugar, y gracias a la disposición original de sus espigas, se evita que el burlete pueda ser sustraído con facilidad del surco donde ha sido fijado.

15. El burlete estanco consta de un cuerpo elástico la-

minar y convenientemente curvado que presenta en su zona media unas nervaduras o espigas, las cuales ejercer una presión contra las paredes del surco impidiendo la salida fácil del mismo.

5. La curvatura superior se prolonga en mayor medida que la inferior, al efecto de procurar una perfecta estanqueidad de la junta que presiona el burlete.

10. Cuando el burlete es introducido verticalmente en la hendidura, las puntas de las espigas inferiores quedan a un nivel más elevado del normal y presionadas sobre las paredes del surco, quedando la espiga central sobre la superficie horizontal del surco, para tapar la junta de la contramoldura. Así mismo la espiga superior ocupa la bóveda poligonal de la junta impidiendo la penetración de cualquier partícula por pequeña que sea.

15. Cuando se pretenda la extracción vertical del burlete, las espigas inferiores reciben una sobrepresión por lo que el rozamiento sobre la pared lateral del surco es superior, siendo necesario una mayor fuerza para sacar el burlete, debido a la acción de cuña que producen las espigas inferiores del mismo.

20. Con el fin de aclarar gráficamente la explicación anterior, se acompaña a la presente memoria descriptiva de una lámina de dibujos, en la cual se ha representado un caso de realización práctica, que se cita a título de ejem-

25.

plo, y que dado el sentido meramente informativo de las figuras, éstas deberán ser examinadas con el más amplio criterio y sin carácter limitativo de parte alguna.

Las figuras representadas en la lámina adjunta

5. corresponden a:

La figura 1, corresponde a una vista en perspectiva del burlete objeto de la presente invención, en posición vertical, en la cual se ha efectuado un corte transversal para apreciar en verdadera magnitud el perfil del

10. burlete.

La figura 2, corresponde a una vista en perspectiva del burlete en posición horizontal, como complemento de la anterior figura, para apreciar la proporción del perfil del burlete.

15. La figura 3, corresponde a una vista en perspectiva del conjunto formado por moldura, contramoldura y burlete en posición de trabajo, donde se puede apreciar cada espiga la función que tiene en el burlete estanco.

20. De la explicación que antecede y los dibujos que se acompañan, puede deducirse prácticamente la constitución y el funcionamiento de la presente invención y que es como a continuación se expresa:

25. El burlete objeto de la presente invención, consta de un cuerpo elástico laminar -1-, curvado en sus extremos, presentando unas espigas superior -2- e inferior

5. -3-. En su pared interior se proyectan unas nervaduras o espigas -4 y 5- ligeramente inclinadas. La espiga superior -2- tiene como misión la de ocupar la bóveda poligonal, formada entre la moldura -6- y la contramoldura -7-, actuando como tapajuntas.

La espiga central -4- descansa sobre la base horizontal exterior del surco de la moldura -6- para ofrecer una segunda junta de estanqueidad con la contramoldura -7-.

10. Cuando se introduce verticalmente el cuerpo laminar -1- en el surco, las paredes laterales de éste producen un esfuerzo de rozamiento que obliga a los extremos de las espigas -3 y 5- a elevarse respecto de la posición normal. Así pues, cuando se pretende sacar el burlete, el esfuerzo de rozamiento se convierte en esfuerzo de cizalladura, impidiendo la salida normal de las espigas -3 y 5- del surco.

15. Por ello es necesario un sobreesfuerzo de tracción sobre el burlete. para sustraerlo del surco.

20. Así pues, las ventajas que ofrece el burlete estanco perfeccionado son por un lado, que está protegido en el surco contra brusquedades en movimientos y contra las manipulaciones curiosas, sobre todo de niños, y además asegura una perfecta estanqueidad doble en la bóveda poligonal de la junta y en el punto que ofrece la espiga central del burlete.

25. La utilización más inmediata de esta invención

se dirige a la industria de la carpintería de madera en general, puesto que en toda clase de juntas de molduras ofrece la novedad y las ventajas antes reseñadas.

El modelo, dentro de su esencialidad, puede ser llevado a la práctica en otras formas de realización que difieran en detalle de la indicada a título de ejemplo en la descripción, y a las cuales alcanzará igualmente la protección que se recaba.

Podrá, pues, construirse en cualquier forma y tamaño, con los materiales más adecuados, por quedar todo ello comprendido en el espíritu de las reivindicaciones.

= . =

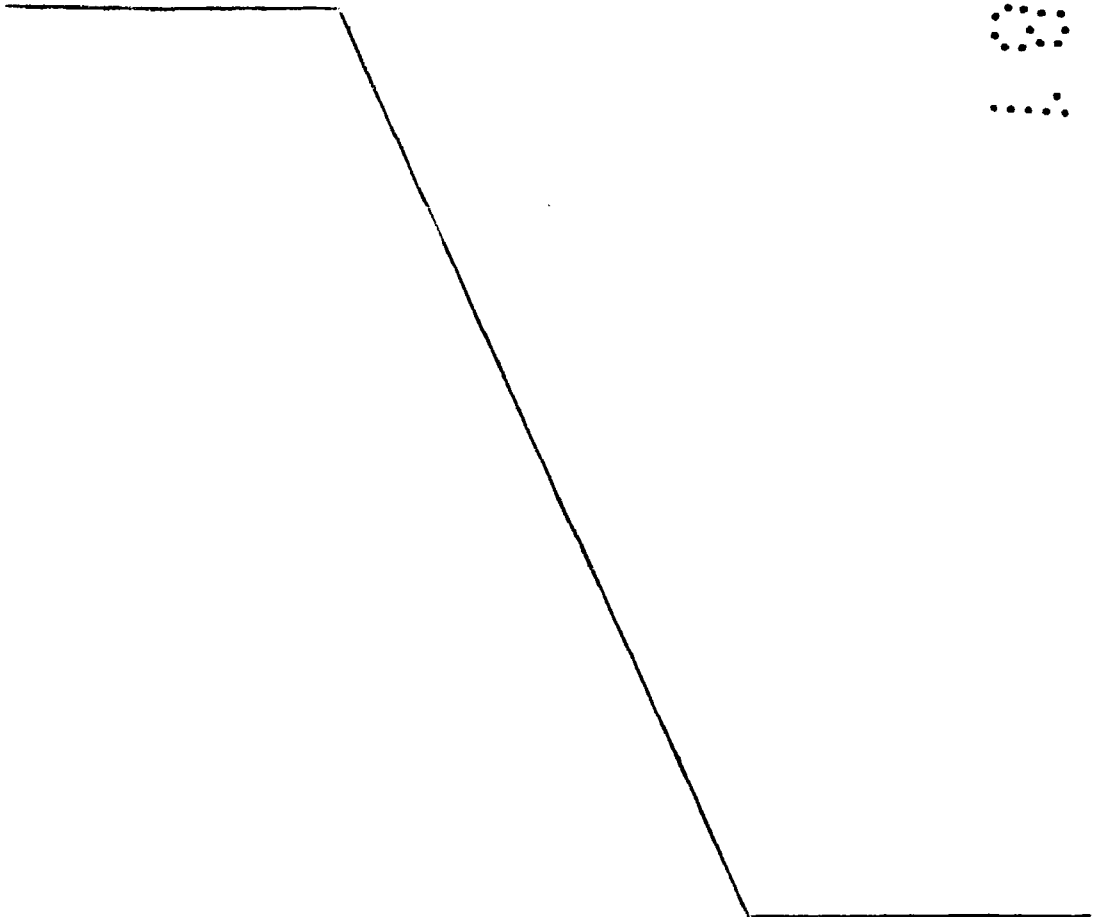

N O T A

Descrito el objeto del presente invento se declaran nuevas y de propia invención las siguientes reivindicaciones.

5. 1.- Burlete estanco perfeccionado para carpintería de madera, caracterizado esencialmente por estar constituido por un perfil laminar elástico -1-, curvado en sus bordes longitudinales que configuran sendas nervaduras, superior -2- e inferior -3-; porque de su pared interior se proyectan unas nervaduras -4- y -5-, ligeramente inclinadas; porque la nervadura superior -2-, queda localizada en la bóveda poligonal formada entre la moldura -6- y la contramoldura -7-, realizando la función de tapajuntas; porque la nervadura central -4- está operativamente dispuesta para descansar sobre la base horizontal exterior del surco de la moldura -6-, con fines a ofrecer una segunda junta de estanqueidad con la contramoldura -7-; y porque las nervaduras -3- y -5-, alojadas en el surco de la moldura -6-, realizan una función retentora del burlete en su alojamiento.

2.- Burlete estanco perfeccionado para carpintería de madera.

- Según se describe y reivindica en la presente memoria descriptiva que consta de 8 páginas foliadas y escritas a máquina por una sola cara.
- 25.

Madrid, a 9 JUN. 1981

~~0.2.~~  
M.ª LUISA ISERN CUYAS

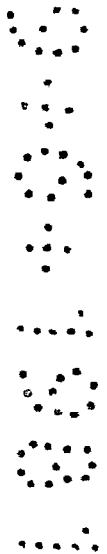

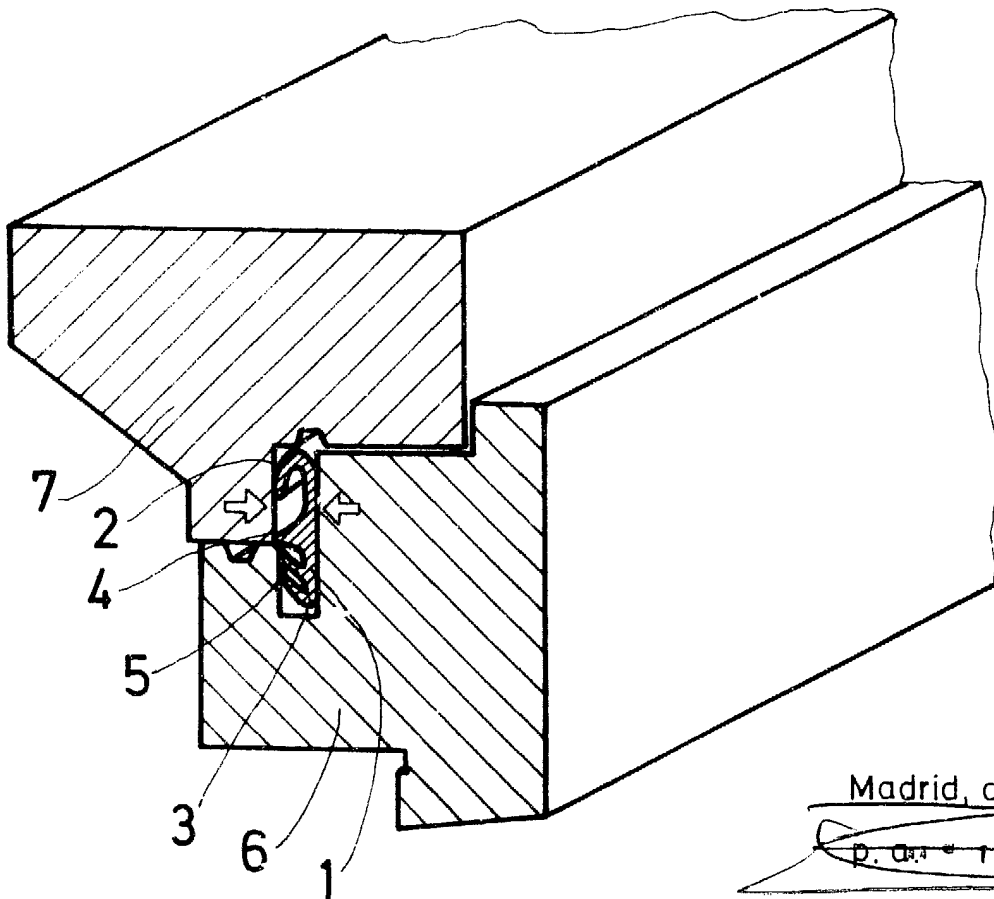
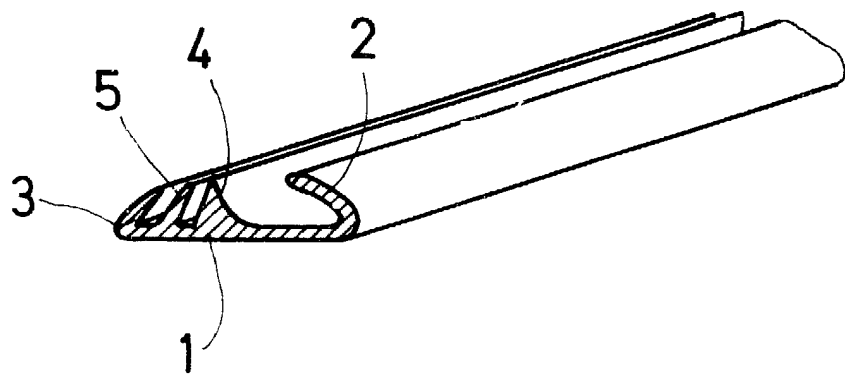
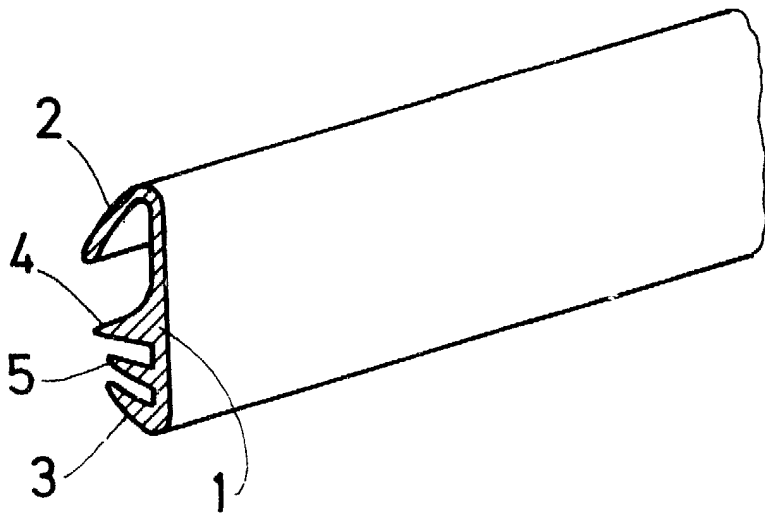

Madrid, a

9 JUN. 1981

~~P. O.ª - TIT.ª - I.SERN. CUYAS~~