



ESPAÑA

ES	11	NUMERO	10	Y
	21	258891		
	22	FECHA DE PUBLICACION		
		21 mayo 1981		

MODELO DE UTILIDAD

18 DIC. 1981

30 PRIORIDADES:	32 FECHA	33 PAIS
31 NUMERO		
2247/80	22 mayo 1980	Dinamarca

47 FECHA DE PUBLICIDAD	51 CLASIFICACION INTERNACIONAL
	B65D33/16, 30/10

54 TITULO DE LA INVENCIÓN
"BOLSA".

71 SOLICITANTE (S)
GOPLE-PACK AND INDUSTRIAL MARKETING APS

DOMICILIO DEL SOLICITANTE
DK - 6840 Oksbøl (Dinamarca) Bygmarken 3

72 INVENTOR (ES)

73 TITULAR (ES)

74 REPRESENTANTE
Don Ignacio PONTI GRAU

La presente invención se refiere a una bolsa que comprende dos hojas pared unidas entre sí y/o coherentes a lo largo de dos bordes laterales opuestos y a lo largo de un borde de fondo para definir una porción bolsa, estando las porciones superiores de estas hojas pared provistas de respectivas aberturas para el asido y el transporte.

Las bolsas de este tipo que incluyen aberturas de asido manual en su parte superior, ya son conocidas en varios diseños. Existe, no obstante, la necesidad de una bolsa que tenga una disposición de cierre sencilla, en la que la parte superior de la bolsa pueda ser cerrada de manera que los géneros del interior de la misma puedan quedar confinados en ella de manera efectiva y relativamente herméticamente. Esta necesidad es particularmente importante en relación con las llamadas bolsas termo, por ejemplo para el almacenamiento y transporte de productos congelados.

Un objeto de esta invención es satisfacer esta necesidad, proporcionando una bolsa del tipo en cuestión, que tenga una disposición de cierre y para el transporte, robusta, sencilla de empleo y de fabricación y en la que el acceso al interior de la bolsa pueda ser cerrado efectiva y relativamente herméticamente.

Esto es obtenido mediante la bolsa de la in-

vención, que se caracteriza por el hecho de que la porción superior de una de las hojas pared está plegada hacia dentro y hacia atrás y está unida en manera de definir un bolsillo de inserción, cuya entrada se encuentra en el lado interior de la hoja pared cuando la ~~bolsa~~ <sup>bolsa</sup> se encuentra en su estado abierto, definiéndose una ~~prime-~~ <sup>prime-</sup>ra abertura de asido en el bolsillo de inserción. ~~forma-~~ <sup>forma-</sup>do de esta manera, y porque la porción superior ~~de~~ <sup>de</sup> la otra hoja pared está conformada a modo de aleta ~~de in-~~ <sup>de in-</sup>serción, provista de una segunda abertura de asido ~~y dis-~~ <sup>y dis-</sup>puesta para ser introducida dentro del bolsillo ~~de ma-~~ <sup>de ma-</sup>nera que dichas primera y segunda aberturas de asido son al menos parcialmente coextensivas con la aleta de inserción recibida en el bolsillo.

15                    Al asir y levantar la bolsa en su estado cerrado, es decir, con la aleta de inserción introducida dentro del correspondiente bolsillo de inserción, pasando los dedos de una mano a través de las respectivas aberturas de asido, el borde delantero o superior de la aleta de inserción será estirado hacia el interior, o hacia arriba y hacia dentro, del bolsillo de inserción, tensándose así contra el fondo del mismo. En una realización preferida, este efecto de tensado es mejorado aún más previendo en el borde superior de la aleta de inserción un paso o canal que incluye o está preparado para

20

25

recibir una varilla de transporte transversal en el área comprendida a lo largo del borde superior de la aleta. Esta varilla de transporte también vuelve la bolsa más robusta y más cómoda de llevar en la mano.

5 Las aberturas de asido de la aleta de inserción y del bolsillo de inserción, respectivamente, pueden ser diseñadas como aberturas de asido manuales, que son al menos parcialmente coextensivas en el estado cerrado de la bolsa. En una realización particularmente preferida, la abertura de asido del bolsillo de inserción es, no obstante, definido por un corte en forma de U previsto en la hoja pared antes de la formación del bolsillo por plegado de dicha hoja de pared, y en la que el fondo del corte en forma de U se extiende a lo largo del borde superior de la hoja pared desplegada, y a distancia del mismo. Así una formación subsiguiente del bolsillo de inserción, por plegado a través de las dos ramas del corte en U, proporcionará una aleta de cierre que puede ser dispuesta para ser enhebrada a través de la abertura de asido de la aleta de inserción en el estado cerrado de la bolsa, después de lo cual la aleta de cierre puede ser conectada de manera amovible con la superficie exterior de la bolsa, por ejemplo mediante un sujetador de engatillamiento. Así, en esta realización, la abertura de asido del bolsillo de in-

10

15

20

25

serción define una muesca en el fondo del bolsillo terminado, con lo que la abertura de asido de la aleta de inserción quedará expuesta completa o parcialmente en el estado cerrado de la bolsa. La hermeticidad del cierre de la bolsa es mejorado aún más, no obstante, debido al hecho de que la aleta de cierre tiende a impedir la apertura del bolsillo de inserción, y también debido al hecho de que dicha aleta forma, en sí, un cierre de sobrecubierta.

Preferiblemente, las porciones superiores de las dos hojas pared han sido dobladas mediante pliegues antes de proveer la aleta de inserción y los bolsillos de inserción, respectivamente, con lo que el bolsillo de inserción en particular, que ha de ser capaz de llevar una parte substancial de la carga de la bolsa, resulta muy robusto.

De acuerdo con la invención, las costuras de los bordes laterales de las hojas pared son prolongadas preferiblemente a lo largo de toda la longitud de la bolsa para cerrar los lados del bolsillo de inserción, mientras que los correspondientes bordes laterales de la aleta de inserción son retraídos y mantenidos libres de las respectivas costuras de borde lateral. Con ello se consigue una estructura que es fuerte y de fácil producción.

En lo que sigue se describirá ulteriormente la invención con referencia a los dibujos, en los cuales:

La figura 1 es una vista en planta que muestra una bolsa de acuerdo con la invención durante una etapa inicial de la fabricación;

La figura 2 es una vista lateral esquemática que muestra la preforma de la hoja de la figura 1 (II-II) durante una etapa de fabricación subsiguiente;

La figura 3 es una vista lateral esquemática similar a la figura 2 pero que muestra la preforma de la bolsa plegada en su forma final de bolsa;

La figura 4 es una vista en planta que muestra la preforma de bolsa de la figura 3 (IV-IV) en su forma completada con cierres de bordes laterales, y

La figura 5 es una vista en planta parcial que muestra la porción superior de la bolsa de la figura 4 en su estado cerrado.

Una preforma de bolsa 2 representada en la figura 1, está destinada a ser procesada ulteriormente hasta llegar a una bolsa de acuerdo con la invención. La preforma puede ser preparada a partir de un velo de capa única, por ejemplo de polietileno, pero, tal como se indica en las figuras 2 y 3, también puede ser preparada a partir de dos capas externas, por ejemplo de polietileno, y una capa termoaislante intermedia, por ejem-

plo de guata de poliéster.

La preforma de bolsa 2 de la figura 1 ha sido doblada en sus dos áreas extremas que han de definir subsiguientemente las porciones superiores de la bolsa.

5 Una de las porciones terminales 4 está provista de una abertura de asido 6 y está diseñada, además, como aleta o lengüeta de inserción por medio de soldaduras transversales apropiadamente dispuestas. A este respecto, la porción extrema 4 está ligeramente estrechada, de pre-

10 ferencia, por recorte de los bordes laterales de la porción extrema tal como se indica con líneas de trazos en la figura 4. El borde delantero de la porción extrema 4 también está provisto de un canal o paso 8 que está dispuesto para la inserción de una varilla de soporte en su

15 interior, preferiblemente una varilla redonda 10 (figura 4) que se extiende a lo largo del borde superior de la lengüeta de inserción en la bolsa terminada. En la realización representada, el paso 8 ha sido previsto en conexión con el plegado de la porción extrema 4 y me-

20 diante una costura transversal -12, y, preferiblemente, la varilla soporte tiene una longitud que corresponde esencialmente a la longitud del borde superior de la lengüeta de inserción.

La otra porción extrema 14 de la preforma de

25 bolsa 2 de la figura 1 también ha sido doblada por ple-

gado inverso, y está unida por medio de una soldadura transversal 16. Este doblado no es necesario en todos los casos, pero es preferible, en particular cuando la bolsa terminada ha de ser capaz de llevar y soportar géneros pesados. En la porción extrema 14 se ha previsto, además, un corte en forma de U 18 que tiene una porción de fondo que se extiende a lo largo del borde delantero 20 pero a distancia del mismo.

En una etapa subsiguiente, que está ilustrada esquemáticamente en la figura 2, la porción extrema 14 está plegada alrededor de una línea 22 para definir un bolsillo de inserción 24 que tiene una entrada definida por el borde 20, que es el borde delantero de la preforma de la bolsa de la figura 1. Como se indica en el extremo de la derecha de la figura 2, la porción que ha sido liberada por el corte en U 18 define una aleta de cierre 26, cuya anchura y localización están dispuestas de manera que la aleta de cierre puede ser insertada a través de la abertura de asido 6 de la bolsa terminada, tal como se describirá más adelante. Cuando la aleta de cierre 26 incluye varias capas de material, tal como en el caso del ejemplo representado, es conveniente que la aleta sea sellada mediante una soldadura transversal como se indica en 28 en la figura 1.

El área rodeada por el corte en U 18 de la fi-

gura 1, también define una abertura de asido en forma de una muesca en el fondo del bolsillo de inserción 24.

Entonces la preforma de bolsa de la figura 2 es plegada alrededor de una línea transversal 30 que se encuentra en el centro de la preforma 2 de la figura 1, resultando en una forma que se muestra esquemáticamente en la figura 3, donde la lengüeta de inserción 32 y el bolsillo de inserción 24 están indicados ligeramente separados con miras a la claridad y a fin de mostrar el acceso al interior de la porción de bolsa real, definida ahora por dos hojas pared 34 y 36. Es de notar que las porciones de material plegado están representadas excesivamente separadas en las figuras 2 y 3 con miras a la clarificación y, además, las soldaduras están indicadas esquemáticamente por cortas líneas en cruz.

Luego la bolsa es completada preparando soldaduras de bordes laterales 38 y 40 como se indica en la figura 4, y estas soldaduras de borde son prolongadas o continuadas hasta el borde superior de la bolsa a fin de cerrar los lados del bolsillo de inserción 24, mientras que los bordes laterales correspondientes de la lengüeta de inserción 32 todavía están libres para moverse. En la figura 4 la bolsa está representada en su estado abierto, es decir, con la lengüeta de inserción 32 situada al exterior del bolsillo de inserción

24. Entonces se puede insertar la varilla soporte 10 en el canal 8, a lo largo del borde superior de la lengüeta de inserción, lo cual puede tener lugar tanto inmediatamente como en un momento posterior, posiblemente al  
5 tomar la bolsa para utilizarla.

La figura 5 muestra el estado cerrado de la bolsa. A comparación con el estado abierto representado en las figuras 3 y 4, la lengüeta de inserción 32 ha sido introducida en el interior del bolsillo 24, y luego la  
10 aleta de cierre 26 ha sido insertada a través de la abertura de asido 6 de la lengüeta 32. A continuación la aleta de cierre 26 es tirada hacia abajo en la figura 5, en la que dicha aleta ha sido fijada mediante un sujetador de engatillamiento 42 previsto exteriormente en la  
15 hoja pared 36 que incluye la lengüeta de inserción 32. Como aparece de la figura 5, con ello se ha proporcionado una abertura de asido que es una muesca en el fondo del bolsillo de inserción 24, es decir, en el borde superior de la hoja pared 34 que incluye o define el  
20 bolsillo de inserción. A través de esta muesca hay un acceso relativamente libre a la abertura de asido 6 de la lengüeta de inserción que está dispuesta en el interior del bolsillo.

Al llevar la bolsa cerrada en una mano, el  
25 borde superior de la lengüeta de inserción será estira-

da contra el fondo del bolsillo, con lo que se crea un efecto de ajuste o sellado, particularmente cuando se utiliza una varilla soporte 10. Además, la aleta de cierre, que está unida como se indica en la figura 5, retendrá el borde de acceso 20 del bolsillo de manera que este último no se abrirá en medida apreciable a causa de las tensiones verticales que se producen al llevar la bolsa cerrada. Además, la propia aleta 26 define un cierre solapado tensor. De esta manera se proporciona un cierre eficaz, robusto y relativamente hermético para el interior de la bolsa.

Debido a este cierre, y también a causa del diseño de la bolsa, la bolsa de acuerdo con la invención es particularmente útil como bolsa termo reutilizable. No obstante, como se ha indicado antes, la bolsa de acuerdo con la invención no está limitada a este uso particular, ya que la misma también puede ser producida a partir de una materia prima de capa única, que puede ser de material plástico o papel de calidad apropiada, y porque las soldaduras pueden ser substituídas por encolados correspondientes.

Las realizaciones como la representada esquemáticamente en la figura 3, que tienen un almohadillado flexible y compresible 31 entre hojas o folios de cubierta flexibles 33 y 35, son, no obstante, particular-

mente útiles como bolsas termoaisladas. En una realización la hoja cubierta exterior 33 es una hoja lisa preparada a partir de un material básico, preferiblemente polietileno granulado, con mezclado de, por ejemplo, 1 a 3% de polvo de aluminio u otro material que tenga propiedades correspondientes. No obstante, la capa de cubierta exterior también puede estar constituida por otras hojas, incluso las laminadas, tales como una hoja de polietileno espumado.

10 El almohadillado termoaislante 31 puede ser de un material tal como guata de poliéster, que tiene la propiedad de reasumir su espesor inicial, que puede ser del orden de 2 cm, al soltar el material después de una compresión.

15 La hoja cubierta interior 35 puede ser una hoja de polietileno o una hoja laminada, posiblemente que incluye una capa de aluminio intermedia.

Tal como se ha mencionado antes, las realizaciones como la de la figura 3 son particularmente útiles como bolsas termoaislantes, no sólo a causa del efecto termoaislante del almohadillado 31, sino también debido al volumen y compresibilidad de las paredes de la bolsa. Así, suponiendo que un objeto como un artículo congelado ha sido depositado en el interior de la bolsa de la figura 3, las paredes de esta bolsa se adap-

tarán a la forma del objeto al llevar la bolsa ya que son capaces de ceder y rodear el objeto, que, de esta manera, queda confinado dentro del material de la pared de la bolsa. Ello es debido al hecho de que las paredes de la bolsa ceden y se ajustan alrededor del objeto a causa de componentes dirigidas hacia dentro de las fuerzas de tensión que se presentan en las paredes de la bolsa cuando ésta es llevada de la manera usual.

Así es posible mantener un objeto frío (o caliente) dentro de la bolsa, durante un extenso período, ya que el objeto quedará confinado en un espacio o volumen que no es substancialmente mayor que el volumen de dicho objeto.

El efecto anterior también pueden ser obtenidos en cierto modo con otros medios de cierre y asido de la bolsa, y tampoco es estrictamente necesario el empleo de una hoja o folio cubierta exterior que contenga aluminio. No obstante, el efecto de confinación del objeto será obtenido en un grado particularmente importante en relación con una disposición de cierre y asido como la de la bolsa de la invención, ya que las fuerzas de tensión de las paredes de la bolsa serán distribuidas regularmente en todo el ancho de la misma.

La porción de saco de la bolsa de la invención también puede ser provista, apropiadamente, de abertu-

ras de ventilación adecuadamente situadas para que el aire pueda escaparse del interior de las paredes de la bolsa, por ejemplo al apilar y almacenar bolsas en estado plano.

5                   En resumen, es una característica esencial de la bolsa de la invención que una aleta de cierre correspondiente a la aleta -26- es apta para extenderse desde una de las hojas pared de la bolsa, a través de las aberturas de asido y luego hasta la otra hoja pared. Uno  
10 de los extremos de la aleta de cierre está unido a forma una pieza en la primera pared de la bolsa, mientras que el otro extremo es libre, pero es apto para ser unido a modo amovible a la otra pared de la bolsa tal como se indica en la figura 5. Así la aleta de cierre puede  
15 impedir la apertura del bolsillo de inserción 24 y la aleta también cubrirá el acceso al interior de la bolsa, que de otro modo existiría en las aberturas de asido, si la aleta no estuviera presente.

R E I V I N D I C A C I O N E S

1. Bolsa, que comprende dos hojas pared unidas entre sí y/o coherentes a lo largo de dos bordes laterales opuestos y de una porción de fondo para definir una porción de bolsa o saco, estando las porciones superiores de las hojas pared provistas de respectivas aberturas de asido y para llevar la bolsa, caracterizada porque la porción superior de una de las hojas pared está plegada hacia dentro y hacia atrás y está fijada para definir un bolsillo de inserción cuya entrada se encuentra en el lado interno de la hoja pared cuando la bolsa se encuentra en estado abierto, definiéndose una primera abertura de asido en el bolsillo de inserción proporcionado de esta manera, y porque la porción superior de la hoja pared externa está conformada a modo de aleta de inserción provista de una segunda abertura de asido y dispuesta para ser introducida dentro del bolsillo de inserción de manera que la primera y la segunda aberturas de asido son al menos parcialmente coextensivas con la aleta de inserción recibida en dicho bolsillo.

20           2. Bolsa, según la reivindicación 1, caracterizada porque el borde superior de la aleta de inserción está provisto de un paso o canal que incluye una varilla soporte transversal en el área a lo largo del

borde superior, o es apto para recibir tal varilla.

3. Bolsa, según las reivindicaciones 1 o 2, caracterizada porque la abertura de asido del bolsillo está definida por un corte en forma de U, previsto en la  
5 hoja pared antes de la formación de dicho bolsillo por pliegue inverso, extendiéndose el fondo o porción central del corte en forma de U, a lo largo del borde superior de la hoja pared sin plegar, pero a distancia de dicho borde.

10 4. Bolsa, según las reivindicaciones 1, 2 o 3, caracterizada porque las porciones superiores de las dos hojas pared han sido dobladas por pliegues antes de formar la aleta de inserción y el bolsillo de inserción, respectivamente.

15 5. Bolsa, según cualquiera de las reivindicaciones 1 a 4, caracterizada porque las uniones de los bordes laterales de las hojas pared están prolongadas hasta el borde superior de la bolsa, cerrando así los  
20 lados del bolsillo de inserción, mientras que los bordes laterales correspondientes de la aleta de inserción están retraídos y mantenidos libres de las respectivas uniones de borde lateral.

25 6. Bolsa, según cualquiera de las reivindicaciones 1, 2, 4 o 5, caracterizada por una aleta de cierre, uno de cuyos extremos está unido o forma una pie-

za con una de las hojas pared, estando un extremo libre de esta aleta de cierre dispuesto para ser insertado a través de las aberturas de asido y ser unido a la otra hoja pared.

5

7. Bolsa.

La presente memoria descriptiva consta de diecisiete hojas foliadas, escritas a máquina por una sola cara.

Barcelona, 21 de mayo de 1981

GOPL-PAK AND INDUSTRIAL MARKETING  
APS

p.a.

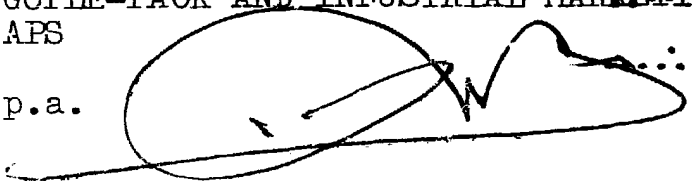
A large, stylized handwritten signature in black ink, written over the typed name 'GOPL-PAK AND INDUSTRIAL MARKETING APS' and the initials 'p.a.'.

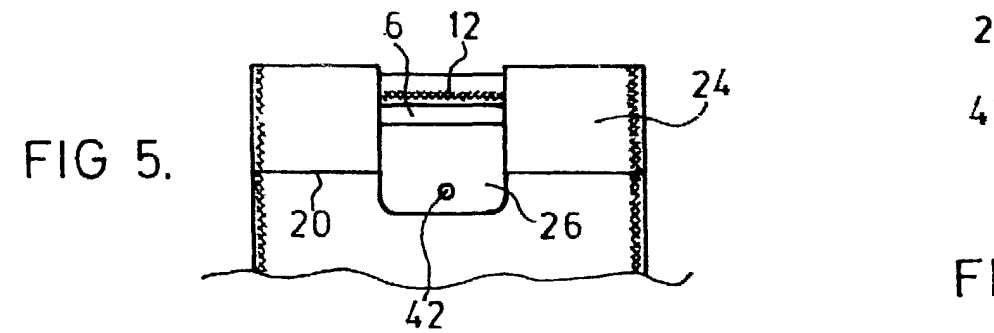
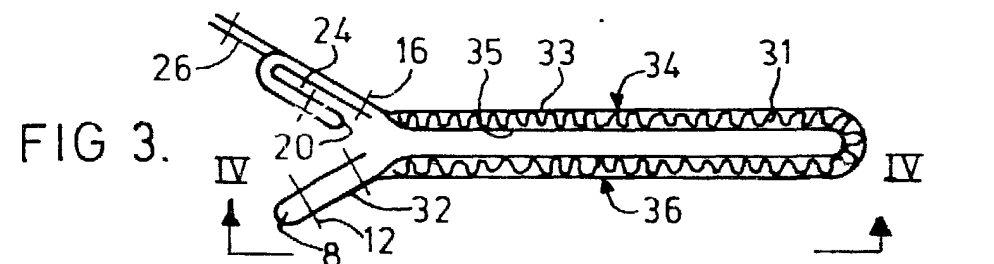
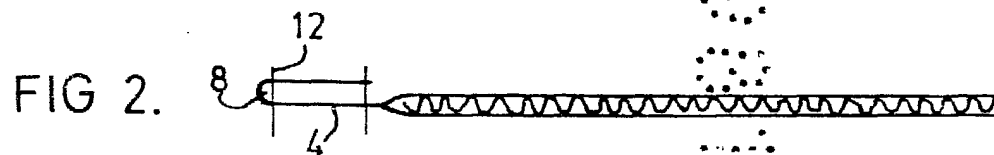
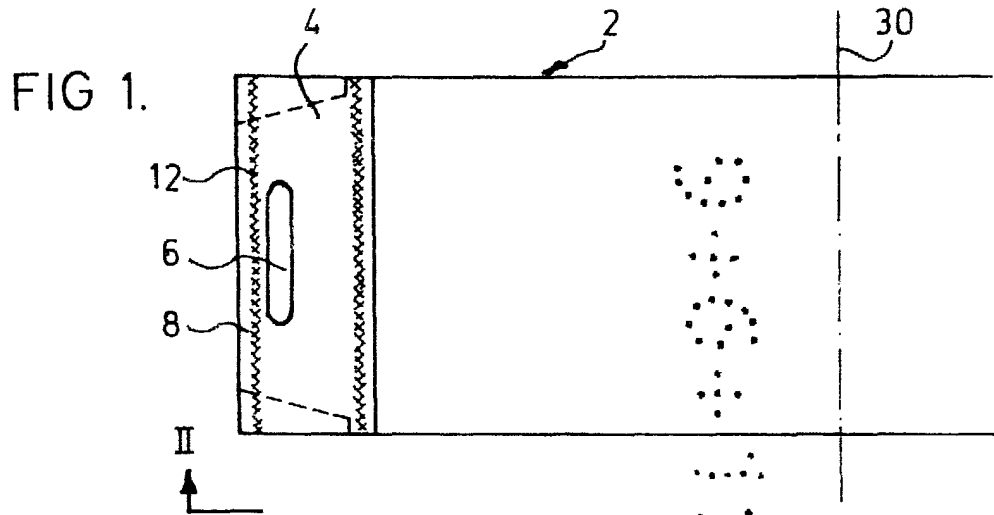

21  
4:  
FI

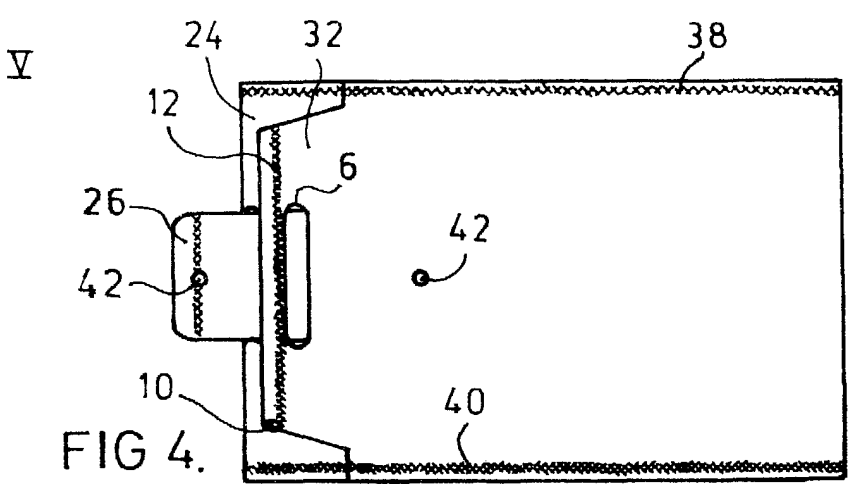
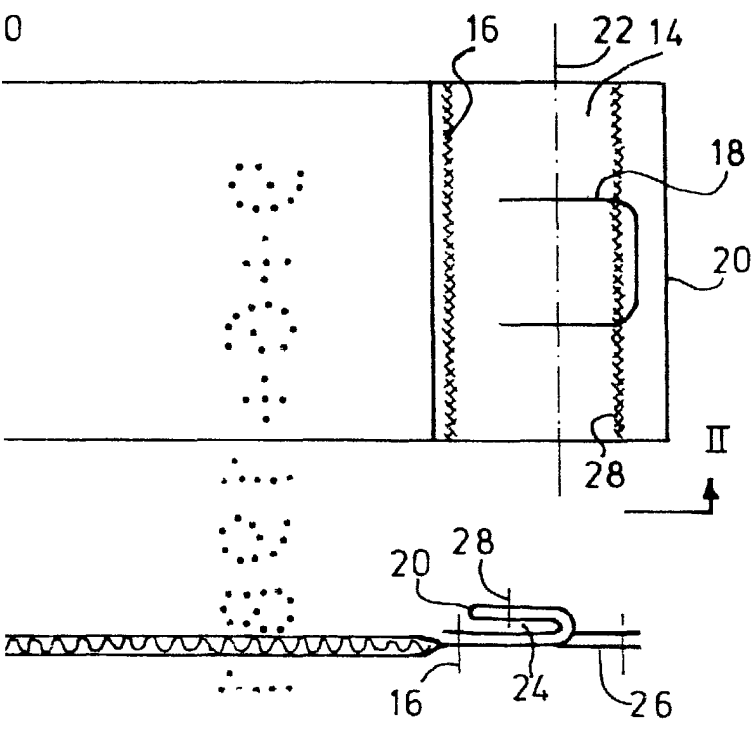

Barcelona, 21 de mayo de 1981  
p.a.