



ESPAÑA

19	ES	11	NUMERO	25 8847	16	Y
		21				
		22	FECHA DE PRESENTACION	5 JUN. 1981		

MODELO DE UTILIDAD

16 DIC. 1981

30	PRIORIDADES:	31	NUMERO	32	FECHA	33	PAIS
			G 80 15 663.4		13-6-1980		ALEMANIA.

47	FECHA DE PUBLICIDAD	51	CLASIFICACION INTERNACIONAL
			F23H3/02, 7/00

54 TITULO DE LA INVENCIÓN

Parrilla oblicua refrigerada con agua para hogares de combustible sólido.

71 SOLICITANTE (S)

BUDERUS AKTIENGESELLSCHAFT. (Sociedad alemana).

DOMICILIO DEL SOLICITANTE

D-6330 WETZLAR (ALEMANIA FEDERAL) Postfach 1220.

72 INVENTOR (ES)

73 TITULAR (ES)

74 REPRESENTANTE

D. CARLOS ROEB UNGEHEUER.

1 El presente modelo de utilidad se refiere a una parrilla -
oblicua refrigerada con agua para hogares de combustible
sólido con tubos de parrilla, dispuestos inclinadamente y
elementos de chapa soldados encima, que forman una super-
ficie de parrilla en forma de escalones.

5 Se conocen parrillas oblicuas con superficie de parrilla
plana y escalonada. En el primer caso están soldados en
los tubos de parrilla unos elementos de chapa, que trans-
curren en el plano de los tubos de parrilla. El aire de
10 combustión pasa por las rendijas entre elementos de chapa
vecinos o a través de rendijas transversales en los elemen-
tos de chapa. En el segundo caso están soldados elementos
de chapa a los tubos de parrilla, que rodean a estos por
lo menos parcialmente. Las chapas en estado montado están
15 dispuestas aproximadamente horizontales, por lo que se pro-
duce una superficie de parrilla escalonada. El aire de com-
bustión pasa sobre toda la superficie entre las chapas es-
calonadas situadas oblicuamente superpuestas.

20 Para la construcción de tal parrilla con superficie de pa-
rrilla de forma escalonada se cortan elementos de chapa -
especiales, que tienen que poseer un recorte ovalado, adap-
tado al tubo de parrilla. Los cortes de chapa están cons-
tituidos bastante complicados. La aplicación por soldadura
de un gran número de elementos de chapa a los tubos de pa-
25 rrilla a pequeña distancia unos sobre otros, sólo es posi-
ble por un costoso trabajo manual.

Debe crearse una parrilla oblicua con una superficie de -
parrilla escalonada, en que se evita la utilización de par-
30 tes de chapas complicadas. La aplicación por soldadura de

1 los elementos de chapa deberá ser realizable ampliamente -
de modo mecánico.

Según el modelo de utilidad esto se alcanza porque los ele-
mentos de chapa transcurren en el plano inclinado de los
5 tubos de parrilla y poseen solapas erectas hacia arriba.

En lugar de las chapas complicadas, que abrazan los tubos,
se utilizan elementos de chapa planos, que pueden estampar-
se a partir de fleje plano sencillo. Solamente es necesari-
o acodar a ambos lados unas solapas. Los elementos de -
chapa planos pueden aplicarse sobre los tubos de parrilla
10 y pueden soldarse encima mecánicamente. Como las solapas
están colocadas hacia arriba fuera del plano de la super-
ficie de parrilla aproximadamente en sentido horizontal,
las mismas forman los escalones necesarios sobre la super-
15 ficie de parrilla. Por las aberturas producidas debajo de
las solapas colocadas hacia arriba llega el aire de combus-
tión al combustible.

Al lado de la simple configuración de los elementos de cha-
pa, que hace posible una fabricación mecánica y una aplica-
20 ción por soldadura mecánicamente puede alcanzarse un sumi-
nistro de aire exacto a través del número y del tamaño de
las solapas colocadas hacia arriba. Como las solapas solo
están situadas lateralmente respecto a los elementos de -
chapa, alternan sobre la superficie de la parrilla, partes
25 planas con partes escalonadas. A causa de las diferentes
condiciones de resbalamiento esto conduce a cierto efecto
de agitación, lo que mejora la conducta de combustión.

Los elementos de chapa de cada tubo de parrilla pueden com-
30 ponerse de muchos sectores individuales con solapas coloca-

1

das hacia arriba en el extremo inferior, que se sueldan en una fila sobre el tubo de parrilla. En lugar de ello también es posible utilizar una única tira de chapa y a partir de ésta estampar solapas laterales a intervalos y plegarlas hacia arriba.

5

El adjunto dibujo representa un ejemplo de ejecución del modelo de utilidad. Muestran:

La figura 1: una sección longitudinal por una parrilla.

La figura 2: un recorte aumentado de la figura 1,

10

La figura 3: la sección A-A de la figura 2 con dos tubos de parrilla, y

La figura 4: La vista desde arriba sobre una parte de las parrillas según la figura 2.

15

La parrilla oblicua se compone de un tubo colector 1 superior y de un tubo colector 2 inferior con tubos de parrilla 3 inclinados, dispuestos entre medias. Sobre los tubos de parrilla 3 están soldados elementos de chapa 4 con solapas 5, lateralmente colocadas hacia arriba. Las solapas 5 ~~tiene~~ ~~corren~~ ~~de~~ modo aproximadamente horizontal y forman escalones para el combustible. Las aberturas 6, producidas debajo de las solapas 5, representan aberturas de corriente para el aire de combustión.

20

El presente modelo de utilidad, recaerá sobre las siguientes reivindicaciones.

25

30

REIVINDICACIONES

1
5
10
15
20
25
30

1 - Parrilla oblicua refrigerada con agua para hogares de combustible sólido, con tubos de parrilla dispuestos inclinadamente y elementos de chapa soldados encima, que forman una superficie de parrilla escalonada, caracterizada porque los elementos de chapa transcurren en el plano inclinado de los tubos de parrilla y poseen solapas colocadas hacia arriba.

2 - Parrilla oblicua según la reivindicación 1, caracterizada porque las solapas están elevadas en una posición aproximadamente horizontal.

3 - Parrilla oblicua según las reivindicaciones 1 y 2, caracterizada porque los elementos de chapa de cada tubo de parrilla se componen de varios sectores colocados unos detrás de otros, con solapas levantadas en sus extremos inferiores.

4 - Parrilla oblicua según las reivindicaciones 1 y 2, caracterizada porque sobre cada tubo de parrilla está dispuesto un elemento de chapa en forma de una única tira de chapa con solapas estampadas a intervalos y colocadas hacia arriba.

5 - Parrilla oblicua refrigerada con agua para hogares de combustible sólido.

1
5
10
15
20
25
30

Según se describe y reivindica en la presente memoria descriptiva y consta de cinco hojas de texto foliadas y escritas a máquina por una sola de sus caras y el plano que a la misma se acompaña.

Madrid, a

5 JUN. 1981

CARLOS ROEB
P. P.

Fdo. Pedro Matamoros



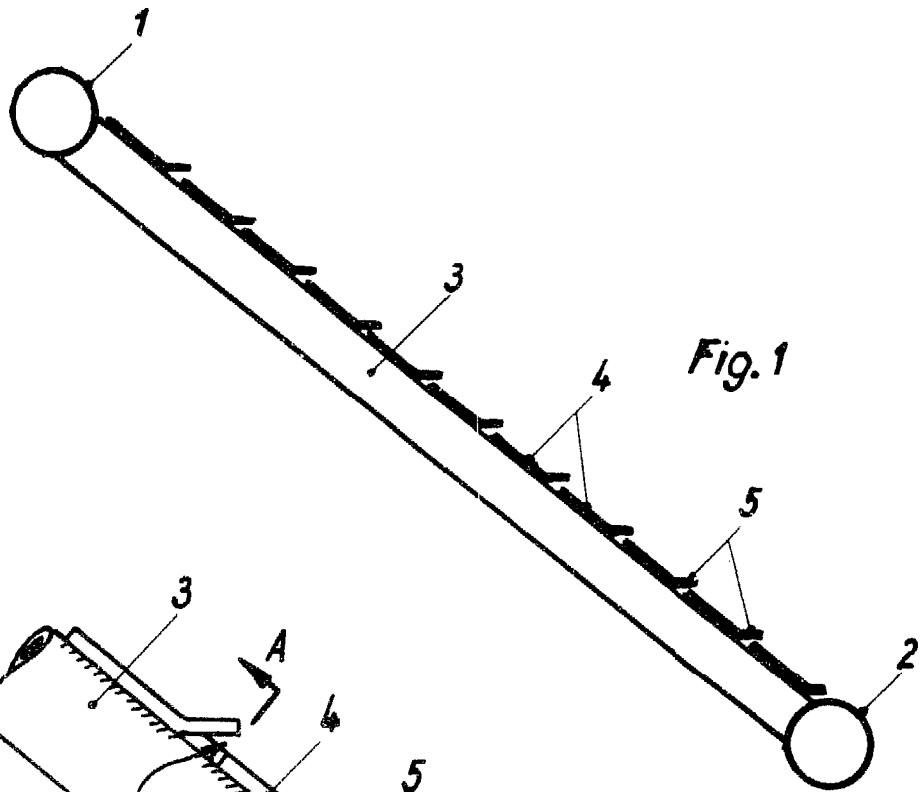

Fig. 1

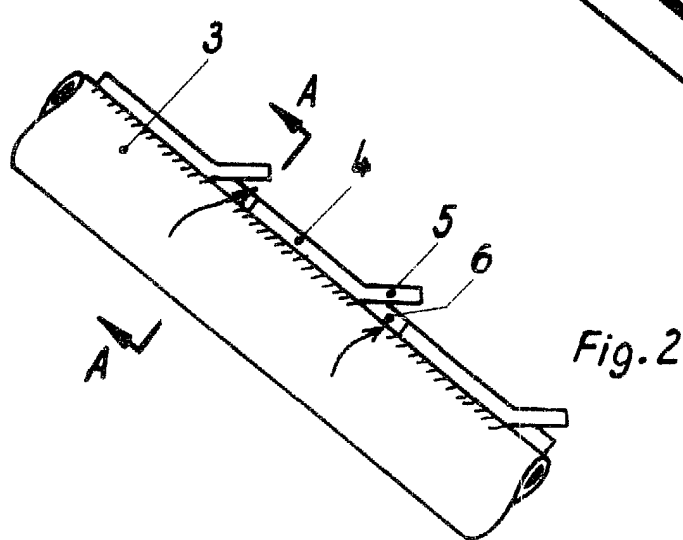

Fig. 2

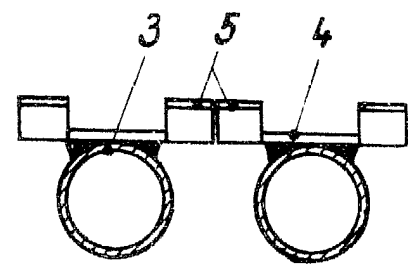

Fig. 3

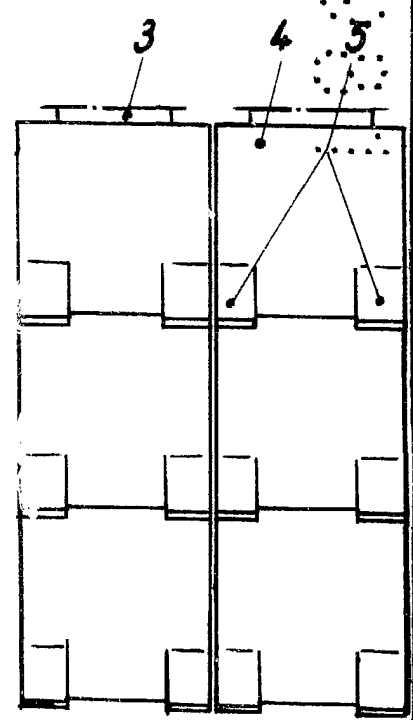

Fig. 4

ESCALA VARIABLE
 DE LONGITUD
 P. P.

Edo.: Pedro Matamoros