

19 ES	11	NUMERO	10 Y
	21	258840	
	22	FECHA DE PRESENTACION	
		5 JUN. 1981	



ESPAÑA

MODELO DE UTILIDAD

16 MAR. 1982

30 PRIORIDADES:	32 FECHA	33 PAIS
31 NUMERO	9-6-1980	JAPON.
79279/1980		

47 FECHA DE PUBLICIDAD	51 CLASIFICACION INTERNACIONAL
	H01J61/00

54 TITULO DE LA INVENCIÓN	
Lámpara eléctrica de descarga.	

71 SOLICITANTE (S)	
USHTO DENKI KABUSHIKIKAI SHA. (Sociedad japonesa).	

DOMICILIO DEL SOLICITANTE
TOKYO (JAPON) Nº 6-1, Ote-machi 2-chome, Chiyoda-ku Asahi-Tokai Building 13-Floor.

72 INVENTOR (ES)
1) Masachika OHYAMA. 2) Masakatsu FUJII. (Ambos de nacionalidad japonesa).

73 TITULAR (ES)

74 REPRESENTANTE
D. CARLOS ROEB UNGEHEUER.

1 El presente modelo de utilidad se relaciona con una lámpara de descarga y más particularmente con una lámpara de -
descarga de gas raro, del tipo de arco corto, que funciona con una corriente relativamente grande.

5 Lámparas de descarga convencionales de este tipo fueron -
introducidas anteriormente, por ejemplo, en la publicación de modelo de utilidad japonés 22.231/61 y recientemente por la publicación de patente japonesa número 26.074/78.

10 La figura 1 ilustra la disposición general de este tipo de lámparas de descarga. Un electrodo 2 está sujeto al extremo interno de una barra 1 de suministro de corriente, cuyo extremo exterior está conectado a una base metálica 4 cilíndrica, a través de un conductor intermedio 3. Una estructura de empaquetadura para la lámpara de descarga -
15 está compuesta de una porción 5 de cuenta de vidrio, prevista en la superficie de la barra 1 de suministro de corriente, una porción de vidrio de cierre graduada 6 y un vástago 7. Con el fin de soportar el pesado electrodo 2, una porción del vástago 7 está metida en una porción 7' de pequeño diámetro; en efecto, la barra 1 de suministro de corriente y el electrodo 2 están soportados por la porción 5 de cuenta de vidrio y por la porción 7' de pequeño diámetro.

25 La porción 7' de pequeño diámetro está formada estirando el vástago 7, después de calentarlo por medio de un mechero. En este caso, un espacio 8 está previsto en el vástago 7 entre la porción 7' de pequeño diámetro y la porción 5 de cuenta de vidrio, con el fin de no ejercer una mala influencia térmica sobre ésta última. Durante la iluminación
30

1 de la lámpara de descarga, la barra 1 de suministro de corriente se calienta por calor de Joule o semejante, dando por resultado que también se caliente la porción 5 de cuenta de vidrio.

5 En el caso de reducir la longitud de la lámpara de descarga de la construcción arriba indicada es importante saber cómo se rebaja la temperatura de la porción 5 de cuenta de vidrio, térmicamente débil. Era una práctica general en la técnica anterior el incrementar la distancia L entre la porción 5 de cuenta de vidrio y el electrodo 2, para procurar un orificio radiante en la base 4 ó emplear un aglutinante adhesivo de buena conductibilidad térmica para sujetar la base 4 al vástago 7; sin embargo, ninguno de los métodos convencionales citados es satisfactorio.

15 Es un objeto del presente modelo procurar una lámpara de descarga de gas raro, del tipo de arco corto, que se destina a rebajar eficazmente la temperatura de la porción de la cuenta de vidrio y permitir la reducción de la distancia entre la porción de cuenta de vidrio y el electrodo.

20 Para conseguir el objeto arriba indicado, de acuerdo con el presente modelo, se monta un miembro radiante sobre la barra de suministro de corriente, haciendo uso del espacio entre la porción de pequeño diámetro del vástago y la porción de cuenta de vidrio.

25 En los dibujos,
La figura 1, es una vista seccional mostrando la parte principal de una lámpara de descarga convencional;
La figura 2, es una vista seccional ilustrando la parte principal de una ejecución de la lámpara de descarga del
30

1 presente modelo y

La figura 3, es una vista seccional, ilustrando la parte principal de otra ejecución del presente modelo.

5 La figura 1, trata de explicar una ejecución del presente modelo. El número de referencia 9 indica un alambre de tungsteno enrollado apretadamente en dos capas sobre la barra 1 de suministro de corriente, entre la porción 5 de cuenta de vidrio y la porción 7' de pequeño diámetro del vástago 7.

10 La figura 2, explica otra ejecución del presente modelo. El número de referencia 10 designa un miembro metálico cilíndrico, fijado firmemente sobre la barra 1 de suministro de corriente entre la porción 5 de cuenta de vidrio y la porción 7' de pequeño diámetro. El miembro 10 metálico cilíndrico tiene formados sobre su superficie periférica exterior, aletas de radiación 10' en forma de disco. En todo caso, el calor, transportado hacia el alambre de tungsteno 9 ó las aletas de radiación 10' se irradia eficazmente en el espacio 8. Por ejemplo, en el caso de una lámpara de arco corto de xenon, con consumo de energía de régimen de 2 Kw, la temperatura de la porción de cuenta de vidrio pudo rebajarse en alrededor de 60°C. El punto de medición de la temperatura se indica por P.

20 Como se ha descrito arriba, el presente modelo se destina a rebajar la temperatura de la porción de cuenta de vidrio haciendo uso positivo del espacio que se forma en la vecindad de la porción de la cuenta de vidrio y montando un miembro radiante sobre la barra de suministro de corriente

1 entre la porción de cuenta de vidrio y la porción de pequeño
 5 diámetro del vástago. Como resultado de esto, el presente modelo posee la ventaja de ofrecer una lámpara de descarga, en que la distancia L entre el electrodo 2 y la porción 5 de cuenta de vidrio es menor que en las lámparas de descarga de la técnica anterior.

Además, puesto que el miembro radiante está dispuesto en el espacio, que no ha sido utilizado en el pasado, la longitud general de la lámpara puede reducirse con seguridad prácticamente sin necesidad de cambiar su aspecto exterior y la forma de la lámpara. Por lo tanto, el presente modelo es de gran utilidad en el uso práctico.

Resultará evidente que puede introducirse muchas modificaciones y variaciones sin apartarse del alcance de los nuevos conceptos del modelo.

El presente modelo de utilidad recaerá sobre las siguientes reivindicaciones:

20

25

30

REIVINDICACIONES

1
5
10
15
20
25
30

1 - Lámpara eléctrica de descarga, caracterizada porque un miembro radiante está montado sobre una barra de suministro de corriente entre una porción de pequeño diámetro de vástago y una porción de cuenta de vidrio.

2 - Lámpara según la reivindicación 1, caracterizada porque el miembro radiante es un miembro de metal, que está enrollado sobre la barra de suministro de corriente a modo de una bobina.

3 - Lámpara según la reivindicación 1, caracterizada porque el miembro radiante es un miembro de metal cilíndrico, teniendo aletas de radiación sobre su superficie periférica exterior.

4 - Lámpara eléctrica de descarga.
Según se describe y reivindica en la presente memoria descriptiva y consta de cinco hojas de texto foliadas y escritas a máquina por una sola de sus caras y el plano que a la misma se acompaña.

Madrid, a 5 JUN. 1981

CARLOS ROBB
P. E.
[Signature]
Eda: Pedro Matamoros

FIG. 1

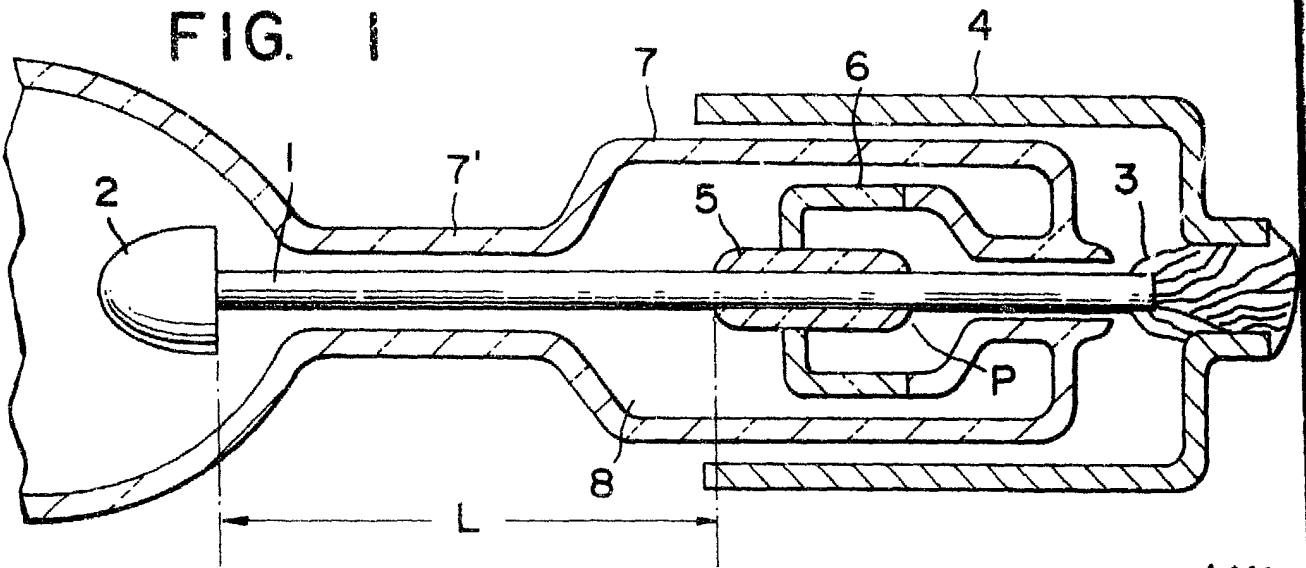

FIG. 2

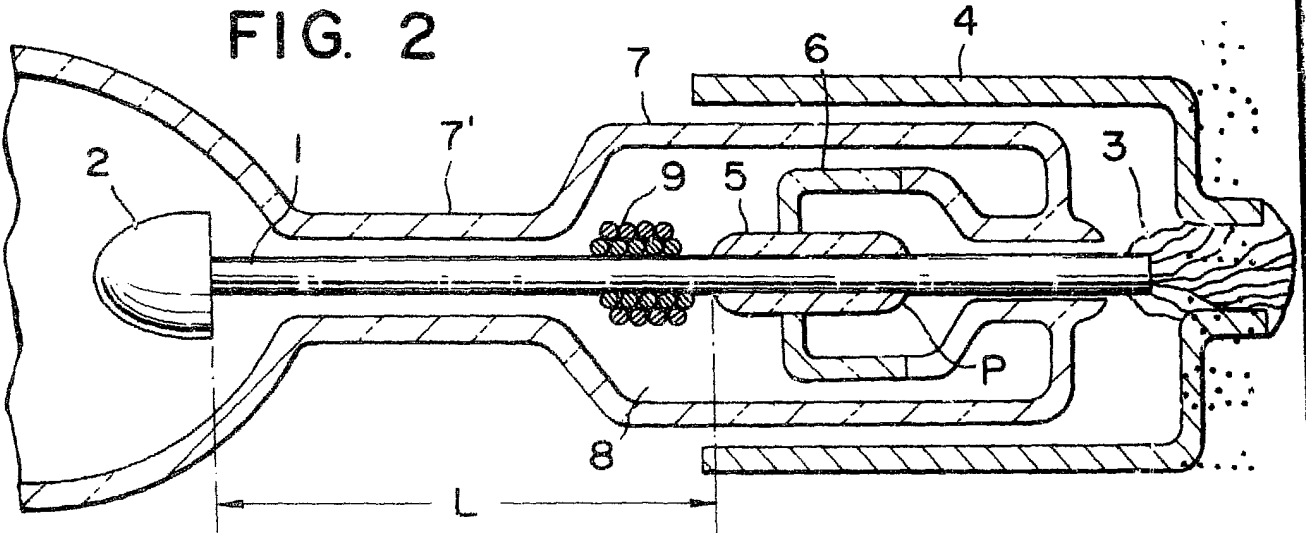
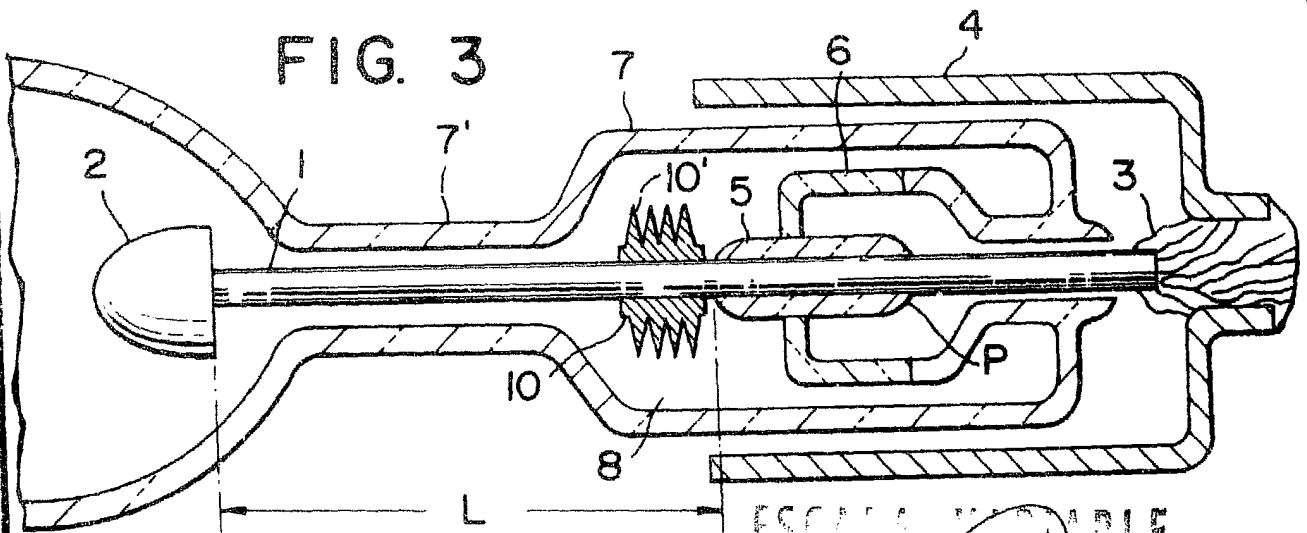

FIG. 3



ESCALA VARIABLE