



ESPAÑA

(19) ES	(11) NUMERO	(10) Y
	258847	
	(22) FECHA DE PRESENTACION	

16 DIC. 1987

MODELO DE UTILIDAD

(30) PRIORIDADES:	(31) NUMERO	(32) FECHA	(33) PAIS
-------------------	-------------	------------	-----------

(47) FECHA DE PUBLICIDAD	(51) CLASIFICACION INTERNACIONAL
	F16F 9/w

(54) TITULO DE LA INVENCIÓN

"AMORTIGUADOR PARA VEHICULOS, PERFECCIONADO"

(71) SOLICITANTE (S)

D. Antonio ALVAREZ GUTIERREZ.-

DOMICILIO DEL SOLICITANTE

CORDOBA, c/. Campo de San Antón, 17.-

(72) INVENTOR (ES)

El propio solicitante.-

(73) TITULAR (ES)

(74) REPRESENTANTE

D. Agustin Diaz.-

Se refiere la presente Memoria Descriptiva que se une a solicitud de registro como Modelo de Utilidad a un "Amortiguador para vehículos, perfeccionado", cuyas características de novedad le confieren la cualidad de aportar a los fines que se persiguen, ventajas, más que suficientes, para aspirar en derecho al privilegio del registro que se solicita.

Como del enunciado se desprende, el objeto industrial que se preconiza, consiste en el medio amortiguador para el ballesteo de vehículos automóviles bien sobre cuatro ruedas o bien sobre dos ruedas, más comúnmente conocidos como motocicletas.

Aporta la ventaja de que consta de un émbolo de nylon con ranuras laterales cuya simple estructura es suficiente para eliminar la válvula típica, circunstancia que no se da en ninguno de los amortiguadores actualmente en el mercado y que aporta una mayor seguridad, menor costo, menos averías y como consecuencia más larga vida.

Esto es en cuanto al sistema hidráulico, en cuanto al sistema de tensión de muelle, está dotado de un tubo central con tuerca de nylon cuyas dimensiones más frecuentes están comprendidas entre 0 y 35 mm. con la característica de que se tensa y da presión, por un casquillo a rosca de que, a este efecto, está dotado el tubo, dándose la circunstancia de que en la actualidad no existe ningún amortiguador que tense el muelle por rosca.

Sustancialmente consiste, en lo ya apuntado que por su forma aporta las ventajas enunciadas circunstancia que constituye requisitos para su clasificación como Modelo de Utilidad, completando el conjunto,

el sistema de extensión del amortiguador que se establece por mediación de rosca interior que permite alargarse hasta 60 mm la longitud total del amortiguador.

Mejor se comprenderá la descripción si la apoyamos en los dibujos

5. que a este efecto se acompañan y que constituyendo una manera de llevar el invento a la práctica, carecen de carácter limitativo en sus detalles, toda vez que se citan, solamente, a título de ejemplo.

La figura única representa en alzada y en posición central un amortiguador montado a derecha é izquierda del mismo, las piezas caracte-

10. rísticas del invento que entran en el montaje del amortiguador.

Consiste, por tanto, en un cuerpo cilíndrico -1- que aloja en su interior a rosca el cilindro -2- que se fija por medio del manguito -3- y que recibe igualmente a rosca a otro casquillo -4- que se lleva hasta la altura adecuada para tensar un muelle -5- por su parte

15. baja y en su parte alta por el casquillo -6- que toca con el cojinete -7- del vástago -8- del émbolo de nylon, que penetra en el cuerpo del amortiguador ocupado por la carga de aceite que técnicamente debe ser Sae 40.

El émbolo está ranurado lateralmente como ya se ha dicho.

20. Suficientemente descrito el invento, así como una manera de llevar el mismo a la práctica, se hace constar de manera expresa que acepta modificaciones de detalle, siempre que éstas no afecten a su fundamento.

N O T A

25. En resumen: El MODELO DE UTILIDAD, recaerá sobre las particularidades

des características de las siguientes:

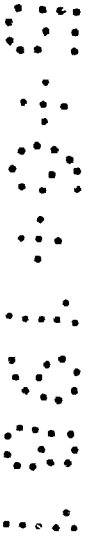

REIVINDICACIONES

- 1.- Amortiguador para vehículos, perfeccionado, caracterizado porque consta de un émbolo de nylon con ranuras laterales que suplan a la válvula típica y porque consta de un cuerpo roscado exteriormente que recibe un manguito cuyo desplazamiento a rosca constituye el sistema de tensión de muelle mediante un tubo central con tuerca de nylon y porque el cuerpo exterior que completa el conjunto está roscado interiormente constituyendo el sistema de extensión del conjunto.
- 5.
10. 2.- "AMORTIGUADOR PARA VEHICULOS, PERFECCIONADO".

Todo tal y como queda descrito y reivindicado en la presente Memoria Descriptiva, que consta de cinco hojas mecanografiadas por una sola de sus caras y se ilustra con los dibujos que a la misma se acompañan.

Madrid, 5 JUN. 1981

A. DIAZ UNGRIA
R.R.

[Firma manuscrita]
Sr. Fernando Pérez Bonal

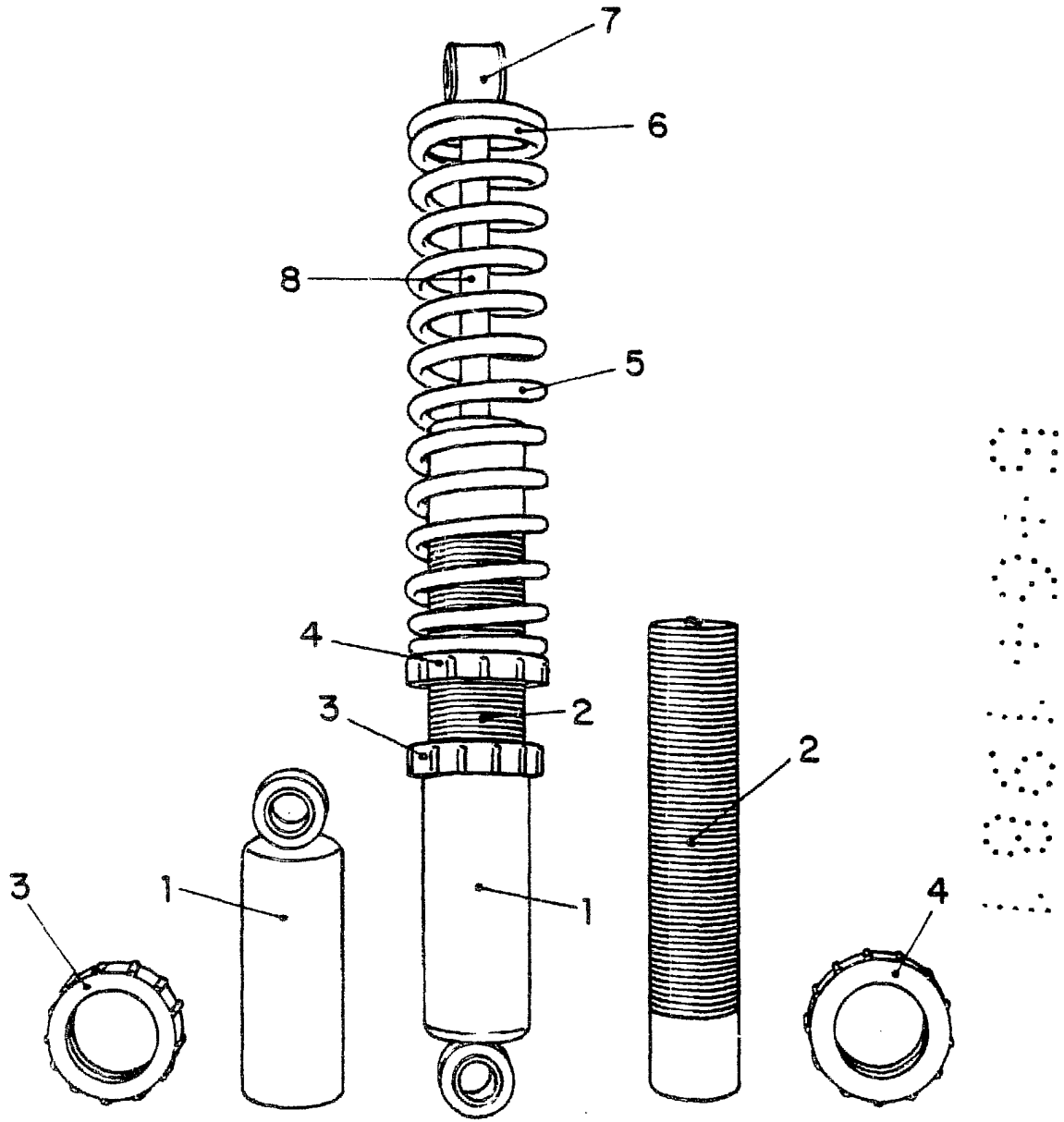

5 JUN. 1981

A. DIAZ UNGRIN
P.E.

[Handwritten Signature]
Don Benito Pérez Benal

ESCALA VARIABLE