



ESPAÑA

19 ES	21	NUMERO	258762	20 Y
	22	FECHA DE PRESENTACION	2 JUN. 1981	

MODELO DE UTILIDAD

16 NOV. 1981

30 PRIORIDADES:	32 FECHA	33 PAIS	
31 NUMERO			

47 FECHA DE PUBLICIDAD	51 CLASIFICACION INTERNACIONAL
	F16C 27/00

54 TITULO DE LA INVENCIÓN

"SOPORTE DE RODAMIENTOS CON CORRECCION DE LOS EJES DE COORDENADAS Y ALINEAMIENTO AUTOMATICO"

71 SOLICITANTE (S)

NAVEIRA, S.A.

DOMICILIO DEL SOLICITANTE

MADRID, C/ Doctor Fourquet, nº 10.

72 INVENTOR (ES)

73 TITULAR (ES)

74 REPRESENTANTE

D. ANGEL LUIS DE LA HERRAN Y DE LAS POZAS.

El presente Modelo de Utilidad se refiere a un soporte de rodamientos susceptible de corrección posicional y alineamiento automático.

5. La tendencia a aprovechar los ejes motrices para ahorrar energía y espacio en los talleres obliga a manejar ejes muy largos difíciles de montar y alinear sin un artificio que lo simplifique y permita, además, corregir movimientos posteriores a lo largo de su vida matriz.

10. Con el fin de llegar a disponer de un artificio que lleve estas necesidades se ha ideado un soporte que permite no solo corregir posiciones según los ejes coordenados en un plano perpendicular al eje, sino alinearlos de modo que pueda meterlo en los cojinetes sin el menor trabajo o maniobra.

15. Vamos a describirlos sobre los dibujos adjuntos en los que se ha materializado una realización preferida de la misma dada a título de ejemplo sin caracter limitativo.

En los dibujos:

La figura 1 muestra una vista en frontal del soporte, la figura 2 muestra un corte axial del mismo.

20. Podemos comprobar como en los dibujos hemos representado

do por 1 a una horquilla soporte de ramas diferentes con lo que el eje que las une forma un ángulo  $\alpha$  con la horizontal, eje que está materializado por dos bulones 3 atornillables y fijados por contratuerca 4, en los que sujetan por presión a la contra una carcasa hueca y redonda 5 en cuyo interior se alojan los cojinetes 2 a rodamientos del eje.

5.

Gracias a la forma de sostener el cojinete 2 se podrá actuar sobre las ordenadas verticales, modificando sus valores, atornillando más un bulón que otro que deberá ceder en el mismo valor, afirmándolos, seguidamente, con las contratuercas y, al mismo tiempo, la inclinación de dicho desplazamiento según ángulo  $\alpha$ , produce una variación en las abscisas, suficiente para corregir una posición errónea.

10.

De la misma forma al aflojar ligeramente la presión de los bulones 3, la carcasa 5 queda loca y puede girar sobre sí misma permitiendo la alineación o embocadura del eje sin el menor trabajo o dificultad.

15.

Dentro de la esencialidad de la invención caben variantes de detalle asimismo protegidas y así podrá ser cualquier

20.

ra la forma y disposición de los bulones y sus contratueras  
 cualquiera la forma de la carcasa y los apoyos, cualquiera  
 el eje de inclinación de las ramas de la horquilla y, des  
 de luego, cualesquiera las dimensiones y materias en que  
 se realice.

5.

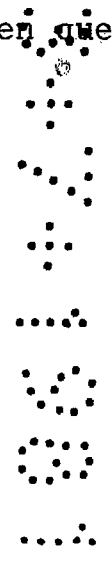

N O T A

Hecha la descripción del presente invento se hace constar que lo que se declara como no practicado ni divulgado en España comprende las siguientes

R E I V I N D I C A C I O N E S



5.

1ª.- Soporte de rodamientos con corrección en los ejes de coordenadas y alineamiento automático, c a r r a c t e r i z a d o por el hecho de constar de una horquilla de ramas variables y entre cuyas ramas se implanta, mediante

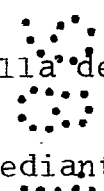

10.

bulones de apriete con tuerca de fijación para fijar la salida, y que componen el eje real de una carcasa hueca portacojinetes con apoyos para las cabezas de los bulones y componiendo el eje principal de la articulación del eje general cuya posición en plano perpendicular podrá ser mo

15.

dificado, alterando la salida de un bulón con respecto al otro, variando las ordenadas por el roscado y las abscisas por la rampa creada por el ángulo derivado de la diferencia de longitud de las ramas de la horquilla, pudiendo ensartarse muy facilmente variando la embocadura de la carcasa con

20.

giro en el eje transversal materializado por los bulones de

apriete, realizando la alineación de forma simplificada.

2ª.- SOPORTE DE RODAMIENTOS CON CORRECCION EN LOS EJES  
DE COORDENADAS Y ALINEAMIENTO AUTOMATICO.

Según se describe y reivindica en la presente Memoria  
5. Descriptiva que consta de seis hojas foliadas y mecanogra-  
fiadas por una sola cara y de una lámina de dibujos.

Madrid, a 2 JUN. 1981

EL AGENTE OFICIAL  
D. L. DE LAHERRAN Y DE LAS FUZAS  
AP. 104/81 (D)

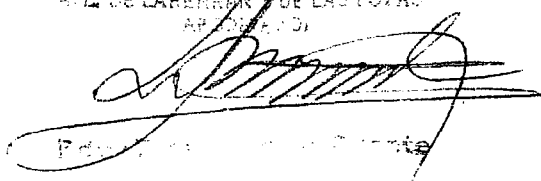

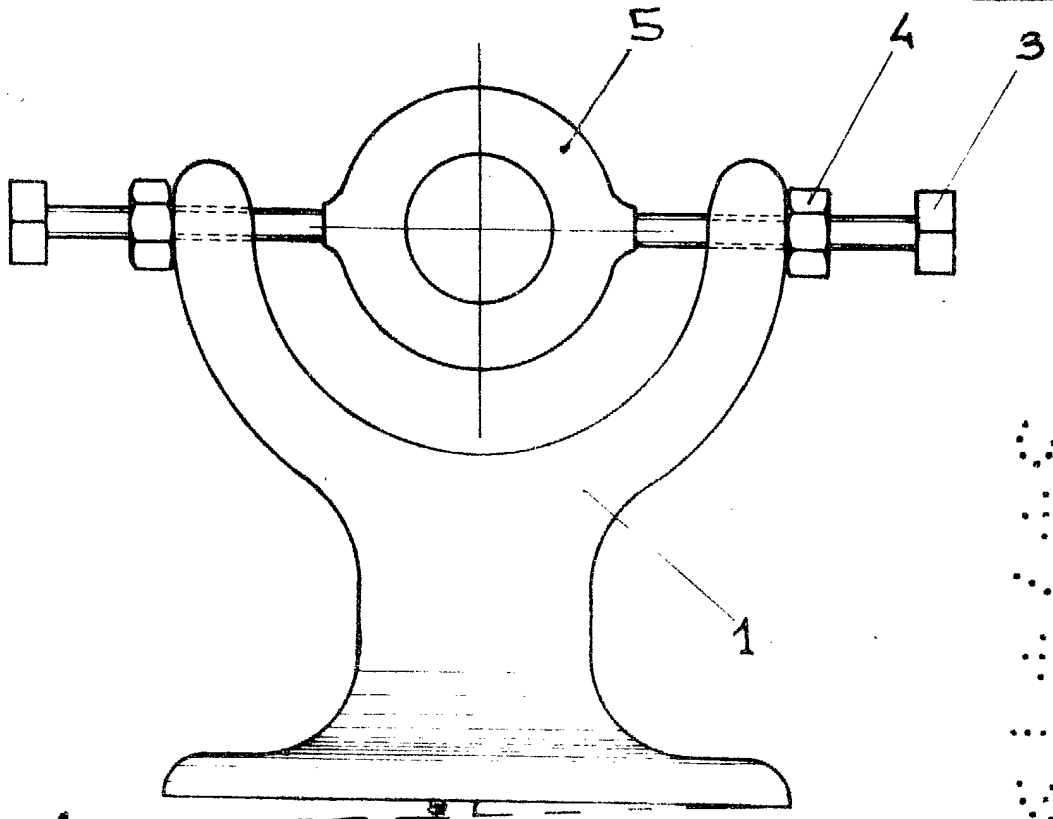

FIG.-1

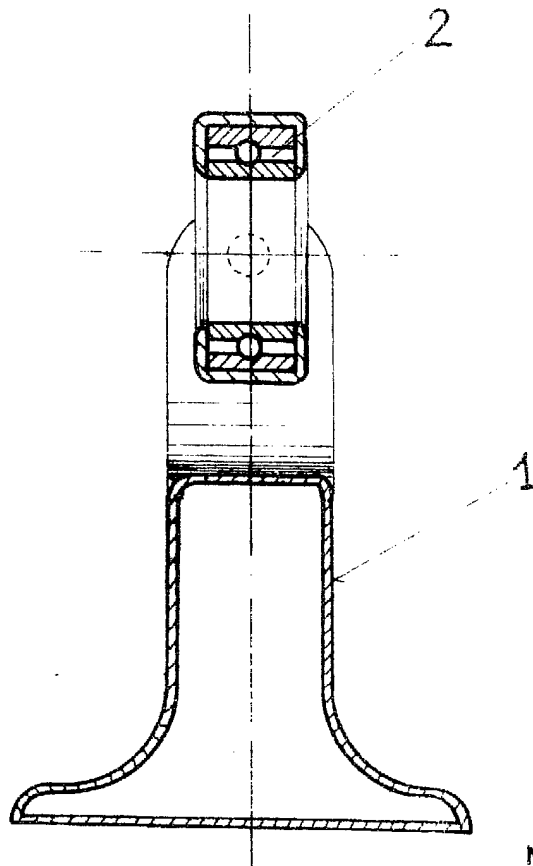
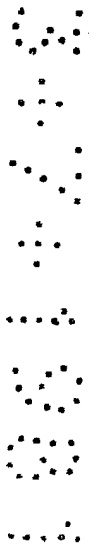

FIG.-2

Madrid, a: 2 JUN. 1981

A handwritten signature and several scribbles are located at the bottom right of the page, below the date.