



258694

258694

MEMORIA DESCRIPTIVA

---

5. Correspondiente al registro de Certificado de Adición que se solicita para España y sus Colonias, a favor de Don Enrique BERRENS VILLARROYA, Ingeniero, de nacionalidad española, residente en Barcelona, Avenida de Roma, n.º 120-130 - - - - -

P O R

MEJORAS EN EL OBJETO DE LA PATENTE DE INVENCION n.º 252.209 por: "PERFECCIONAMIENTOS INTRODUCIDOS EN LA CONSTRUCCION DE MAQUINAS FREIDORAS INDUSTRIALES Y DOMESTICAS"

---

10. Si bien se ha podido comprobar que con el objeto de la Patente principal n.º 252.209 por: "Perfeccionamientos introducidos en la construcción de máquinas freidoras industriales y domésticas", se conseguía el objeto de la misma, se ha visto que este resultado aún puede mejorarse con las siguientes mejoras que se describen a continuación.

15. A continuación se describe un caso de realización prác-



258694

tica de las mismas, acompañándose de dos hojas de dibujos en las que:

5. En la figura 1, se representa, en planta, los quemadores de gas de las máquinas freidoras, según estos perfeccionamientos.

En la figura 2, una vista en alzado de una máquina según los mismos perfeccionamientos.

En la figura 3, es una vista lateral, parcialmente cortada, de la misma máquina y

10. En la figura 4, la propia máquina vista por su lado posterior, seccionada por la parte en donde se alojan los quemadores de gas.

15. Consisten dichas mejoras en que las cámaras (1) en donde se alojan los quemadores de gas (2), se forman en la parte externa de las paredes (3) del depósito (4) de aceite de la misma, mediante un entrante (5) obtenido por embutición u otra manera conveniente, de cualquier forma y sección, en el que se adosan los quemadores de gas (2), siendo tapado el conjunto por la carcasa de paredes termoaislantes (6) de la máquina, con toberas (7) de salida de combustión de gases, presentando las paredes del depósito (4) medios de afianzación (8) de los quemadores (2), los cuales están acodados (9), en forma oportuna para su buen emplazamiento, de quita y pon en la máquina y unión al mechero Bunsen (10).

25. Habiéndose descrito ampliamente la naturaleza del invento, así como su realización en la práctica, se hace constar que el mismo es susceptible de variaciones de detalle, sin que por ello se altere su principio fundamental que constituye la esencia de la invención.

- 3 -

258694

N O T A



Hecha la descripción del presente invento, se declaran como nuevas y de propia invención las siguientes reivindicaciones:

- 5. 1ª.- Mejoras en el objeto de la Patente de Invención nº 252.209 por: "Perfeccionamientos introducidos en la construcción de máquinas freidoras industriales y domésticas, caracterizadas por el hecho de que la cámara en donde se alojan los quemadores de gas, se forma en la parte externa de las paredes del depósito de aceite de la misma, mediante un entrante obtenido por embutición u otra manera conveniente, de cualquier forma y sección, en el que se adosan los quemadores de gas, siendo tapado el conjunto por la carcasa de paredes termoaislantes de la máquina, con toberas de salida de combustión de gases, presentando las paredes del depósito, medios de afianzación de los quemadores, los cuales están acodados, en forma oportuna para su buen emplazamiento, de quita y pon en la máquina y unión al mechero Bunsen.
- 10.
- 15.

- 20. 2ª.- MEJORAS EN EL OBJETO DE LA PATENTE DE INVENCION nº 252.209 por: "PERFECCIONAMIENTOS INTRODUCIDOS EN LA CONSTRUCCION DE MAQUINAS FREIDORAS INDUSTRIALES Y DOMESTICAS"

Según se describe y reivindica en la presente Memoria descriptiva, que consta de tres hojas foliadas y escritas por una sola cara y acompañada de dos hojas de dibujos.

Barcelona para Madrid, a 31 de Mayo de mil novecientos sesenta.

P.A.,

Antonio Aranda  
P. D.

FIG. 1

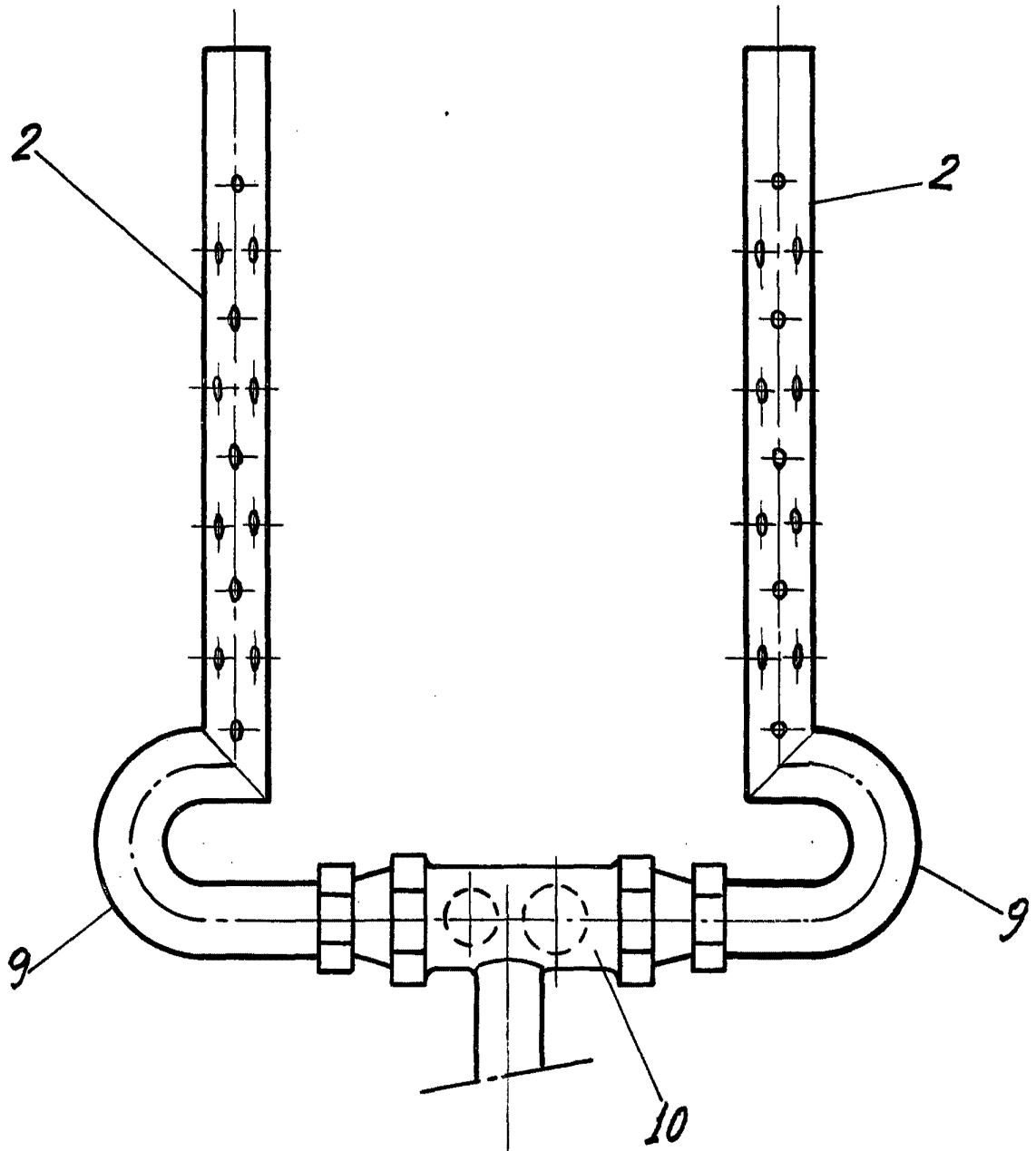

ESCALA VARIABLE

FIG. 2 258694

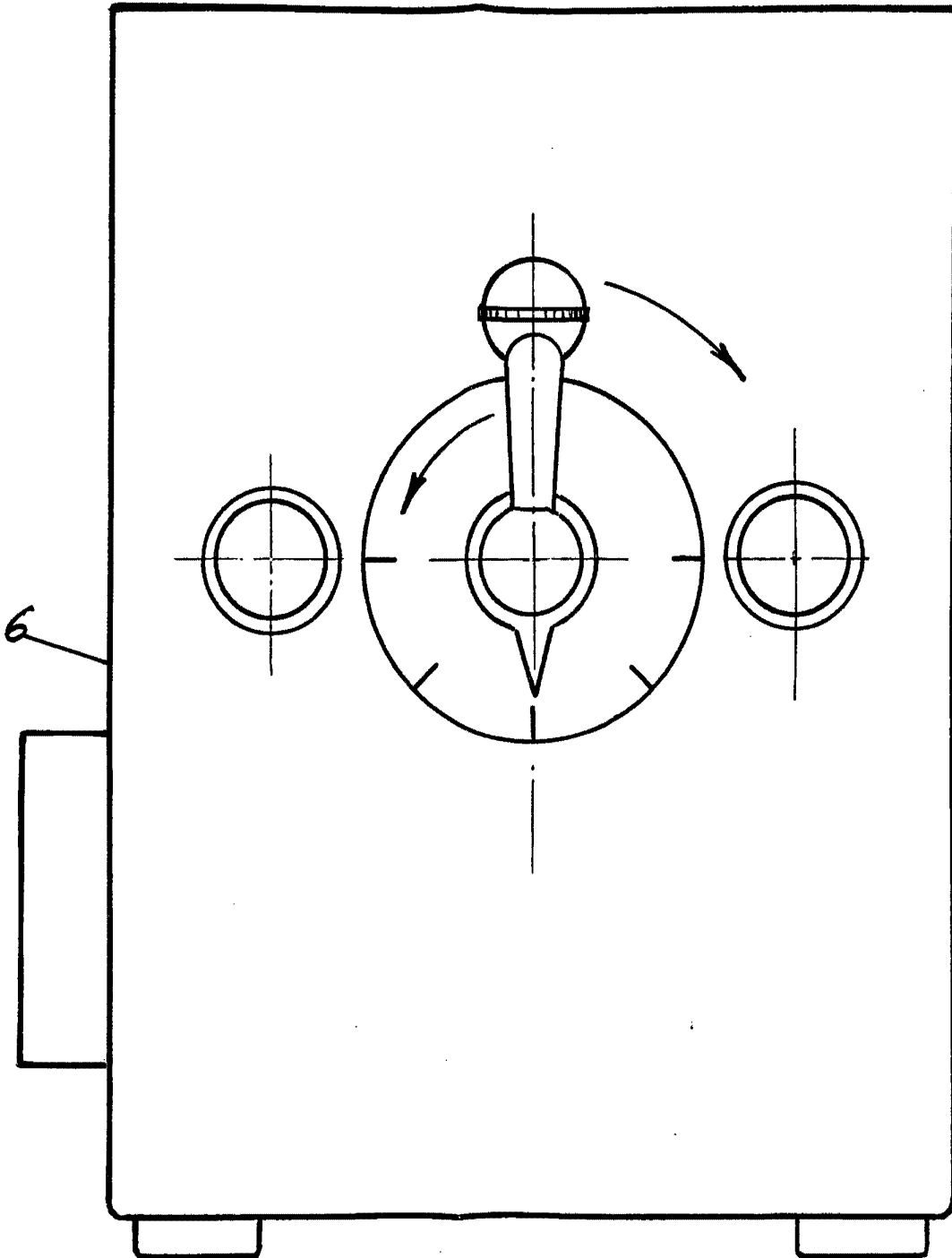

BARCELONA PARA MADRID 1 DE MAYO DE 1960

P.A.

FIG. 3

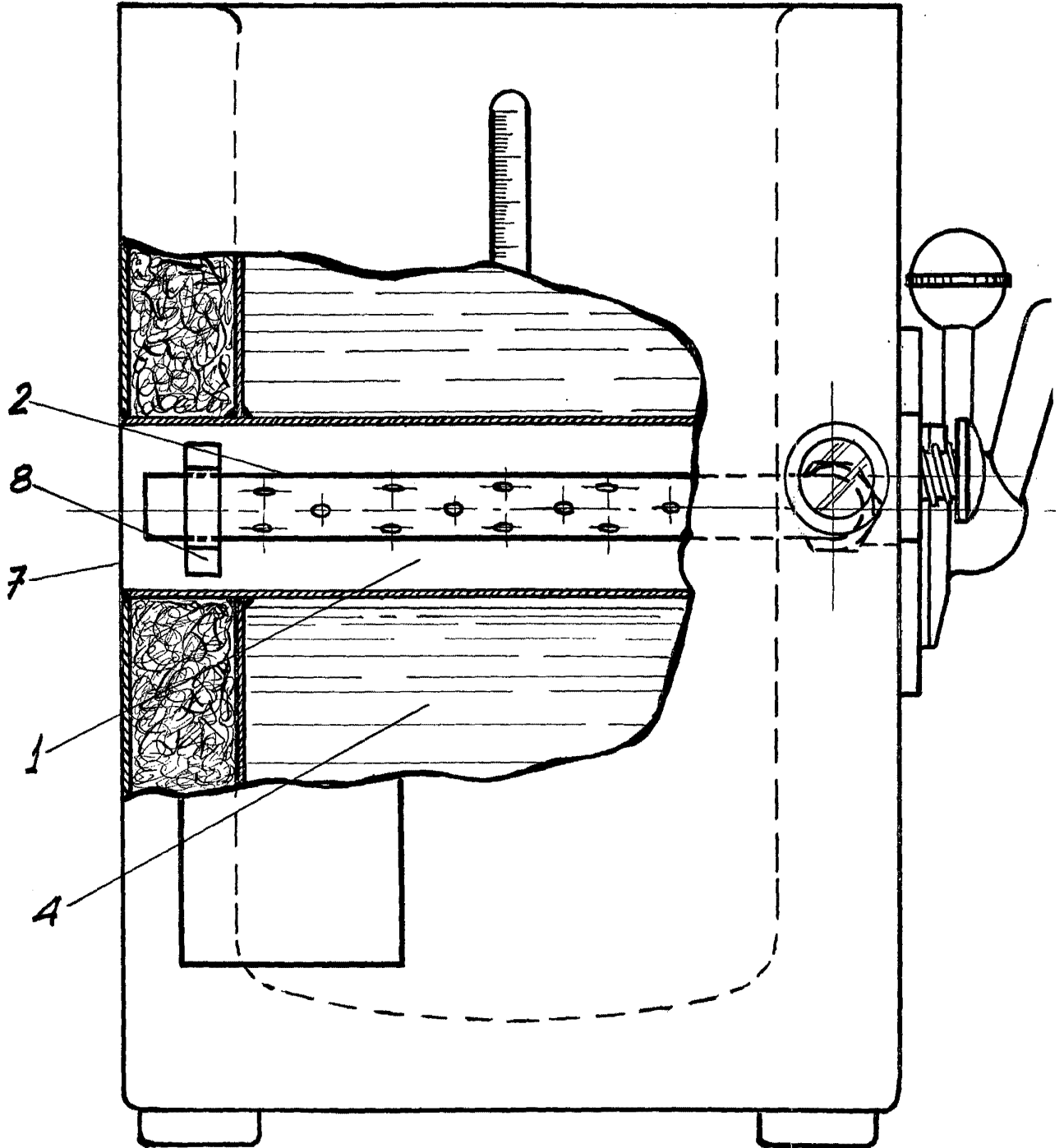

ESCALA VARIABLE

258894



FIG. 4

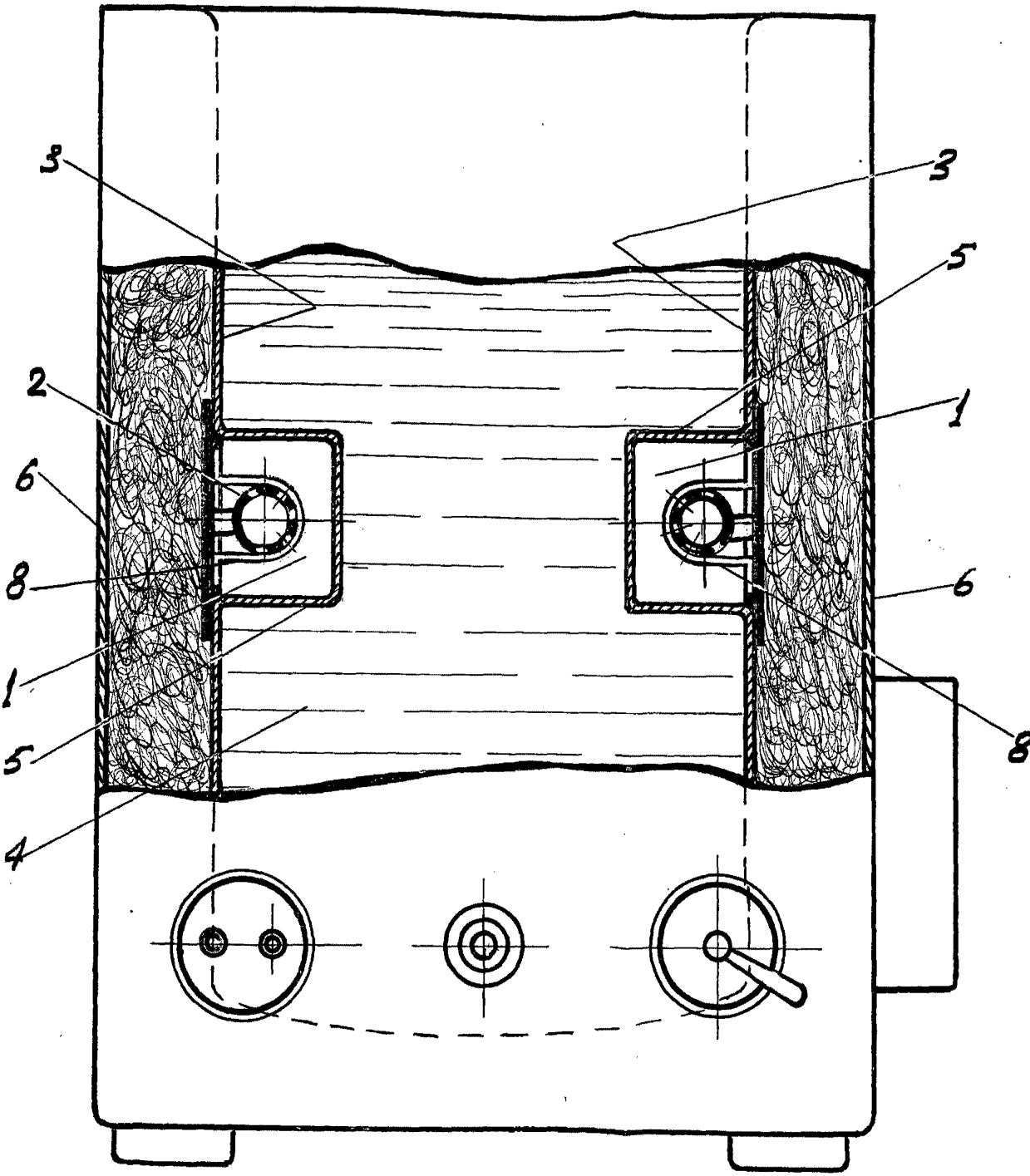

BARCELONA PARA MADRID, 1 DE MAYO DE 1960

P. A.