



ESPAÑA

(19) ES	NUMERO	(10) Y
(22)	258681	
	FECHA DE PRESENTACION	
	29 MAYO 1981	

MODELO DE UTILIDAD

1 DIC. 1980

(30) PRIORIDADES	(32) FECHA	(33) PAIS
(31) NUMERO		

(47) FECHA DE PUBLICIDAD	(51) CLASIFICACION INTERNACIONAL
	Int. Cl. 3 B42D 3/06

(54) TITULO DE LA INVENCIÓN

"CALENDARIO PERFECCIONADO"

(61) SOLICITANTE(S)

PRINTER INDUSTRIA GRAFICA S.A.

DOMICILIO DEL SOLICITANTE

c/. Provenza, 388-3ª planta - Barcelona

(72) INVENTOR(ES)

(73) TITULAR(ES)

PRINTER INDUSTRIA GRAFICA, S.A.

(74) REPRESENTANTE

DON JAIME ISERN CUYAS, Agente Oficial Propiedad Industrial

MEMORIA DESCRIPTIVA

El presente modelo de utilidad se refiere a un calendario perfeccionado.

Más concretamente, en la invención se ha ideado un calendario mural que presenta unas peculiaridades que lo hacen ventajosamente práctico con respecto a las realizaciones actualmente conocidas en el mercado y destinadas para usos análogos, aportando además las precisas condiciones por las que se logra reducir su precio de coste, puesto que permite la simplificación de su fabricación al ser totalmente mecánica.

En líneas generales, el calendario que se preconiza dispone en su borde superior de un caballete laminar de cartón o material similar adecuado, vinculado al frontal superior del calendario mediante una pestaña que conforma el caballete, pudiendo éste pivotar sobre el eje definido por la línea de hendidido que limita dicha pestaña, de manera tal que puede abatir sobre el frente del calendario, mostrando una cara del caballete, o bien quedar en prolongación coplanaria al calendario, mostrando la otra cara del caballete.

Esta organización, que sustituye ventajosamente al perfil metálico actualmente conocido, permite además utilizar ambas superficies del caballete como base para sendas impresiones de tipo propagandístico, motivos alegóricos o similares.

Con el fin de facilitar la explicación, se acompaña a la presente memoria descriptiva de una lámina de dibujos

en la que se ha representado un caso de realización que se cita a título de ejemplo.

En los dibujos:

5. Las figuras 1 y 2, corresponden a sendas vistas en perspectiva en las que se muestra el caballete en sus dos posiciones.

Las figuras 3 y 4, son vistas laterales esquemáticas en las que se representan las posiciones del caballete mostrado en las figuras anteriores.

10. Haciendo referencia a las figuras, se aprecia en su realización un calendario mural, designado por -1-, el cual presenta en su borde superior frontal, un caballete laminar, designado en general por -2-, que configura una pestaña -3-, que por cosido o similar se vincula al citado borde superior frontal.

15. El caballete -2-, puede pues pivotar sobre el eje definido por la línea de hendido -4-, que delimita dicho borde, adoptando una posición abatida sobre el frente del calendario -1-, tal como se representa en las figuras 1 y 3, en cuyo caso queda vista la cara -5- del caballete y su correspondiente impresión.

20. Al levantar el caballete o solapa -2-, en el sentido de la flecha F, ésta queda coplanaria con el calendario, tal como muestran las figuras 2 y 4, siendo visible la cara -6- y su correspondiente impresión.

25. La citada solapa o caballete -2-, presenta un troque-

lado discontinuo circular, -7-, cuya rotura proporciona un orificio -8- para el cluegue del conjunto.

5. El modelo, dentro de su esencialidad, puede ser llevado a la práctica en otras formas de realización que difieran en detalle de la indicada a título de ejemplo en la descripción y a las cuales alcanzará igualmente la protección que se recaba. Podrá, pues, construirse en cualquier forma y tamaño, con los materiales más adecuados, por quedar todo ello comprendido en el espíritu de las reivindicaciones.

- . -

N O T A

10. Descrito el objeto del presente invento, se declaran como no divulgadas ni practicadas en España las siguientes reivindicaciones:

15. 1. Calendario perfeccionado, de tipo mural, caracterizado esencialmente por el hecho de presentar en su borde frontal superior una solapa levadiza susceptible de adoptar una posición abatida sobre el frente superior del calendario y una posición exterior y coplanaria con dicho frente, previéndose en ambas caras de la citada solapa sendas impresiones; y porque la referida solapa está constituida por un cabellete laminar provisto de un orificio troquelado para el cuelgue del conjunto.

20.

2. Calendario perfeccionado.

Según se describe y reivindica en la presente memoria descriptiva que consta de 4 hojas foliadas y escri-

tas a máquina por una sola cara, acompañadas de los dibujos reglamentarios.

Madrid, a 29 MAYO 1981

~~p.a.~~

~~JAI ME I SERN CUYAS~~

~~p.p.~~

5
0
.
0
.
...
0
0
...

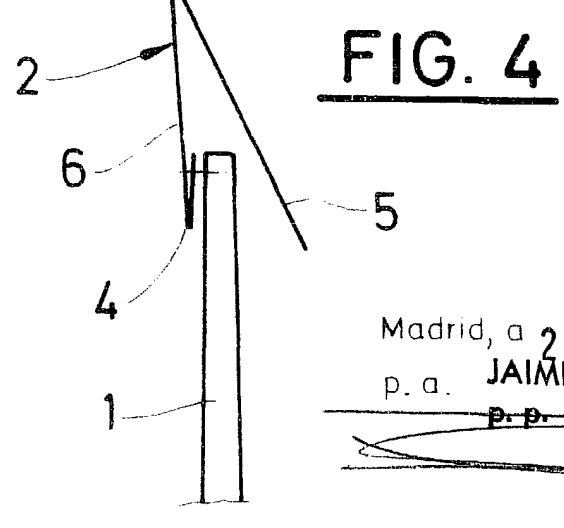
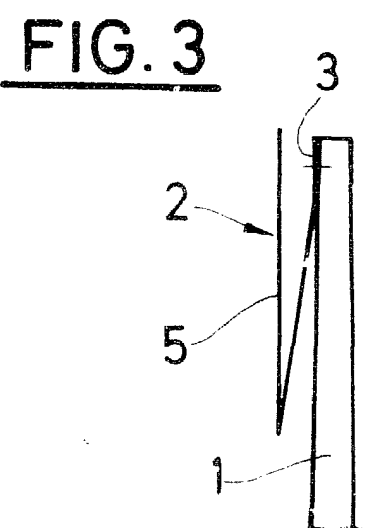
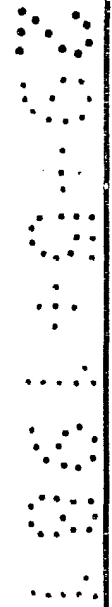
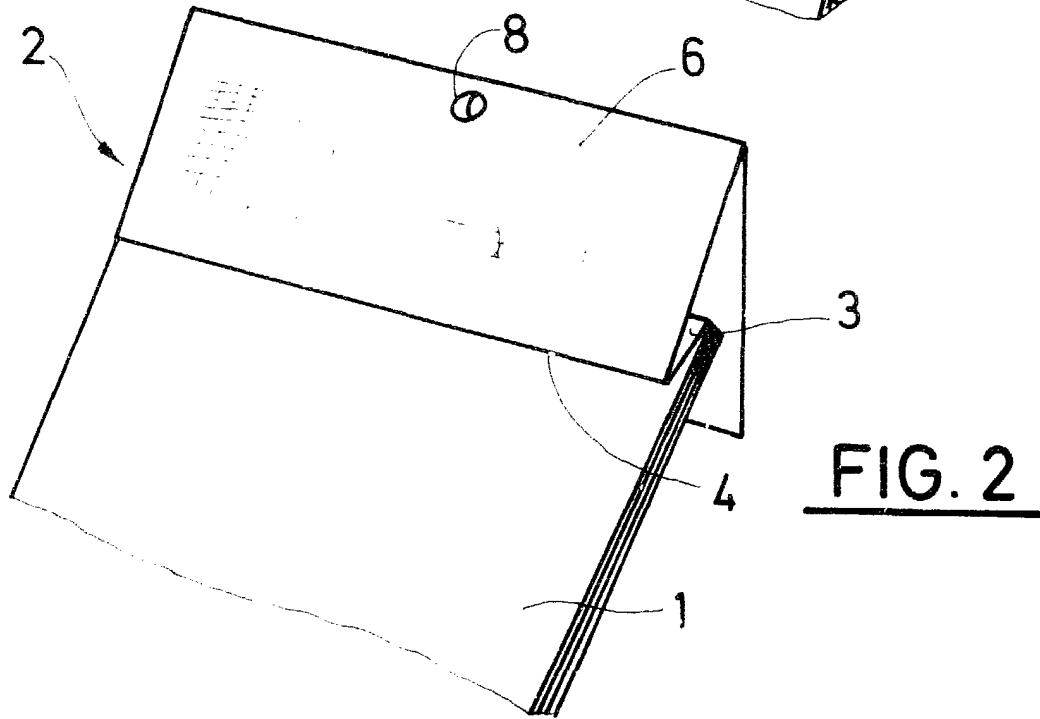
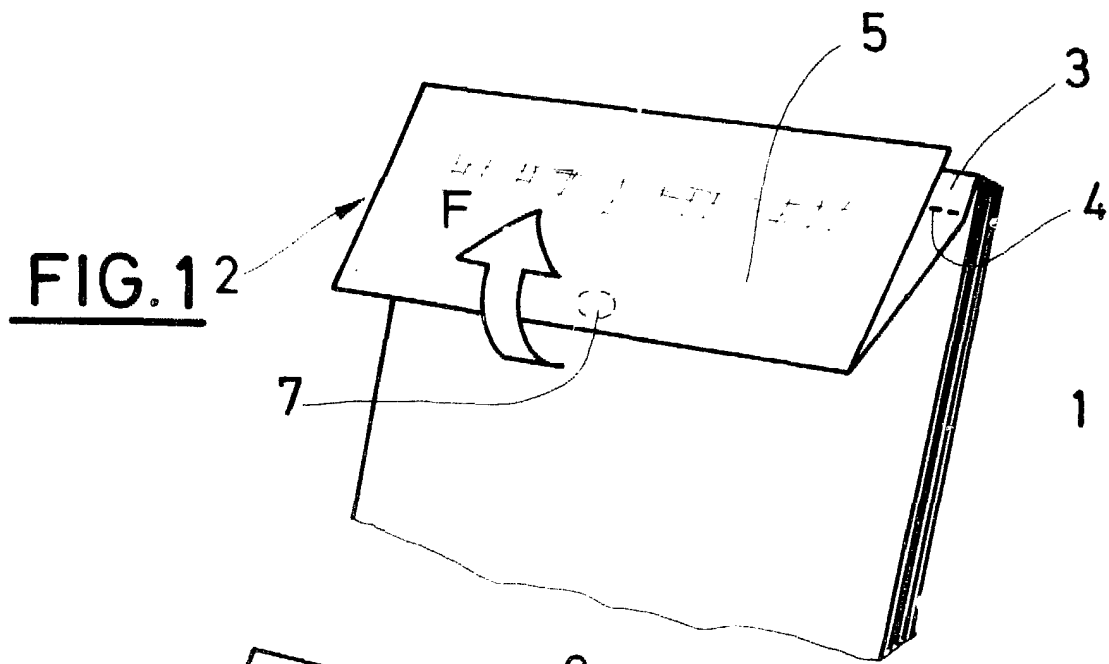

Madrid, a 29 MAYO 1981
p. a. JAIME ISERN COYAS
P. P.