



ESPAÑA

ES

11	258605	10	Y
21			
22	FECHA DE PRESENTACION 26 MAYO 1981		

MODELO DE UTILIDAD

1 DIC. 1981

30	PRIORIDADES	32	FECHA	33	PAIS
31	NUMERO				

47	FECHA DE PUBLICIDAD	51	CLASIFICACION INTERNACIONAL
		3	B 65 B 43/42

54 TITULO DE LA INVENCIÓN

"MECANISMO DE DESPLIEGUE DE SOBRES".

71 SOLICITANTE (S)

ROVEMA IBERICA, S. A.

DOMICILIO DEL SOLICITANTE

Onéximo Redondo, 147-161 -SABADELL- (Barcelona)

72 INVENTOR (ES)

73 TITULAR (ES)

74 REPRESENTANTE

D. RICARDO BORDEHORE ILORENS.

J/mb. 8.498-bis

26.04.1981

- 2 -

1 La presente memoria descriptiva tiene como fin -
la declaración de un "MECANISMO DE DESPLIEGUE DE SOBRES", cuyo -
privilegio de explotación industrial y comercial en exclusiva pa
5 ra España, se solicita por veinte años, de acuerdo con la vigente
Legislación sobre Propiedad Industrial.

El mecanismo que con este título se enuncia tiene
como especial aplicación en las máquinas de envasado automático;
dichas máquinas, sean del tipo que fueren, invariablemente cons-
truyen sobres contenedores en los que envasar el producto que se
10 procese. Para la construcción de estos sobres, las máquinas tie-
nen a su disposición una o varias bobinas de material de envoltu-
ra y tras una serie de pliegues, cortes y uniones por costura o -
soldadura terminan los sobres, los cargan, cierran y organizan a
estos como unidades independientes de venta.

15 En particular existen productos que exigen unas -
propiedades muy estrictas respecto del material de envoltura co-
mo pudieran ser estanqueidad, opacidad, cierta rigidez, razón por
lo que el referido material es realmente costoso. En estos casos
se encarece el proceso considerablemente, hasta el extremo de que
20 hay que buscar soluciones técnicas más complicadas pero que econo-
micen material de envoltura en la consecución de cada unidad co-
mercial; en estos casos, se encuentra una solución racional de so-
bre aplicando un fondo al típico sobre concebido por dos láminas
rectangulares soldadas por su periferia. La aplicación del referi-
do fondo casi duplica el volumen alcanzado por unidad superficial
25 del material de envoltura resolviendo económicamente los envasa-
dos con especificaciones rigurosas.

Es aquí donde el mecanismo que se presenta toma -
parte en el proceso de envasado, porque los sobres concebidos con
30 fondo son conformados con su fondo plegado, en una concepción es-

1 pacial plana, llevaría consigo un llenado parcial si se cargase -
tal como es construído por la máquina envasadora; así pues los so
bres compuestos con fondo deben ser desplegados antes de cargar -
para que el proceso sea realmente rentable.

5 El mecanismo de desplegado consta básicamente en
un juego de palancas, bielas y órganos transmisores relacionados
con el dispositivo de avance de la máquina de envasado automático
estos elementos móviles activan al portador de un soplador rema-
tado con una boquilla cónica que se introduce en el sobre para -
10 que la presión del aire insuflado en el interior del sobre separe
al máximo todas sus láminas integrantes ofreciendo, como resulta-
do, todo el volumen posible antes de ser cargado con el producto
a envasar.

15 Para comprender mejor el objeto de la invención,
se representa en los planos anexos una forma preferente de reali-
zación industrial, susceptible de modificaciones accesorias que -
no desvirtúen su fundamento. En dichos planos:

20 La figura 1 representa una concepción del mecanis-
mo de despliegue de sobres ofreciendo claramente la interrelación
de los componentes que lo integran.

25 El mecanismo resuelto como se indica, manteniéndo
se fiel a la intención del invento organiza un cuadrilátero arti-
culado compuesto por los largueros (1), (2), (3) y (4), de los -
cuales el (1) está enlazado estáticamente al cuerpo de la máquina
el (2) solamente tiene como misión mantener el paralelismo de los
desplazamientos del larguero(4), éste último ofrece asiento y sostén
a la boquilla (5) enlazado por conducciones (6) adecuadas con al-
gún insuflador, mientras que el larguero (3) componente del para-
lelogramo enunciado queda como prolongación de la palanca (7) en-
30 lazada con otra palanca (8) por la acción de la biela (9).

1 La referida palanca (8) descansa continuamente -
por su otro extremo en la leva (10), obligada por la acción elás-
tica del resorte (11) haciéndolo por medio de la rodadura (12).

5 La Leva (10) con su configuración periférica de-
termina movimientos basculantes alternativos de la boquilla (5) -
cónica, de forma que, al desplazarse hacia un lado de su posición
de equilibrio su región más estrecha se introduzca en el sobre -
plegado (13) ayudado por un hinchado incipiente provocado por el
10 insuflado forzado proveniente por la conducción (6); la boquilla
(5), mantenida durante unos instantes en su posición de máxima -
elongación y soplando constantemente hace que el sobre (13) se -
despliegue hasta alcanzar su máximo volumen (14), tal como se ex-
presa a puntos. Inmediatamente después, se completa el ciclo al-
15 ternativo de la boquilla (5) retirándose del sobre ya desplegado
liberándolo para que prosiga el ciclo de envasado.

El dispositivo contempla la posibilidad de variar
las amplitudes de los movimientos alternativos del rectángulo ar-
articulado (1), (2), (3), y (4), para ello, el extremo de la palan-
ca (7), en relación con la brida (9), ofrece un orificio rasgado
20 (15) en el que alojar la articulación según las necesidades pre-
vistas que quedarán en función de la profundidad del sobre (13).

El solicitante, al amparo de los Convenios Inter-
nacionales sobre Propiedad Industrial, se reserva el derecho de -
extender la presente demanda a los países extranjeros, si fuera -
25 posible, reivindicando la misma prioridad de la presente solici-
tud.

R E I V I N D I C A C I O N E S

30 1.- Mecanismo de despliegue de sobres, aplicable
en máquinas de envasado automático en sobres de fondo plano, ca-
racterizado porque acopla una boquilla cónica en un lugar de la

1 línea de formación de sobres, antes de la carga, en un soporte do-
tado de movimientos alternativos de dirección transversal al pro-
pio del arrastre de la línea, según los cuales con el desplaza-
5 miento de la boquilla en un sentido respecto de la posición cen-
tral, la región más estrecha de la referida boquilla se introduce
en la boca del sobre conformado.

2.- Mecanismo de despliegue de sobres, en todo de
acuerdo con la reivindicación anterior, caracterizado porque la -
boquilla cónica dirige una corriente de aire convenientemente de-
10 purado hacia el interior del sobre que ayuda a un desplegado inci-
piente antes de introducirse la propia boquilla en la boca del so-
bre.

3.- Mecanismo de despliegue de sobres, en todo de
acuerdo con las anteriores reivindicaciones, caracterizado porque
15 la conicidad de la boquilla y la amplitud de los movimientos al-
ternativos de su soporte son tales que existe un ajuste relativo
entre boca del sobre a desplegar y boquilla de forma que retiene
ciertamente el aire insuflado por la boquilla elevando la presión
en el interior del sobre provocando un desplegado total del sobre
20 hasta ofrecer su máxima capacidad.

4.- Mecanismo de despliegue de sobres, en todo de
acuerdo con la primera reivindicación, caracterizado porque el so-
porte de la boquilla está acoplado en un lado de un paralelogramo
articulado formado por largueros, uno de los cuales es fijo y otro
25 adyacente a él prolongado más allá de la articulación para enla-
zarse con una biela relacionada a su vez en el extremo de una pa-
lanca movida por una leva.

5.- Mecanismo de despliegue de sobres, en todo de
acuerdo con la anterior reivindicación, caracterizado porque las
30 amplitudes de las oscilaciones pueden acomodarse a la profundidad

26.0.1981

- 6 -

1 del sobre a desplegar.

5 6.- Mecanismo de despliegue de sobres, en todo de acuerdo con las reivindicaciones cuarta y quinta, caracterizado - porque uno de los extremos de la biela que enlaza la palanca rela-
5 cionada con la leva y la prolongación de uno de los largueros del cuadrilátero articulado tiene posibilidad de enlazarse articulada-
mente en diferentes posiciones para alterar convenientemente la -
amplitud de las oscilaciones del cuadrilátero articulado portador de la boquilla.

10 7.- "MECANISMO DE DESPLIEGUE DE SOBRES".

Tal como se ha descrito en la presente memoria, -
que consta de seis hojas mecanografiadas por una sola cara, acom-
pañada de sus correspondientes dibujos.

15 Madrid, 26 MAYO 1981

El Agente Oficial.

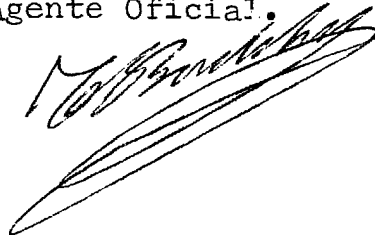

20

25

30

2001

Fig.1

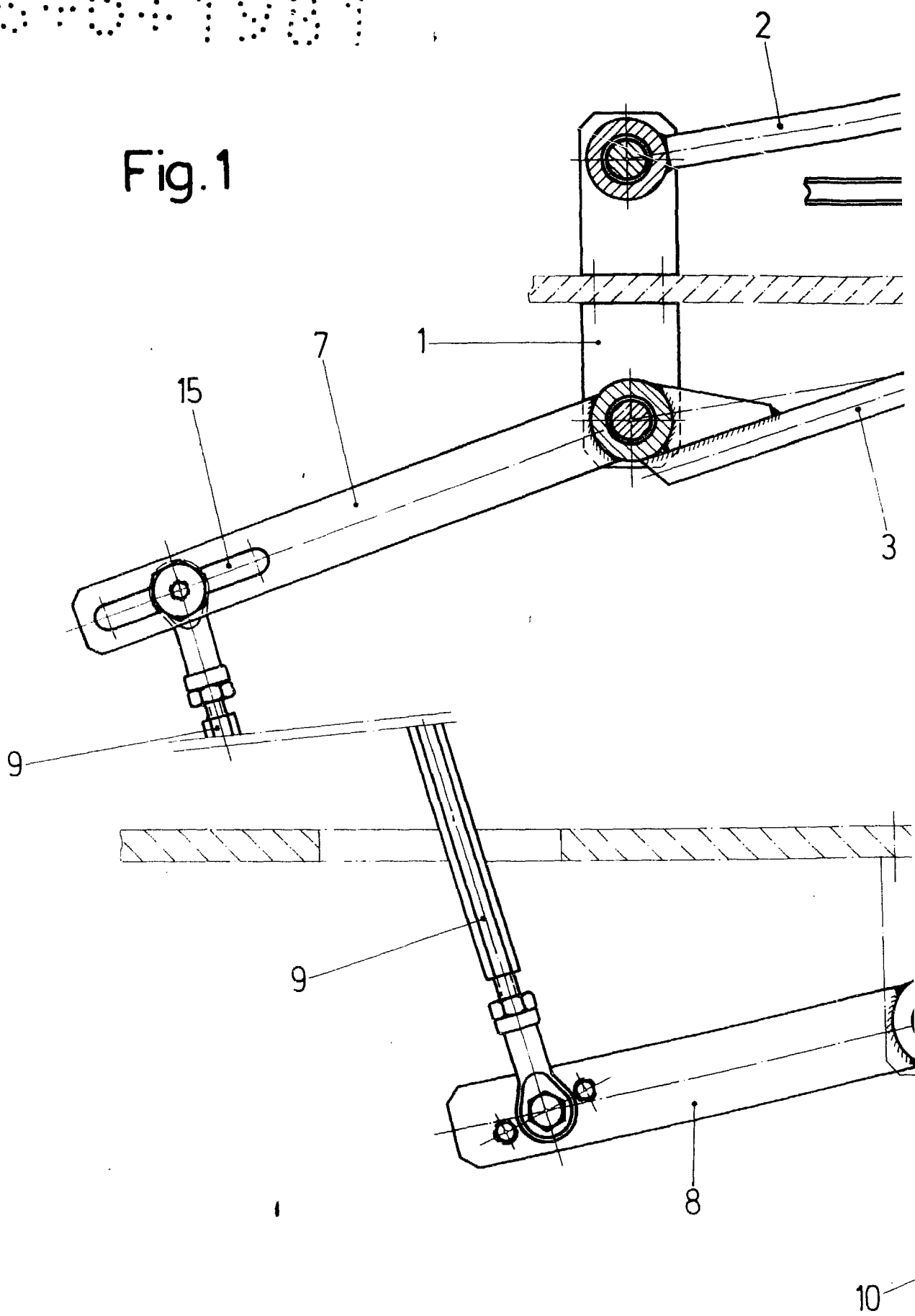

1881

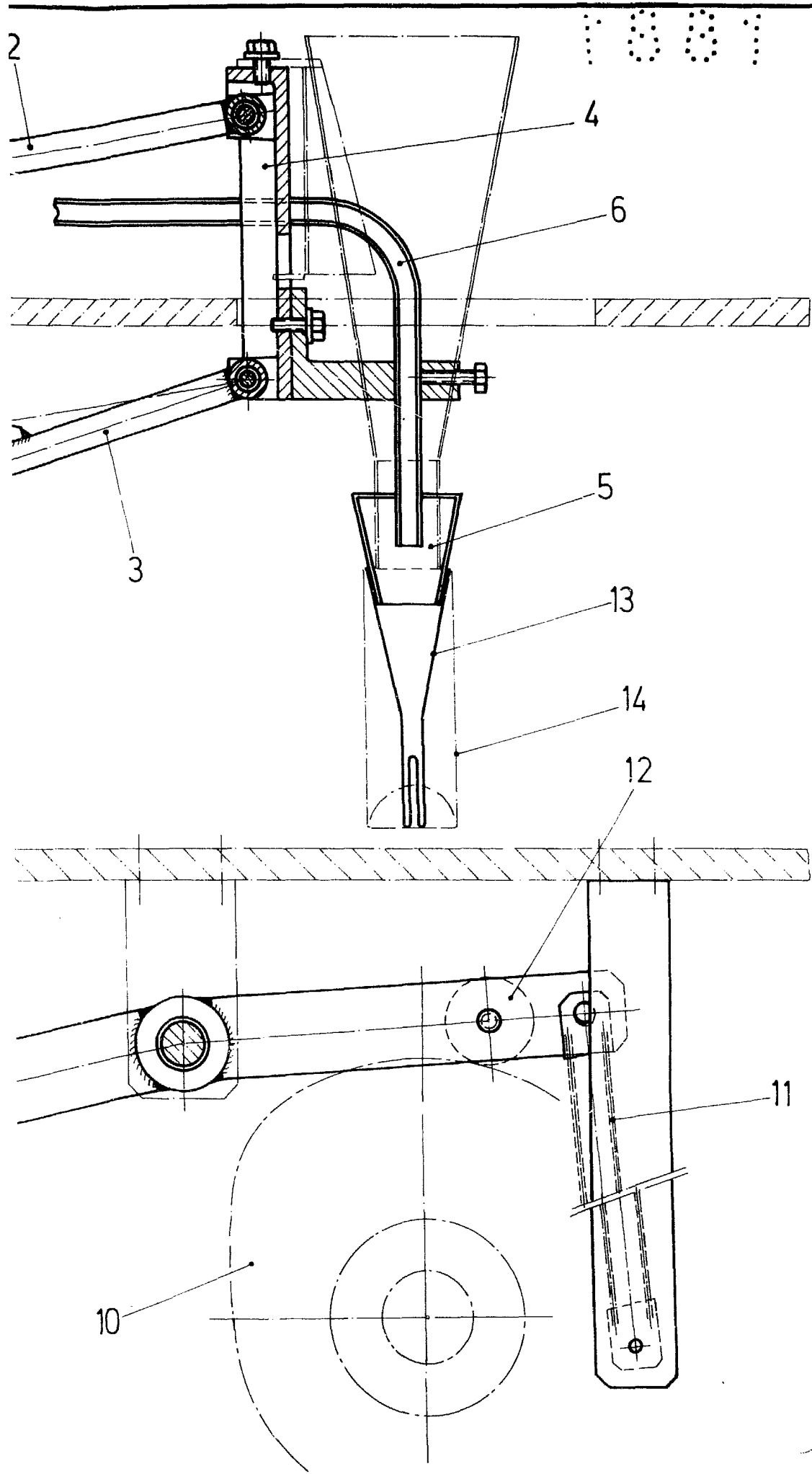

Escala variable
Madrid 26 MAYO 1981
El Agente Oficial