



ESPAÑA

ES

11

21

22

NUMERO	258.558
FECHA DE PRESENTACION	25-5-1981

Y

MODELO DE UTILIDAD

16 ENE. 1982

30 PRIORIDADES:	32 FECHA	33 PAIS
31 NUMERO		

67 FECHA DE PUBLICIDAD	61 CLASIFICACION INTERNACIONAL
	B 62 B 1/18

64 TITULO DE LA INVENCIÓN
"ARMAZON PERFECCIONADA PARA CARRITOS-BOLSA PLEGABLES"

71 SOLICITANTE (S)
PLAY, S.A.

DOMICILIO DEL SOLICITANTE
BARCELONA, Independencia, 255

72 INVENTOR (ES)

73 TITULAR (ES)

74 REPRESENTANTE
D. MANUEL DE RAFAEL GARCIA

MEMORIA DESCRIPTIVA

Se refiere el presente modelo de utilidad a una armazón perfeccionada para carritos-bolsa plegables que aporta sensibles mejoras sobre todas las actuales, y más concretamente sobre la amparada por el modelo de utilidad 167.227 de la propia solicitante.

En efecto, el armazón del citado modelo comprende en líneas generales un bastidor de base para la bolsa, en el que van articulados dos brazos enchufables a un elemento en "U" invertida sobre el que apoya la bolsa y constituye el manillar del carrito. También dicho bastidor lleva unos pies en forma de elementos laterales en "U" que incorporan las ruedas, cuyos pies son abatibles para doblar la bolsa y llegar a formar un conjunto plano en el plegado de todos los elementos citados.

Tal realización presenta un serio inconveniente radicado en que por efecto del peso de la bolsa, los elementos laterales en "U" tienen tendencia a plegarse, lo que hace que el armazón no tenga una rigidez totalmente satisfactoria.

El actual modelo elimina totalmente dicho inconveniente, a base de una solución simple y sumamente eficaz, consistente en relacionar entre sí cada elemento en "U" porta-rueda y el correspondiente

brazo vertical lateral, con sendas bielas articuladas a dichos elementos y entre sí, en forma tal que el punto de articulación entre ellas discurre por una rendija del bastidor de base, abatiéndose en consecuencia simultáneamente las bielas, los elementos porta-ruedas y los brazos verticales laterales.

Con el fin de facilitar la explicación se acompaña a la presente memoria descriptiva una hoja de dibujos en la que se ha representado un caso práctico de realización, el cual se cita sólo a título de ejemplo no limitativo del alcance del presente modelo de utilidad.

En dichos dibujos:

La figura 1 es una vista en perspectiva de la armazón en cuestión, en posición de servicio.

La figura 2 se corresponde con otra vista en perspectiva de la misma armazón, en posición casi plegada.

Según tales figuras, la armazón perfeccionada para carritos-bolsa plegables, objeto del presente modelo de utilidad comprende un bastidor de base -1- integrado por perfiles laminares soldados entre sí y con posibles nervaduras -2- de refuerzo, en cuyos laterales posteriores van articulados sendos brazos verticales -3-, a los que se enchufa el correspondiente manillar del carrito (no dibujado),

y que hace tope cada uno en su posición elevada en un gancho plano -4- saliente del bastidor, así como en una pequeña uña -5- inferior, también saliente del bastidor -1-.

5 Asimismo en cada lateral de la armazón van articulados unos elementos tubulares en "U" -6- portadores de las ruedas -7- y que son abatibles bajo el bastidor -1-.

 Es fundamental en el presente modelo que
10 en los brazos -3- y en los elementos -6- vayan articuladas respectivas bielas -8--8'- asimismo con un punto de articulación -9- entre ellas, el cual discurre en el plegado del carrito por rendijas -10- existentes en el perfil posterior del bastidor -1-.
15 Con ello se consigue una simultaneidad de plegado de bielas -8- brazos -3- y elementos -6-, lo que facilita tanto dicho plegado como el desplegado.

 Se han previsto asimismo medios de tope en el plegado, que pudieran ser por ejemplo unos
20 tetones -11- salientes de los elementos -6- y que encajen en muescas -12- del bastidor (por ejemplo en el perfil delantero del mismo). Tiene ello asimismo por objeto que las bielas -8- no lleguen a cruzarse, dado que provocarían el bloqueo del conjunto.

25 El modelo, dentro de su esencialidad, puede ser llevado a la práctica en otras formas de realización

que difieran sólo en detalle de la indicada únicamente a título de ejemplo, a las cuales alcanzará igualmente la protección que se recaba. Podrá, pues fabricarse este armazón en cualquier forma y tamaño, con los medios y materiales más adecuados y los accesorios más convenientes, por 5 quedar todo ello comprendido en el espíritu de las siguientes reivindicaciones.

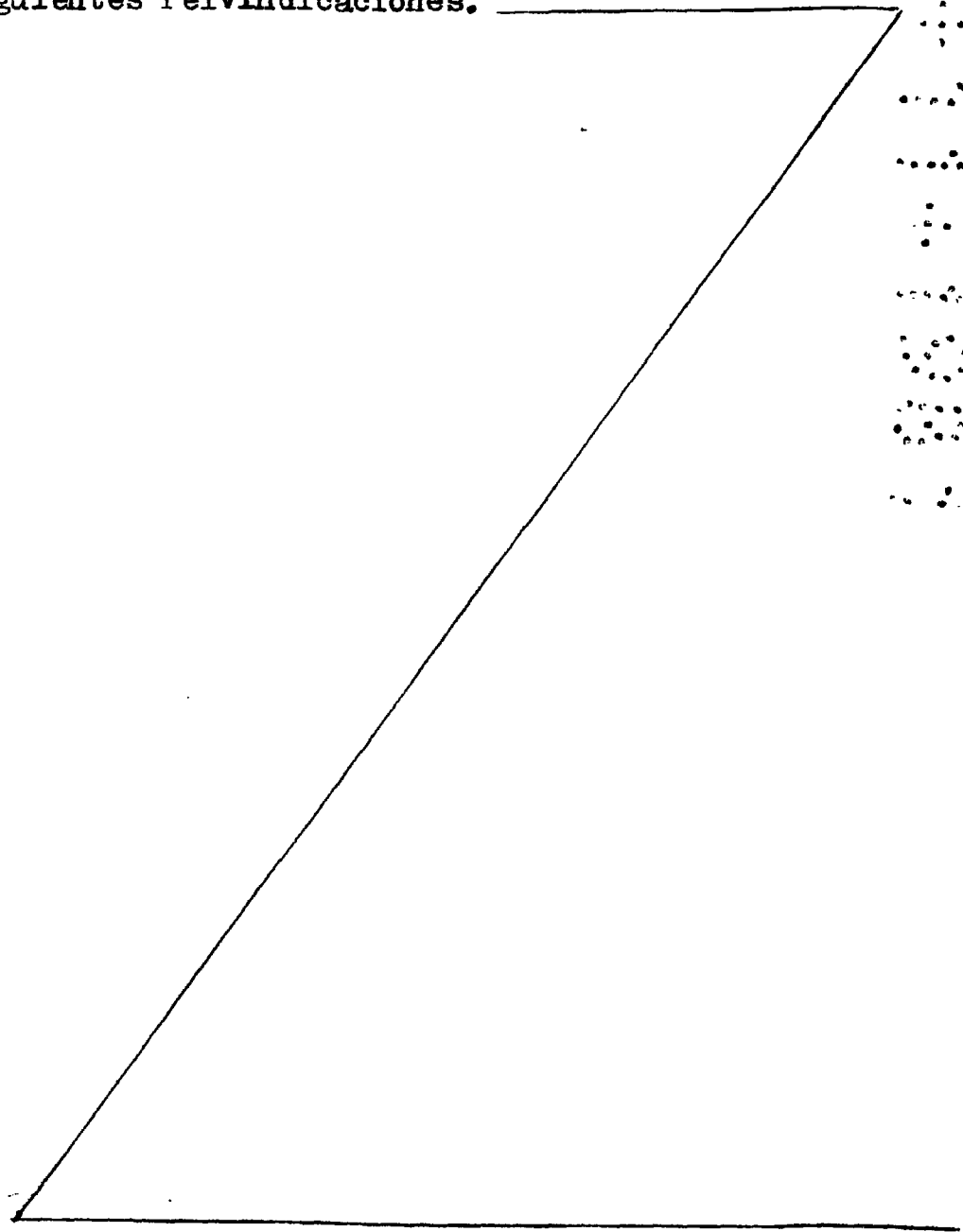

REIVINDICACIONES

Se reivindica como objeto del presente modelo de utilidad:

1.- Armazón perfeccionada para carritos-
5 -bolsa plegables, del tipo que comprende un bastidor de base en el que se apoya inferiormente la bolsa y al que se articulan dos elementos en U laterales portadores de las ruedas y abatibles al bastidor, así como dos brazos verticales articulados
10 y abatibles asimismo al bastidor y enchufables en las ramas de un manillar en U invertida determinando un apoyo lateral para la bolsa, c a r a c t e r i - z a da esencialmente porque el elemento en U porta-rueda y el brazo vertical de cada lateral
15 de la armazón se relacionan entre sí con sendas bielas que por sus extremos se unen a su vez entre sí articuladamente con la particularidad de que este punto de articulación se halla insertado en una rendija del bastidor, de manera que al abatir
20 dichos brazos hacia el bastidor se desplazan las bielas discurriendo su punto de articulación por la indicada rendija y cerrándose el ángulo que dichas bielas forman entre sí con lo que los elementos en U resultan abatidos asimismo hacia el bastidor.

25 2.- ARMAZON PERFECCIONADA PARA CARRITOS-BOLSA PLEGABLES.

Consta la presente memoria descriptiva de siete hojas mecanografiadas acompañada de una lámina de dibujos.

Madrid, a 25 de Mayo de 1.981.

PLAY, S.A.

P.a.
MANUEL DE RAFAEL

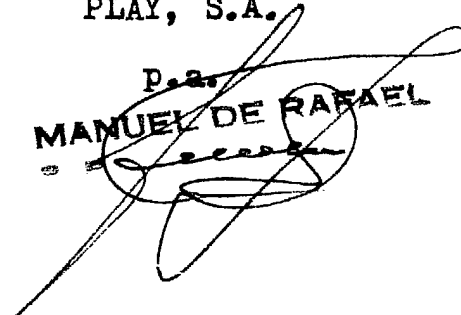

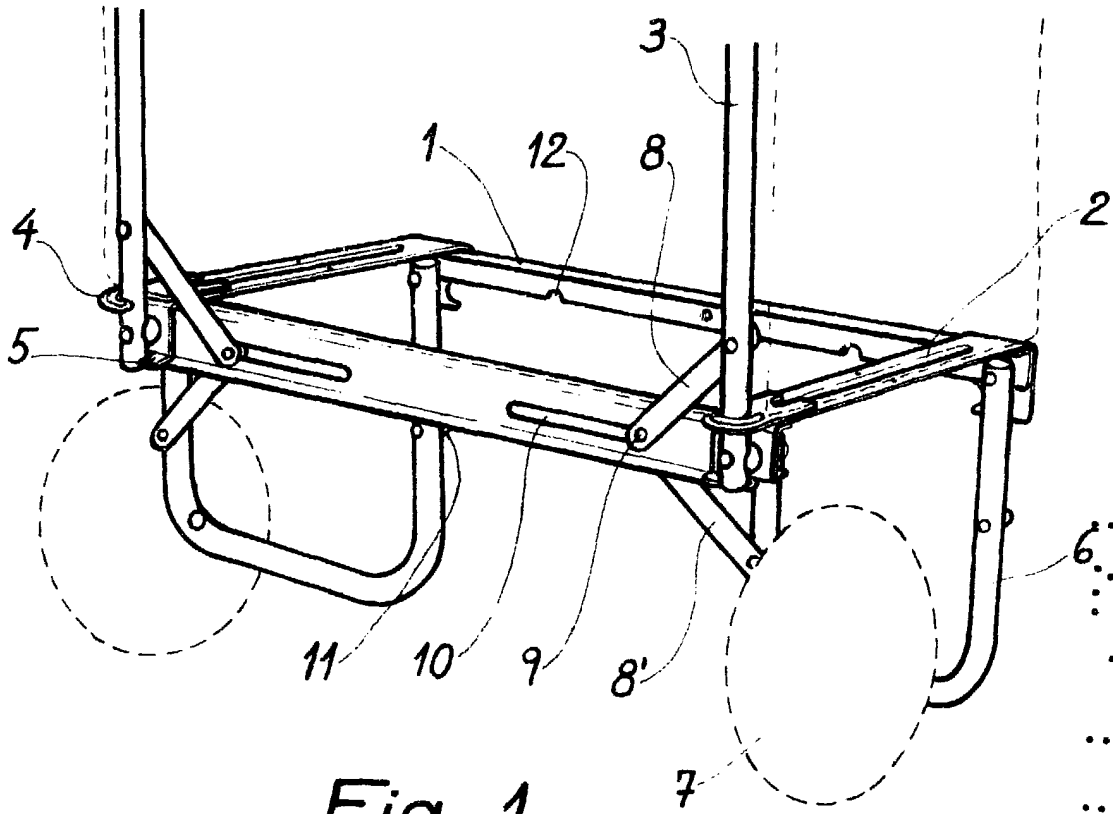

Fig. 1

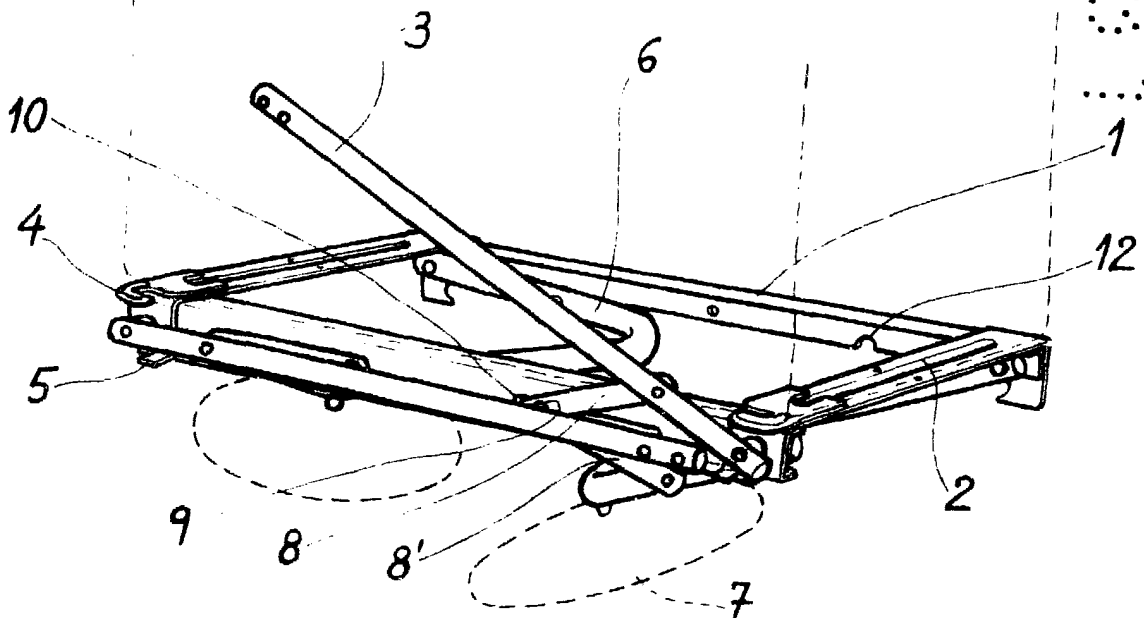

Fig. 2

Madrid, 25 Mayo 1981
MANUEL DE RAFAEL
D. R.

Escala variable.