



ESPAÑA

25 0 5 2 5

ES

11

21

22

NUMERO	25 0 5 2 5
FECHA DE PRESENTACION	25 0 5

Y

MODELO DE UTILIDAD

7 - ENE. 1982

30 PRIORIDADES:		
31 NUMERO	32 FECHA	33 PAIS

47 FECHA DE PUBLICIDAD	51 CLASIFICACION INTERNACIONAL
	B6 JF 1/02

62 TITULO DE LA INVENCIÓN

"CONTENEDOR DE BASURAS PERFECCIONADO"

71 SOLICITANTE (S)

EXTRONA, S.A.

DOMICILIO DEL SOLICITANTE

Polg. Inds. "Can Mir" Carretera de Tarrasa a Viladecaballs Km 2'800
VILADECABALLS (Barcelona)

72 INVENTOR (ES)

73 TITULAR (ES)

EXTRONA, S.A.

74 REPRESENTANTE

DON JAIME ISERN CUYAS, Agente Oficial Propiedad Industrial

MEMORIA DESCRIPTIVA

El presente modelo de utilidad se refiere a un contenedor de basuras perfeccionado.

Más concretamente, en la invención se ha ideado un contenedor de basuras y desperdicios constituido por un tanque preferentemente metálico, abierto superiormente según una amplia boca rectangular, cuyo tanque se encuentra asociado de forma articulada y basculante a una estructura de soporte integrada por unos pies enclavados en el suelo o bien por unos brazos empotrados en la pared. El contenedor se dispone a una altura tal que facilita la labor de los empleados en la recogida de las basuras, sin molestia y con suma rapidez, debido a la facultad basculante del tanque que permite su vaciado total por simple vuelco. Asimismo, y debido a la especial altura a que se disponen los referidos contenedores, se evita el inconveniente actual y común a los basureros convencionales, donde los gatos y perros tienen fácil acceso, alcanzando las bolsas y desparramándolas por el suelo.

Con el fin de facilitar la explicación, se acompaña a la presente memoria descriptiva de una lámina de dibujos en la que se ha representado un caso de realización que se cita a título de ejemplo.

En los dibujos:

La figura 1, es una vista en perspectiva del contenedor de basuras en posición de servicio.

2570:1981

La figura 2, es una vista similar a la anterior en la que se muestra el contenedor en posición basculada.

Haciendo referencia a las figuras, se aprecia en su realización un contenedor o tanque -1- para basuras constituido por un cuerpo prismático acostado, de sección triangular, abierto por su lado superior según una amplia boca rectangular -2- receptora de basuras. El fondo del contenedor o tanque está constituido por una rejilla -3- para drenaje, encontrándose el conjunto asociado articuladamente a una estructura de soporte formada por brazos empotrados al paramento o bien por pies -4- enclavados en el firme.

Esta organización articulada permite el basculado del tanque contenedor, según muestra la figura 2, facilitando con ello el vertido de las bolsas de basura directamente en los cubos de recogida, recuperando automáticamente su posición estable por gravedad, con lo cual el interior del tanque se mantiene siempre inaccesible a la acción de los perros y gatos causantes de la dispersión antihigiénica y antiestética de las basuras y desperdicios.

El modelo, dentro de su esencialidad, puede ser llevado a la práctica en otras formas de realización que difieran en detalle de la indicada a título de ejemplo en la descripción y a las cuales alcanzará igualmente la protección que se recaba. Podrá, pues, construirse en cualquier forma y tamaño, con los materiales más adecuados, por quedar todo ello comprendido en el espíritu de las reivindicaciones.

4
2001

N O T A

Descrito el objeto del presente invento, se declaran como no divulgadas ni practicadas en España, las siguientes reivindicaciones:

5. 1. Contenedor de basuras perfeccionado, caracterizado esencialmente por el hecho de estar constituido por un tanque cuya forma general es derivada de un prisma de sección trapezoidal en disposición acostada, abierto por su base mayor superior, lo que proporciona una amplia boca rectangular receptora de las bolsas de basura; y porque dicho tanque se encuentra asociado articuladamente a una estructura de soporte fija, sobre la cual bascula el tanque a través de un eje longitudinal virtual, para permitir su vaciado por vuelco, y su recuperación automática por gravedad hacia la posición primitiva y estable de servicio.

15. 1. Contenedor de basuras perfeccionado.

Según se describe y reivindica en la presente memoria descriptiva que consta de 4 hojas foliadas y escritas a máquina por una sola cara, acompañadas de los dibujos reglamentarios.

Madrid, a
p.a.

JAIME ISERN CUYAS
p.p.

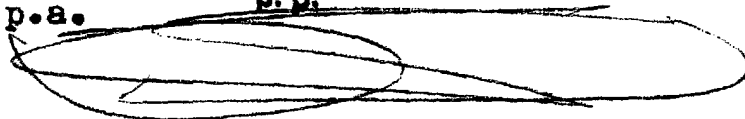

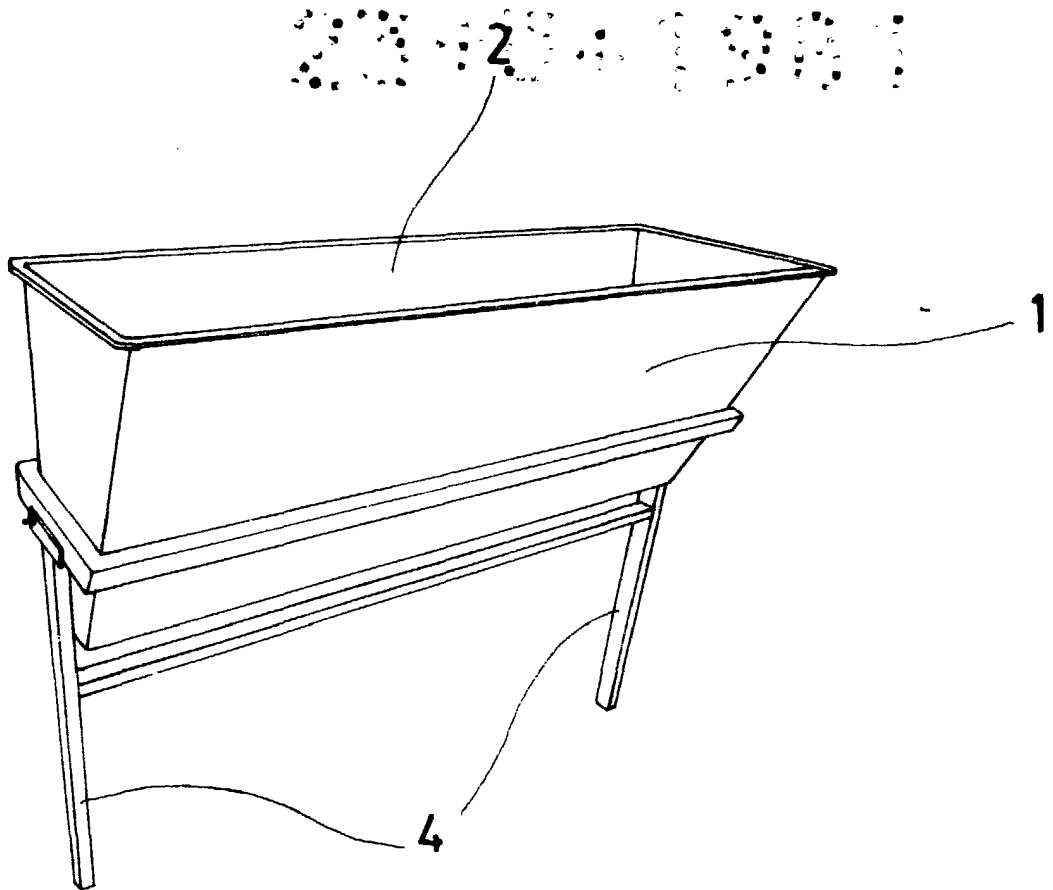

FIG. 1

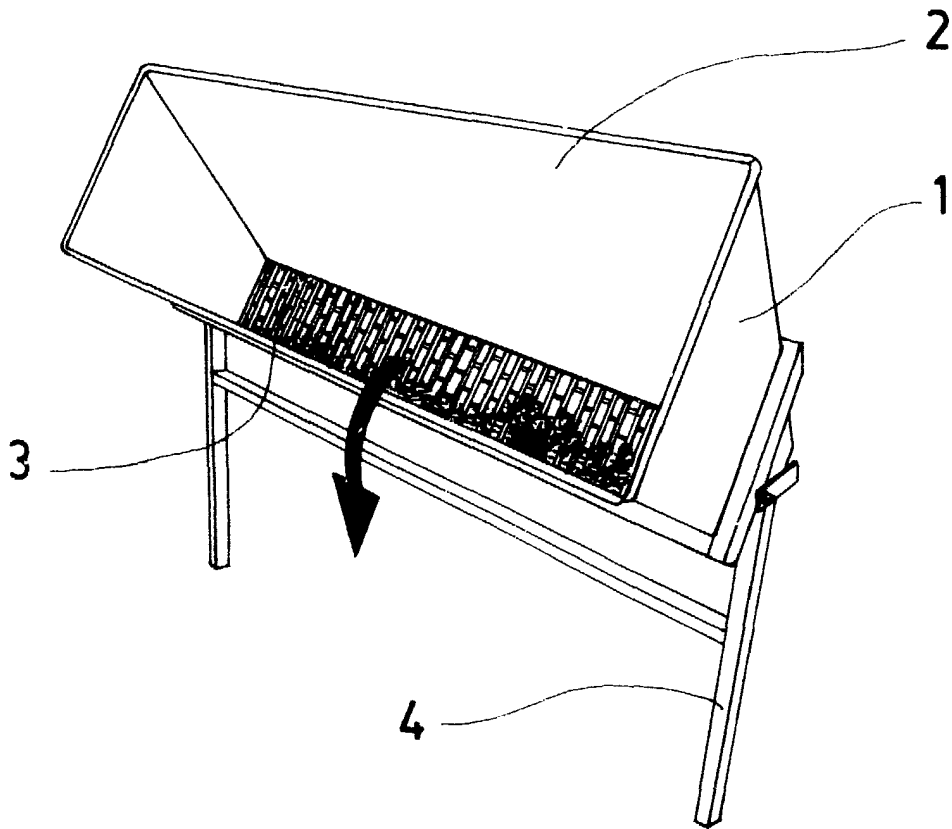

FIG. 2

Madrid a
p. a. JAIME ISERN-CUYAS
p. p.

