



ESPAÑA

19 ES 11 NUM. 25 85 15 10 Y
 21
 22 FECHA DE PRESENTACION
 22 MAR 1981

MODELO DE UTILIDAD

1 DIC. 1981

30 PRIORIDADES:
 31 NUMERO 32 FECHA 33 PAIS

47 FECHA DE PUBLICIDAD 48 CLASIFICACION INTERNACIONAL
 P. I. Cl. 3 E04H 1/00

54 TITULO DE LA INVENCIÓN
 "COMPLEJO ARQUITECTONICO PERFECCIONADO"

71 SOLICITANTE (S)
 D. MANUEL MATEO MATEO.

DOMICILIO DEL SOLICITANTE
 ALICANTE.- c/. Poeta Vila y Blanco, nº 2.

72 INVENTOR (ES)

73 TITULAR (ES)

74 REPRESENTANTE
 D. MANUEL DE ARPE GARCIA, Agente Oficial de la Propiedad Industrial.

MODELO DE UTILIDAD

por 20 años por

"COMPLEJO ARQUITECTONICO PERFECCIONADO", a favor de D. MANUE MATEO MATEO, de nacionalidad española, domiciliado en ALICANTE, c/. Poeta Vila y Blanco, nº 2.

MEMORIA DESCRIPTIVA
=====

De todos es conocido el éxodo que se viene continuamente produciendo de las habitantes de las grandes ciudades a urbanizaciones, zonas residenciales y complejos recreativos, lejos de las mismas, siendo divulgadísimos y reconocidos los motivos que los provocan, entre los que se cuentan la contaminación, stress y afán de diversión, todo ello potencia al máximo la habitabilidad en las zonas citadas.

La necesidad de pasar jornadas de diversión y comodidad, es lo que ha inclinado al solicitante a estudiar la forma y manera de que las personas se encuentren en óptimas condiciones de confortabilidad, sanidad e higiene, al tiempo que gocen de instalaciones acordes con las apetencias más exigentes.

El resultado de tal estudio ha sido la creación de un complejo arquitectónico, compuesto por una serie de módulos dotados de elementos complementarios, dichos módulos se encuentran comunicados entre sí, lo que permite un aprovechamiento máximo de los espacios y una distribución óptima para su adaptación a los diversos quehaceres y servicios a desarrollar, al tiempo que reúnen una serie de características para fomentar cualquier actividad, y por ser el tipo que ha de servir de base para llevar a cabo la confección de las diversas

formas de realización, a que en la práctica puede llegarse -
 con la aplicación de sus fundamentos básicos, se cita en la
 25.- presente memoria a título de ejemplo y será descrito a conti-
 nuación, con la ayuda de la lámina de dibujos que se adjunta.

En la figura 1ª, se representa una vista en planta
 de los diversos módulos, con detalle del superior y vista de
 los otros yuxtapuestos y comunicados entre sí, con aprecia-
 30.- ción del aparcamiento y otros elementos complementarios.

La figura 2ª, representa una vista en perspectiva
 del módulo superior del complejo, con detalle de la cubierta
 solar de que está provista, terrazas, columnas y barandillas.

En la figura 3ª, se representa una vista del módu-
 35.- lo inferior o semi-sótano, apreciándose en la perspectiva de
 talles importantes, así como distribución de los elementos -
 alojados en él.

El complejo arquitectónico está constituido por un
 módulo superior I, subdividido en cafetería 1, restaurante 2,
 40.- pub o lugar de reunión 3, y almacén 4.

Debajo del módulo I, se encuentra la discoteca o -
 sala de fiestas II, significándose al mismo nivel y yuxta- -
 puestos, los módulos III y IV que constituyen la discoteca -
 descubierta y las instalaciones externas, tales como pisci--
 45.- nas y sauna; el aparcamiento V, rodea a la totalidad de los
 módulos y está provisto de placas solares VI, y espacios VII
 destinados a insertar publicidad.

El módulo superior I, presenta una entrada 1-a, a
 la cafetería, en la que se aprecian las barras 1-b, y 1-c, -
 50.- para consumiciones a base de platos combinados y en general,
 estando dotadas todas ellas de taburetes 1-d; se encuentran
 asimismo filas de plantas 1-e, y distribuciones de mesas 1-f.

La terraza 1-g, contornea a las instalaciones des-

critas que se complementan con los servicios 1-h.

55.- El módulo I, dispone asimismo de un restaurante 2, cuya entrada 2-a, da acceso a la terraza 2-b; el restaurante 2, está dotado de una mesa 2-c, de servicios de camareros y de una cocina 2-d, para servir a una pluralidad de mesas 2-e dispuestas de manera tal, que las de menor cabida de comensales se encuentran en su proximidad y las otras de mayor capacidad distribuidas en sentido radial; dispone también el restaurante 2, de unos servicios 2-f.

La entrada 2-g, hace factible el acceso por la terraza 2-b, al módulo IV de instalaciones externas.

65.- El pub 3, está provisto de un conjunto 3-a de barra y taburetes, de servicios 3-b; de butacones y mesas 3-c; de un espacio 3-d para un escenario y finalmente de una terraza 3-e.

70.- El recinto 4, destinado a espacios libres está dotado de una entrada 4-a, al almacén 4-b, contorneado por la por la terraza 4-c.

Todo el módulo I, está provisto de cubierta a base de placas solares 1, 2, 3, 4-i; así como de columnas y barandillas 1, 2, 3, 4-j, k.

75.- El módulo II, situado debajo del I, tiene un acceso por la puerta 5-a, estando provisto de una tienda 5-b, de regalos y taquilla-guardarropa 5-c.

La escalera 5-d, facilita el acceso a distintos niveles dentro del recinto.

80.- Dicho módulo II, dispone de asientos y mesitas 5-e de diversas configuraciones y de un taburete 5-f colectivo, así como de taburetes y barras 5-g.

La escalera 5-h, es la de acceso al módulo III.

En el módulo II, se encuentra un escenario 5-i, -

85.- móvil y camuflable; una cabina 5-j, para mandos de música, -
 adaptable y móvil que sirve para los módulos II y III; los -
 servicios 5-k, una pequeña barra 5-l, apta para el servicio
 de hamburguesas y similares; plantas ornamentales 5-m, pis-
 90.- tas de baile 5-n, mecánicas para su actuación a distintos ni-
 veles y finalmente de una pista 5-o, para baile, siendo camu-
 flable.

Dispone asimismo dicho módulo II, de una cúpula 5-p
 camuflada sobre el techo y columna 5-q, en las que adaptan -
 columnas acústicas, así como otros aparatos similares 5-r, -
 95.- complementarios y situados convenientemente.

El módulo III, comunicado con el II, mediante la -
 escalera 5-h, dispone de una entrada 6-a, con taquilla y - -
 guardarropa 6-b; taburetes y barra 6-c; plancha 6-d, para el
 servicio de hamburguesas y similares; asientos y mesitas 6-e
 100.- de múltiples configuraciones; una barra pequeña 6-f; servi-
 cios 6-g; escenario 6-h móvil y camuflable; pista de baile -
 6-i; pistas 6-j, a distintos niveles y finalmente una peque-
 ña pista de baile 6-k.

El módulo IV, dispone de una entrada principal 7-a
 105.- acceso 7-b, al pub, piscina 7-c, provista del correspondien-
 te trampolín 7-d y sauna 7-e; escalera 7-f de acceso al jar-
 dín 7-g, con plantas y mesas; y finalmente servicios 7-h.

El aparcamiento V, adoptará la configuración perti-
 nente de tal manera, que abarque al complejo por completo y
 110.- está provisto de placas solares VI, y paneles publicitarios
 VIII.

Con todo lo cual, se consigue un complejo arquitéc-
 tónico en el que se aprovechan los espacios al máximo, se co-
 munican entre sí los diversos módulos constituyentes y esta-
 115.- rán dotados de tejados rústicos o similares, todo ello para

garantizar la confortabilidad y diversión de los usuarios en virtud de las instalaciones de que consta tal como discoteca, piscina, lugar de reunión, sauna, cafetería, restaurante, etc

- 120.- Suficientemente descrito, que nos es el objeto del modelo de utilidad que nos ocupa, que lo es solamente a título de ejemplo, y una de las múltiples formas de realización a que en la práctica puede llegarse tomando como fundamento en su construcción el descrito en la presente memoria; únicamente nos resta señalar que las modificaciones de forma, tamaños, materiales empleados u otras no fundamentales; no deben ser consideradas variaciones que afecten a su esencialidad.
- 125.-

.....

.....

.....

.....

N O T A
= = = =

El modelo de utilidad descrito, recaerá pues, sobre las siguientes reivindicaciones:

- 130.- 1ª.- "COMPLEJO ARQUITECTONICO PERFECCIONADO", caracterizado por cuanto, está constituido por una pluralidad de módulos, dos de ellos superpuestos y los otros en conveniente yuxtaposición, de manera tal, que comunicados entre sí configuren una cierta figura geométrica, que será abarcada periféricamente por un aparcamiento dotado de placas solares y espacios destinados a la publicidad; encontrándose el más superior de ellos subdividido en cuatro departamentos tales como cafetería, restaurante, lugar de reunión y almacén, disponiendo de una entrada principal a la cafetería, en la que se aprecian barras para consumiciones diversas, dotada de taburetes, plantas ornamentales y distribuciones de mesas, contorneando a todo ello, se significa una terraza y en lugar más interno unos servicios; otro de los departamentos del módulo superior es un restaurante, que dispone de una entrada principal, terraza, mesas de servicio de camareros, pluralidad de mesas distribuidas en sentido radial, según la capacidad de las mismas y los correspondientes servicios; la entrada de que dispone el restaurante, hace factible el acceso a otro de los módulos del complejo; correspondiendo el departamento del módulo superior yuxtapuesto al restaurante, a un pub o lugar de reunión, dotado de butacones y mesas, de escenario y como todos ellos de terraza; encontrándose el departamento del módulo superior, destinado a almacén provisto de una entrada externa que da acceso al almacén propiamente dicho, contorneado por una terraza; estando el techo de la totalidad del módulo su-
- 135.-
- 140.-
- 145.-
- 150.-
- 155.-

- perior provisto de cubierta a base de placas solares y sus terrazas, dotadas de columnatas y barandillas adecuadas; el módulo situado inferiormente al descrito, está dotado de una puerta principal, junto a la cual se encuentra un establecimiento comercial preferentemente una tienda de regalos y guardarropa, provisto de escaleras para facilitar el acceso a los distintos niveles del recinto, que dispone de asientos y mesas pequeñas de diversas configuraciones, de un asiento colectivo y de taburetes y barras diversas, estando asimismo provisto de una escalera para el acceso al módulo que aloja a las instalaciones recreativas al descubierto, encontrándose en dicho módulo inferior, un escenario móvil y camuflable cabina para los mandos musicales adaptables a dos módulos, servicios, una barra idónea para los pequeños servicios, diversas plantas ornamentales, pistas de baile mecánicas a distintos niveles y una pista camuflable, disponiendo asimismo de una cúpula camuflada sobre el techo, columnas de adaptación de bafles y de otros aparatos electrónicos de sonido complementarios; disponiendo el módulo yuxtapuesto al descrito de una entrada exterior con taquilla y guardarropa, taburetes y barra, servicios, instalaciones para que sea factible la elaboración de comestibles, escenarios, pistas de baile a distintos niveles y una pista pequeña, siendo todas ellas al descubierto; estando el último de los módulos dotado de una entrada externa y comunicaciones internas con los otros módulos, provisto de piscina con trampolín, saunas y jardines con mesas y sus correspondientes servicios; finalmente el complejo dispone de un aparcamiento que lo contornea, que adoptará la configuración conveniente y estará provisto de placas solares y paneles publicitarios.
- 160.-
- 165.-
- 170.-
- 175.-
- 180.-
- 185.-

2ª.- "COMPLEJO ARQUITECTONICO PERFECCIONADO".

Todo ello, tal y conforme queda descrito, representado y reivindicado.

Esta memoria consta de ocho hojas, mecanografiadas
190.- y foliadas por una sola de sus caras, conteniendo un total -
191.- de ciento noventa y una líneas.

MADRID A 22 Julio 1901

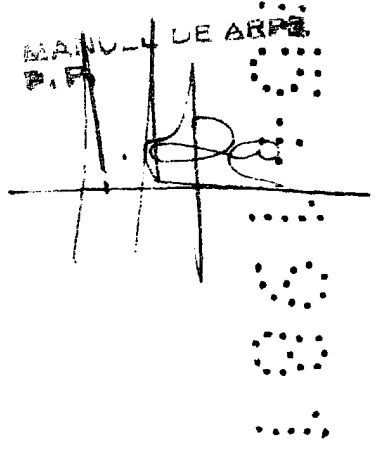
MANUEL DE ARRA
E. F.

.....
.....
.....
.....

D I S E Ñ O

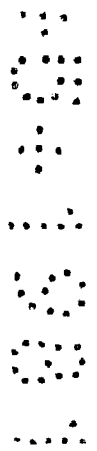
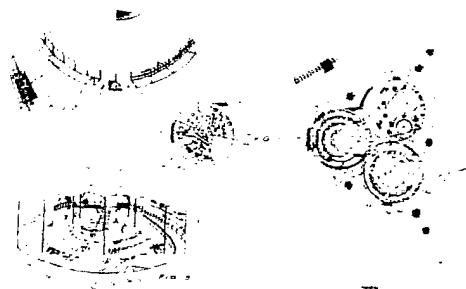
DE UN MODELO DE UTILIDAD, A FAVOR DE D. MANUEL MATEO MATEO, DOMICILIADO EN ALICANTE, c/ POETA VILA Y BLANCO, nº 2. POR: "COMPLEJO ARQUITECTONICO PERFECCIONADO".



Escala variable.

MADRID A 22 MAIO 1904

MANUEL DE ABPE
P. P.

Handwritten signature of Manuel de Abpe, written in dark ink over a horizontal line.

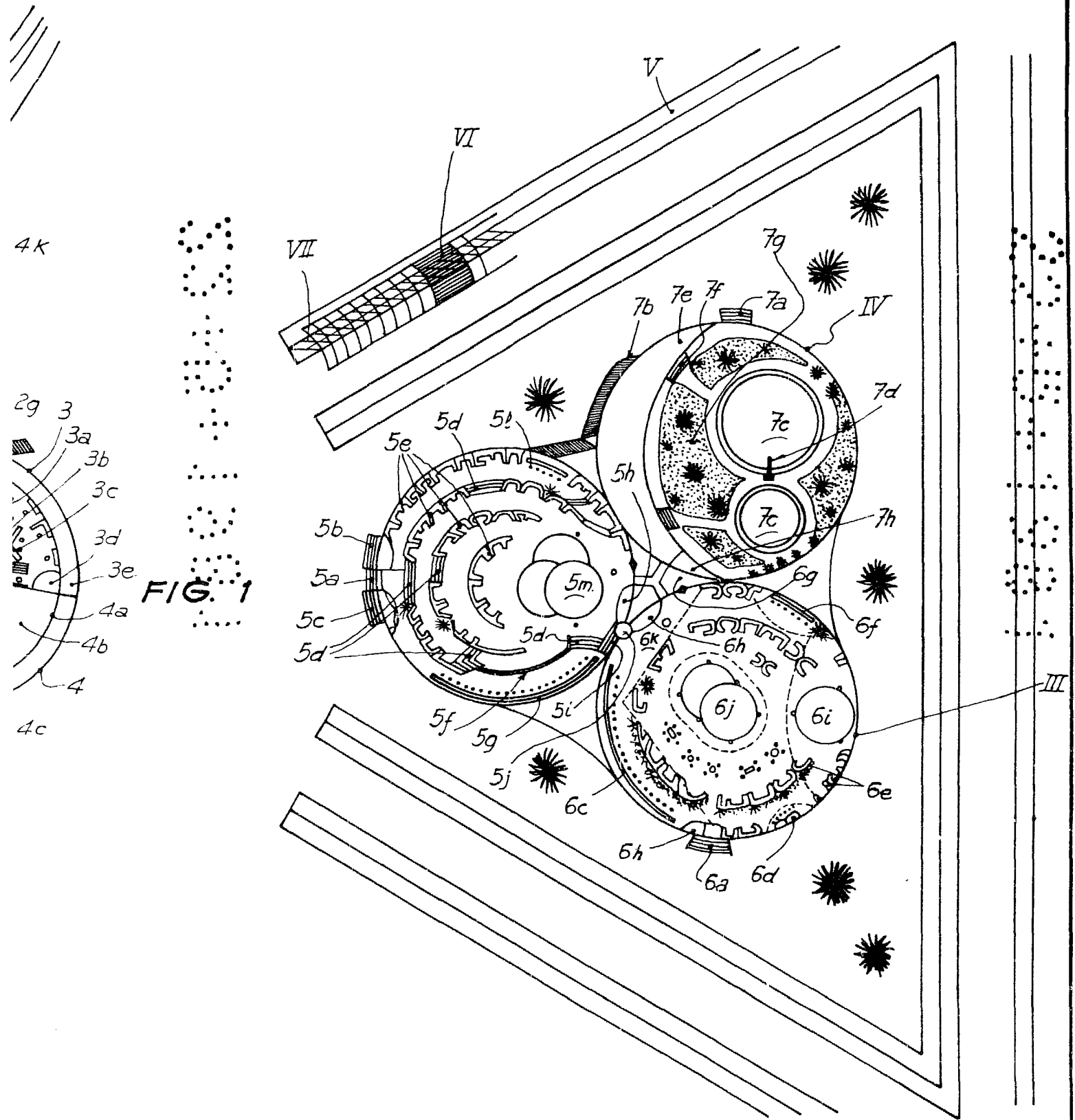

FIG. 1

Madrid, 22 Mayo 1881
MANUEL DE ARPE