

| | | | |
|-------|----|-----------------------|------|
| 19 ES | 11 | NUMERO | 10 Y |
| | 21 | 258.511 | |
| | 22 | FECHA DE PRESENTACION | |
| | | 22-5-81 | |



ESPAÑA

MODELO DE UTILIDAD

16 ENE. 1982

| | | |
|------------------------------------|-------|---------|
| 30 PRIORIDADES: | FECHA | 33 PAIS |
| 31 NUMERO | | |
| MICROFILMADO MICROFICHAS | | |

| | |
|------------------------|--------------------------------|
| 47 FECHA DE PUBLICIDAD | 51 CLASIFICACION INTERNACIONAL |
| | E08 B507 |

| |
|---|
| 54 TITULO DE LA INVENCIÓN |
| "DISPOSICION CONSTRUCTIVA MEJORADA EN CARPINTERIA DE CORREDERA" |

| |
|---------------------------------------|
| 71 SOLICITANTE (S) |
| COMERCIAL DE METALES y ANDRE GAILLARD |

| |
|--|
| DOMICILIO DEL SOLICITANTE |
| Avda. Washington 3 Pol. "EL VISO" -MALAGA- |

| |
|------------------|
| 72 INVENTOR (ES) |
| |

| |
|-----------------|
| 73 TITULAR (ES) |
| |

| |
|------------------------------|
| 74 REPRESENTANTE |
| Dña. TERESA BORDEHORE SANTIN |

1 La presente memoria descriptiva tiene como fin la decla-
ración de una "DISPOSICION CONSTRUCTIVA MEJORADA EN CARPINTERIA DE CORREDERA",
cuyo privilegio de explotación industrial y comercial en exclusiva para España
se solicita por veinte años, de acuerdo con la vigente Legislación sobre Pro-
5 piedad Industrial.

Como consecuencia de la necesidad de reducir en lo posi-
ble el número de piezas y operaciones de montaje, instalación y fabricación -
surge esta nueva disposición constructiva, la cual presenta una serie de mejo-
ras respecto a las convencionales del mismo tipo, ya que posee unas caracterís-
10 ticas constructivas y funcionales que la hacen especialmente indicada a la fun-
ción a que se destina.

A una carpintería metálica se le imponen, a saber, las si-
guientes condiciones:

- Plena conformidad con la normativa legal vigente.
- 15 - Facilidad de ejecución, montaje, instalación y fabrica-
ción.
- Costo reducido.
- Gran facilidad de adaptación constructiva a los diversos
sistemas.

20 La disposición constructiva aquí preconizada, cumple ex-
cepcionalmente con todas estas obligaciones, para lo cual, y en esencia se han
introducido las siguientes mejoras:

25 La guía inferior adquiere una configuración según un ca-
nal frontal, el cual comunica con un orificio a través del primer rail guía en
la zona enterrailles, realizándose tal comunicación con el exterior directamente
en la hoja anterior y a través de una válvula antiretroceso en la hoja poste-
rior, de modo que el agua de condensación se canaliza a través de dicho canal
traspasando el citado orificio y a través de la zona entre railles con el exte-
rior.

30 La estanqueidad y no comunicación del punto central de

1 las hojas se asegura mediante un elemento con labios de contactos flexibles en la parte superior, cuya configuración se amolda perfectamente al contorno interior de dicho perfil guía inferior.

5 El diseño de los marcos laterales, es del tipo de los que las hojas solapan el marco, y presenta una especial característica de ser simétricos, aun en el caso de definir en si mismos la guía de la persiana. Definiendo en general sendas prominencias en "U" en las cuales se aplican perfiles para componer partes acristalables, y una junta de goma hueca en el saliente no utilizado, la cual puede igualmente ser colocada en el saliente de cierre de hoja, evitándose en ambos casos el contacto metal con metal.

10 Las ensambladuras de los marcos laterales con las guías horizontales son transversales permitiendo construir elementos de carpintería con marcos corridos; mientras que los marcos laterales permiten añadir por simple empotramiento perfiles complementarios para acristalar las partes laterales de los fijos sin tener que componer un cuadro completo.

15 Igualmente, se destaca la existencia de un elemento de estanqueidad con labios flexibles en la parte inferior que entra en contacto con la parte superior de las hojas en el punto de cruce central.

20 Todas estas características y otras que se desprenderán de la memoria de detalle realizada a continuación, hablan por si mismas del modelo preconizado, dándole vida propia de por sí.

25 Las figuras 1 y 2 representan sendas secciones verticales de una carpintería metálica, incluyendo la representada en la figura nº 2 partes fijas acristalables.

Las figuras 3 y 4 representan sendas secciones horizontales de una carpintería metálica, realizada sobre una disposición constructiva preconizada, habiéndose previsto en la figura 3 la inclusión de las guías de la persiana.

30 En las figuras 1 y 2 representativas de sendas secciones verticales se muestra con plena claridad la conformación de la guía infe-

1 rior (1), la cual presenta una configuración en "U" de alas remetidas y cuya -
base es divergente hacia el exterior presentando por la su cara interna un -
5 ala que forma un canal frontal, mientras que por la zona exterior presenta un
hundimiento en "U" con salidas hacia el exterior mediante orificios practica-
dos interdistanciadamente.

Así constituida esta guía y aprovechando la ley de la -
10 gravedad el agua se canaliza por la base de esta configuración, dotada como de
cíamos de pendiente hacia el exterior, directamente hacia el exterior en la -
parte correspondiente a la hoja anterior, mientras que en la hoja posterior di-
cha comunicación se realiza a través de una válvula antirretroceso (11) prote-
gida por un deflector de viento.

15 Esta guía (1) permite acoplar un perfil (2) en "H" cons-
titutivo de la parte inferior de la ventana, mediante una roldana inferior y -
disponiendo superiormente de unos medios de protección al agua, viento y agua-
viento.

20 Superiormente esta carpintería dispone de un perfil (3)
que adquiere una configuración en "U" dotada en los extremos de su base de -
sendos salientes que definen un tramo intermedio en sierra y rematan en un ex-
tremo afilado, uno de los cuales adapta perfectamente entre un elemento de es-
tanqueidad con labos flexibles que se dispone en ambos laterales del perfil en
"H" (2') de modo que al traccionar ligeramente del perfil (3) hacia arriba es-
tos labios se disponen en sentido ascendente, evitando así toda penetración
25 del agua y del viento. Ha de tenerse en cuenta en este diseño la especial con-
figuración de los perfiles (2 y 3), los cuales son perfectamente simétricos, aun
que no se descartan soluciones constructivas más económicas con ligeras varian-
tes respecto de estos.

30 En la figura 2 se ha representado un caso en el cual se
han dispuesto partes acristaladas fijas tanto superior como inferiormente, con
las únicas variantes de que tanto los perfiles (1) como (3) de la anterior fi-
gura van dotados por sus extremos externos de un tramo ortogonal por la cara -

1 interior hacia el interior y de una configuración en "C" hacia el interior, -
por la cara más externa; siendo necesario para confección de estas partes fi-
jas acristalables la existencia de un perfil (9) de configuración genérica en
"U" cerrada.

5 El diseño de los marcos laterales (4) es del tipo donde
las hojas solapan al marco, pero en este caso presentan salientes dobles y son
completamente simétricos, de modo que sirve el mismo perfil tanto para la mano
derecha como para la mano izquierda, ya posea la guía de la persiana este mis-
mo perfil, o no. Estos dobles salientes permiten por simple empotramiento de un
10 perfil complementario (7) realizar la corredera correspondiente; mientras que
en el lateral no utilizable se coloca en este saliente una junta de goma hueca
(10) que impide el golpe y contacto metal con metal cuando se abre la hoja con
demasiada energía, pudiendo colocarse dicha junta en el saliente de tierra de
hoja dando así, el contacto de dicha junta, a todo lo largo de la parte inte-
rior de la hoja, un suplemento de estanqueidad.

15 Las ensambladuras de los marcos laterales (4) con las -
guías horizontales (1) y (3) y marcos (9), son transversales y permiten de es-
ta forma construir elementos de carpintería con los marcos laterales corridos,
de arriba a abajo, cuando el elemento de carpintería comporta partes acristala-
bles fijas por encima, o debajo, del elemento de corredera, sea con o sin guía
20 de persiana.

25 Las hojas (7) van provistas en toda su superficie de una
doble junta de felpa con film incorporado y, además en las cuatro esquinas, tie-
nen incorporados los elementos de estanqueidad descritos en otro modelo de uti-
lidad del propio solicitante.

30 Por otra parte, los perfiles de hoja centro pueden ser
simples (8) o con tirador (8'), que es sobretodo un elemento de rigidez cuando
el tamaño del hueco o la situación requiere entrar en características normali-
zadas. También dicho tirador sirve de cierre y condena por medio de una simple
varilla, que actúa por gravedad, cuya punta se introduce en el orificio, en -

1 parte baja, situado sobre la guía inferior (1); mientras que una simple protuberancia que sale de la parte central del tirador permite actuar para liberar esta varilla.

5 La estanqueidad en el punto de cruce centro es asegurada con una pieza de labios flexibles en su parte alta donde entran en contacto con las partes inferiores de las hojas correderas.

10 El solicitante, al amparo de los Convenios Internacionales sobre Propiedad Industrial, se reserva el derecho de extender la presente demanda a los países extranjeros, si fuera posible, reivindicando la misma prioridad de la presente solicitud.

REIVINDICACIONES

15 1.- Disposición constructiva mejorada en carpintería de corredera, caracterizada porque la guía inferior adquiere una configuración según un canal frontal que comunica con un orificio a través del primer rail - guía con la zona enterrailles, la cual tiene una pendiente hacia el exterior, por donde comunica a través de un canal con el mismo, asegurándose la estanqueidad y no comunicación en el punto central de cruce de las hojas mediante un elemento con labios de contactos flexibles en la parte superior, con la parte inferior de las hojas, cuya configuración se amolda perfectamente al contorno interior de dicho perfil de guía inferior; realizándose la comunicación con el exterior desde la zona enterrailles correspondiente a la hoja anterior directamente, mientras que la zona enterrailles correspondiente a la hoja posterior dicha comunicación se realiza a través de una válvula antiretroceso protegida por un deflector de viento, de modo que el agua de condensación se canaliza a través de dicho canal transpasando por un pequeño orificio de la parte inferior de la guía inferior anterior desde donde comunica a través de la zona enterrailles en el exterior, no permitiendo ningún estancamiento del agua en los puntos vulnerables.

20 2.- Disposición constructiva mejorada en carpintería de corredera, según la reivindicación anterior, siendo el diseño de los marcos la

1 terales del tipo de los que las hojas solapan el marco, caracterizada porque
los perfiles constituidos del mismo son simétricos, aun el caso de definir en
si mismos la gufa de la persiana, poseyendo dos salientes en "U", desplazados --
entre sí, aplicándose en el saliente no utilizado una junta de goma hueca que
5 impide el contacto metal con metal cuando se abre la hoja, pudiendo igualmen-
te ser colocada dicha junta en el saliente de cierre de hoja, quedando así en
contacto de dicha junta a todo lo largo con la parte interior de la hoja, ase-
gurando así la estanqueidad.

10 3.- Disposición constructiva mejorada en carpintería de
corredera, según las reivindicaciones anteriores, caracterizada porque las en-
sabladuras de los marcos laterales con las guías horizontales son transversales,
permitiendo construir elementos de carpintería con marcos corridos, mientras --
que los salientes en "U" que posee el marco, permiten añadir por simple empo-
15 tramiento perfiles complementarios para acristalar las partes laterales de los
fijos sin tener que componer un cuadro completo de elemento fijo.

20 4.- Disposición constructiva mejorada en carpintería de
corredera, según las reivindicaciones anteriores, caracterizada porque dispone
de un elemento de estanqueidad con labios flexibles en la parte inferior que --
entra en contacto con la parte superior de las hojas en el punto de cruce cen-
tral.

5.- "DISPOSICION CONSTRUCTIVA MEJORADA EN CARPINTERIA DE
CORREDERA".

25 Tal como se ha descrito en la presente memoria, que cons-
ta de ocho hojas mecanografiadas por una sola cara, acompañada de sus corres-
pondientes dibujos.

Madrid, 22 de Mayo de 1.981

El Agente Oficial

Ante Bordehore

A large, stylized handwritten signature in black ink, appearing to be written over the typed name 'Ante Bordehore'.

1

5

10

15

20

25

30

Fig. 1

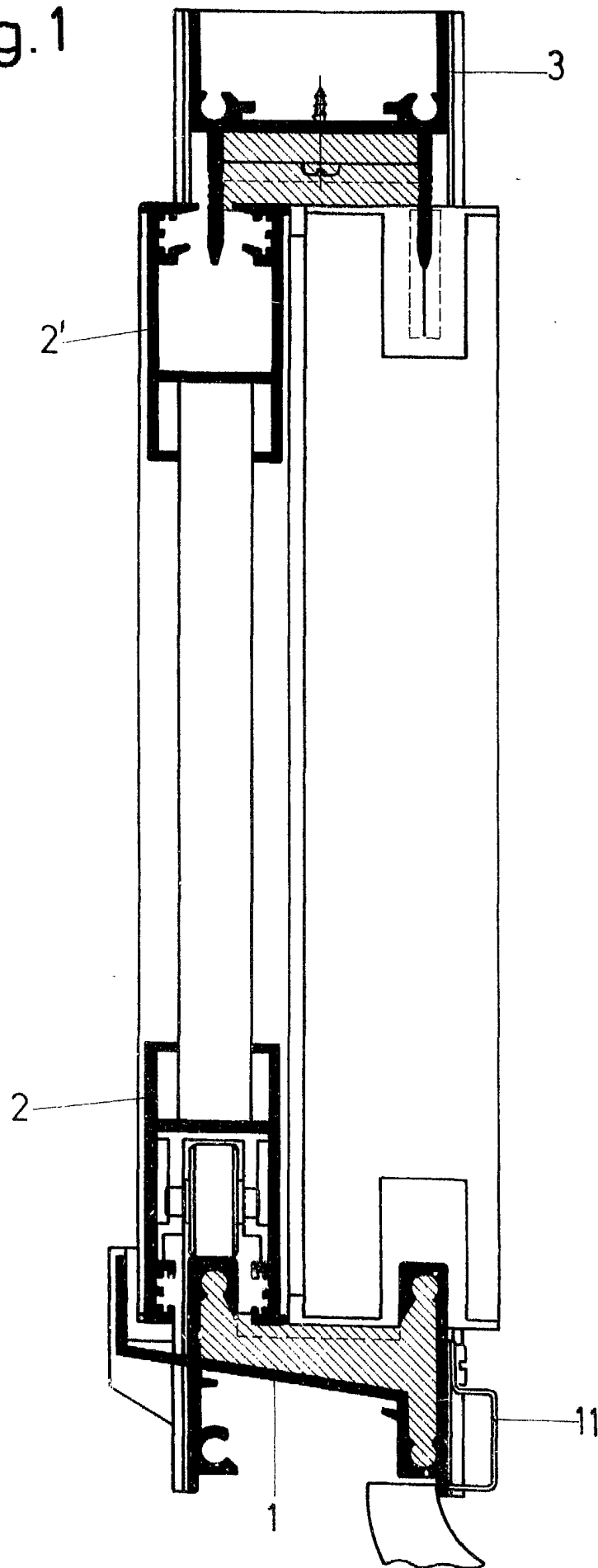

Fig. 2

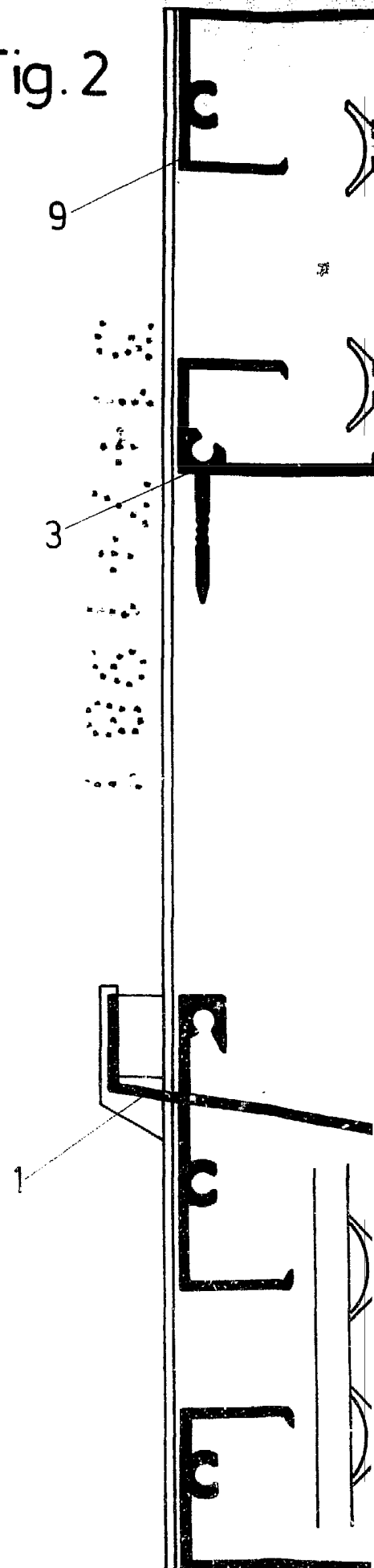

Fig. 3

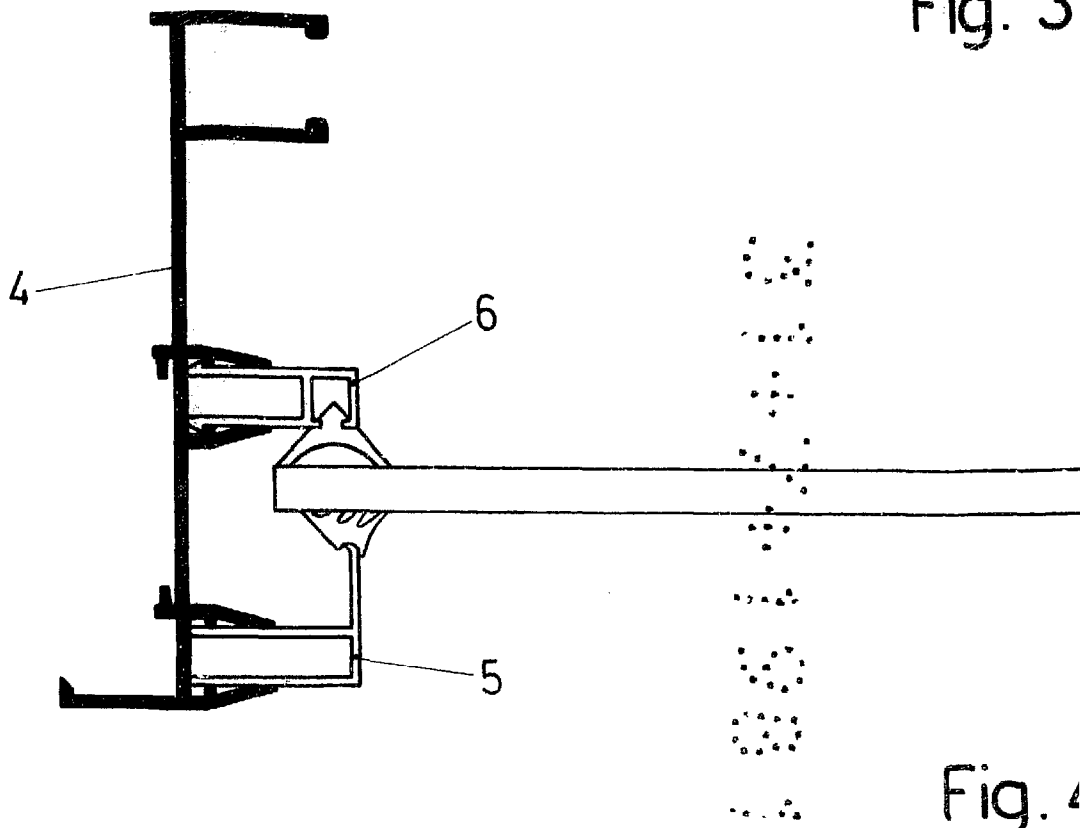
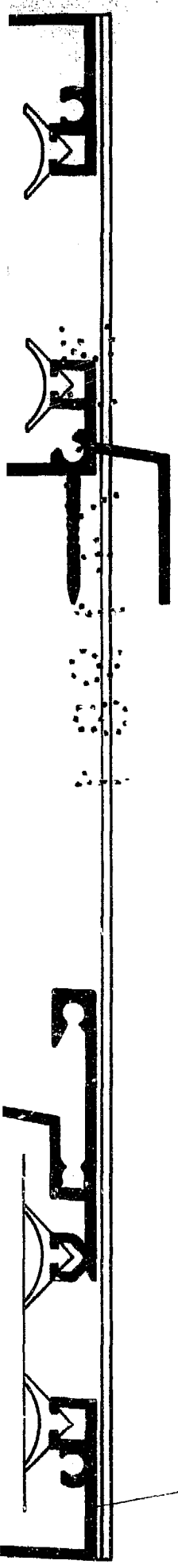
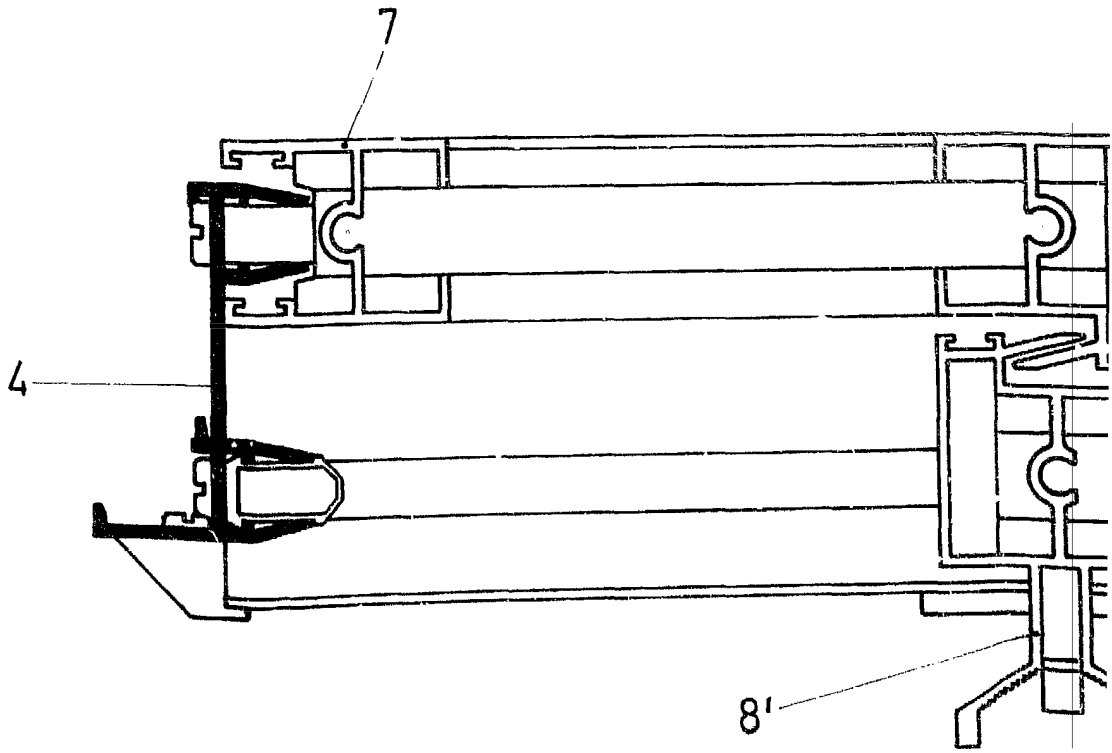

Fig. 4



9

Fig. 3

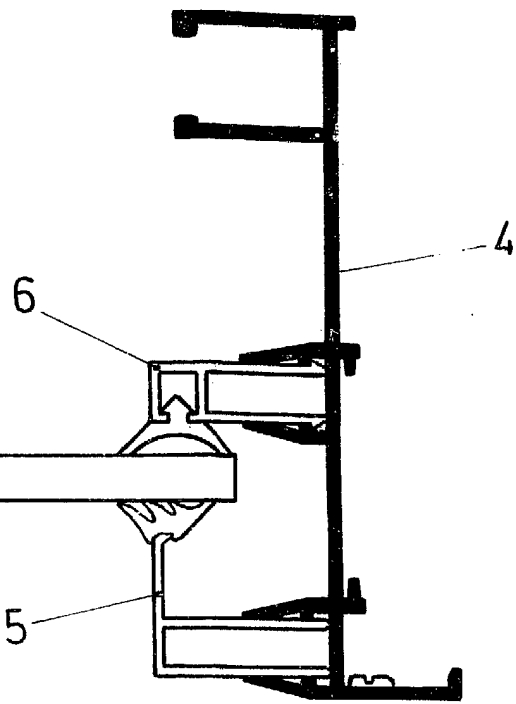
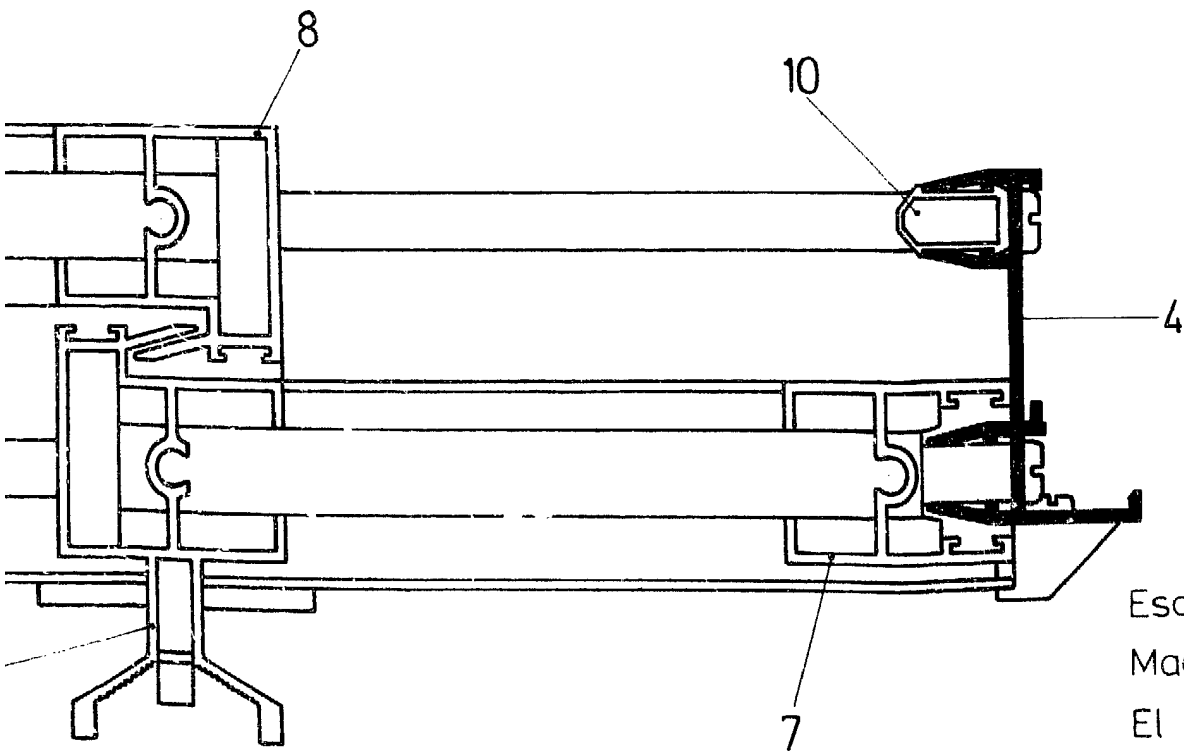



Fig. 4



Escala variable
Madrid 1925-81
El Agente Oficial

Teresa Bordehore