

258430

PATENTE DE INVENCION



## Memoria Descriptiva

sobre:

"Nuevo sistema de perfiles, para ventanas y puertas".

=====

*Solicitante:* DON JOSE DE PINTO ALONSO, DON JULIAN CALVO MORAN y DON PEDRO MUÑOZ FERNANDEZ, todos de nacionalidad española, residentes en MADRID, José Garrido, 13; MADRID, Valencia, 26; y VILLAVICIOSA DE ODON, (Madrid), respectivamente.

=====

La presente invención se refiere a un nuevo sistema de perfiles, para ventanas y puertas.

En el dibujo adjunto, a título de ejemplo no limitativo, se ilustra una forma de ejecución del invento con referencia al cual:



258438

El conjunto ventana o puerta, está determinado por dos tipos de perfiles, uno invertido respecto del otro 1 y 2, formandose los largueros que constituyen la hoja y el marco de la ventana por un tubo hueco con una serie de nervios que se forman en la hoja, y disponiendose el cierre formando dos chapas engatilladas, 3, mediante rebordeado de sus caras de unión.

5.

En el mencionado dibujo, las correspondientes bisagras se referencian, 4, siendo, 5, los tiradores.

10.

N O T A

Descrita suficientemente la naturaleza del invento, así como la manera de realizarlo en la práctica, debe hacerse constar que las disposiciones anteriormente indicadas son susceptibles de modificaciones de detalle en cuanto no alteren su principio fundamental, siendo lo que constituye la esencia del referido invento y por lo que se solicita Patente de Invención por 20 años en España: "Nuevo sistema de perfiles, para ventanas y puertas"; caracterizándose por lo siguiente:

15.

20.

1º.- Nuevo sistema de perfiles, para ventanas y puertas, caracterizado por disponerse dos tipos de perfiles, invertidos entre sí, y por formarse los largueros que constituyen la hoja y el marco de la ventana por un tubo hueco con una serie de nervios que se forman en dicha hoja.

25.

2º.- Nuevo sistema de perfiles, para ventanas y puertas, por disponerse el cierre formando dos chapas engatilladas, mediante rebordeado de sus caras de unión.

258436



3º. Nuevo sistema de perfiles, para ventanas y puertas; tal y como queda sustancialmente descrito en la presente memoria e ilustrado en el adjunto dibujo.

Esta memoria consta de tres hojas escritas a máquina por una sola cara.

5.

Madrid, 28 MAY. 1960

JOSE DE PINTO ALONSO,  
JULIAN CALVO MORAN, y  
PEDRO MUÑOZ FERNANDEZ.

J. GOMEZ ACEBO Y MODEI  
P.P.

**JULIAN CALYO MORAN.  
PEDRO MUÑOZ FERNANDEZ.**

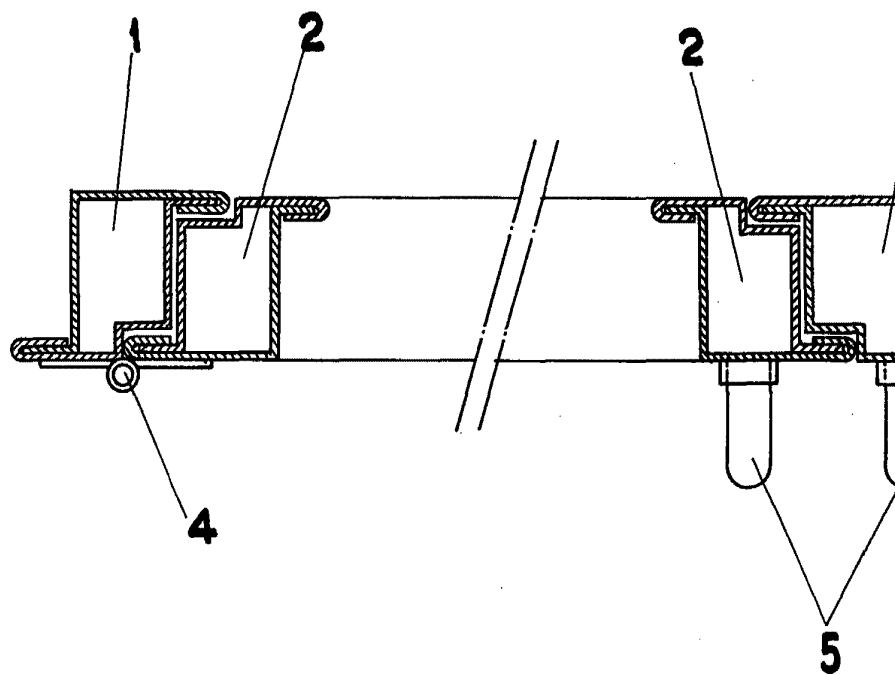

28 MAY. 1911

MADRID. DE  
JOSE DE PINTO A.  
JULIAN CALYO MORAN  
PEDRO MUÑOZ FERNANDEZ

J. GOMEZ ACEBO Y MODI  
A.E.

**ESCALA VARIABLE.**

HOJA UNICA.



258436

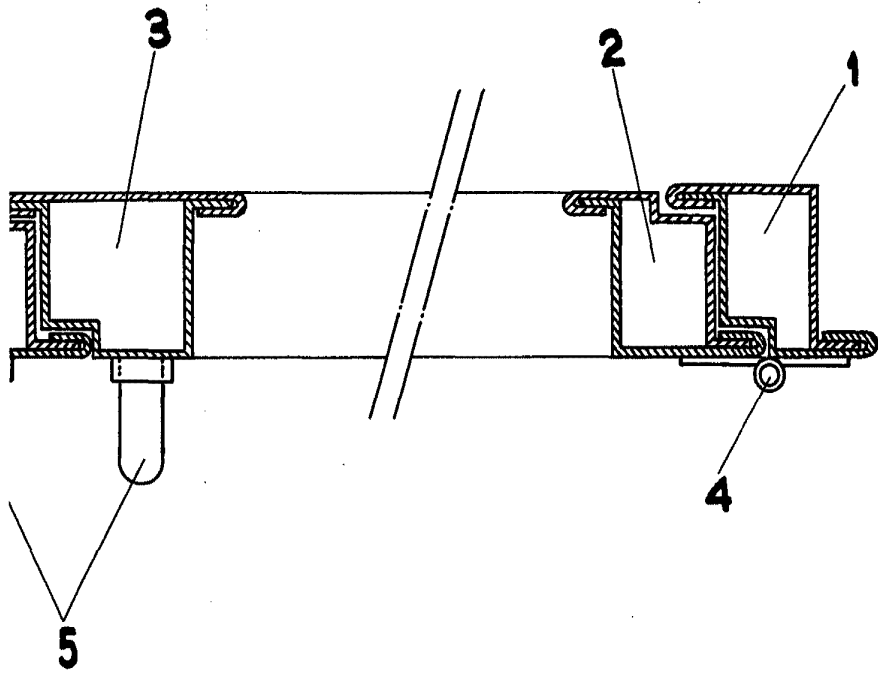

8 MAY 1960

E 1960.  
E PINTO ALONSO.  
CALVO MORAN.  
UÑOZ FERNANDEZ.

EBO Y MODEI