

19
258353



258353

258353

- 1 -

MEMORIA DESCRIPTIVA

que se acompaña

a la solicitud de

una PATENTE DE INTRODUCCION, por Diez años en España, a favor de DON RICARDO REQUENA ARRAGO, de nacionalidad española, residente en MADRID, calle de las Animas, 199.

por:

«PERFECCIONAMIENTOS INTRODUCIDOS EN LOS APARATOS CUENTA GOTAS».

-0-0-0-0-0-0-0-0-

258353



El presente registro de Patente de Introducción, concierne como su enunciado indica, unos perfeccionamientos introducidos en los aparatos cuentagotas, de acuerdo con la descripción detallada que de los mismos se realiza, debiendo interpretarse siempre éste concepto en su más amplio sentido y nunca en limitativo.

Estos perfeccionamientos determinan la formación de dispositivos de esta índole, que sobre los demás conocidos de su especie, presentan las siguientes ventajas:

10 **Sencillez constructiva.**

Dosificación exacta del líquido desalojado por éste medio, siendo completamente iguales las gotas destiladas, condición muy estimable, en los casos que se precisa de una dosificación de productos farmacéuticos y similares.

15 **Funcionamiento garantizado en todo momento, por cuanto presenta un elemento antiobstructor.**

Asepsia perfecta, por ir debidamente protegido el aparato cuentagotas propiamente dicho, por una caperuza de cobertura.

20 **Facilidad de ajuste sobre cualquier recipiente adecuado. Resulta inalterable, indeformable, es resistente, práctico y duradero y económico.**

Está proyectado de que se construcción se realice con preferencia por medio de materiales termofraguantes, de naturaleza flexible, lo que le hace prácticamente irrompible.

25 Otra cualidad de este cuentagotas, estriba en que en cualquier posición inclinada del recipiente, permite la destilación del líquido y siempre con las gotas exactamente iguales, permitiendo el máximo aprovechamiento del fluido contenido, en virtud de su especial acondicionamiento de salida

30



del líquido y conducto de entrada de aire, para establecer la presión interior correspondiente.

35 Para mejor comprensión de este objeto, se adjunta a la presente memoria descriptiva, una hoja de planos en la que a título de ejemplo, se representan todas y cada una de las partes que lo forman y relación que guardan entre sí.

En la citada hoja de dibujos, se aprecian las siguientes referencias:

40 FIGURA PRIMERA.- La misma representa un corte en sección vertical del dispositivo, cuyo registro se preconiza.

En la misma tenemos:

1.- Plano superior del cuentagotas propiamente dicho, de planta circular, de dimensiones convenientes.

45 2.- Reborde perifericamente establecido en la parte inferior de la pieza superior de cobertura -1-.

Esta zona circular cerrada, presenta una serie de estrias previstas en sentido vertical y en sentido equidistante, que definen una superficie antideslizante a la presión digital del usuario.

50 La referida banda envolvente, actúa al propio tiempo por su parte interior, como medio de ajuste en el reborde exterior del envase o recipiente de aplicación racional, cuyo efecto de adaptación lo realiza a presión, en virtud de la naturaleza elástica del material, con el cual ha sido fabricado este conjunto.

55 3.- Sección cilíndrica, de menor diámetro que la banda envolvente -2- y estando ésta última sección dispuesta en sentido concéntrico a la citada -2-.

60 Entre la separación de los elementos -2- y -3-, se crea una cámara o espacio, el que está dispuesto para su fijación en el reborde constitutivo del cuello del frasco o similar.

2^a MAY



Este ajuste asimismo se verifica por ambos sectores, por efecto elástico y flexible. Naturalmente, el envase propiamente dicho, estará constituido a base de unas dimensiones proporcionadas a su finalidad.

La zona inferior de esta sección cilíndrica -3-, está determinada por un plano circular oblicuado, cuyo menor diámetro corresponde a la parte inferior por la cual el líquido es recogido.

4.- Tubo, de sección circular, de dimensiones convenientes, que forma una sola pieza con la cobertura superior -1-.

Este tubo está adaptado en una posición perpendicular al plano de la aludida pieza superior.

La finalidad de este conducto, abierto por ambos extremos, es la de permitir la entrada de aire al interior del recipiente y general la presión correspondiente que desaloje el líquido contenido, una vez situado el envase en una posición inclinada.

La longitud del citado tubo está calculada con respecto a las dimensiones relativas del recipiente.

4.- Corresponde a la abertura superior del tubo -4-, cuya boca está practicada en la superficie de la pieza de cobertura -1- que obtura parcialmente por éste motivo la boca del envase.

Esta abertura está proyectada; se encuentra situada entre el reborde interior de la sección cilíndrica -3- y la espita de salida de las gotas.

La diferencia de altura de los conductos de entrada de aire y salida de las gotas, así como la longitud del tubo correspondiente, garantiza de una forma perfecta, el que los fluidos líquidos y gaseosos circulen debidamente por sus



conductos correspondientes y no pueda invertir su función.

5.- Indica la salida de las gotas, constituidas por una abertura cilíndrica, cuyo diámetro es menor que el de entrada de aire -4-.

95

Este dispositivo cuentagotas, presenta con respecto al plano de situación sobre la pieza circular superior -1-, una altura adecuada, constituida por un resalte que actúa de medio destilador propiamente dicho.

100

El conducto de goteo, está situado en el centro exacto de la pieza circular de cobertura -1- y en una posición muy próxima al tubo de aspiración -4-.

FIGURA SEGUNDA.- La misma corresponde a una vista en corte vertical de la tapa correspondiente al dispositivo cuentagotas descrito en la figura primera.

105

Este elemento protector, está constituido por las siguientes partes:

6.- Zona envolvente de la sección cilíndrica exterior -2- del cuentagotas propiamente dicho.

110

La pieza -2- presenta por tanto la misma configuración cilíndrica y naturalmente por el hecho de ajustarse, su diámetro es mayor que el de la pieza interior, destinadas a ser cerrada.

115

La parte exterior de esta tapa, podrá ser lisa, moleteada, estriada o similar.

Sus dimensiones serán más convenientes en cada caso y el material con el cual esté fabricado, será con preferencia plástico de naturaleza elástica y flexible.

120

El ajuste de ambos elementos, cuentagotas y tapa de cobertura se realiza por presión, aunque asimismo podrán ser adaptado cualquier otro medio, por ejemplo, roscado o análogo.

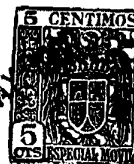

7.- Zona superior de la tapa, igualmente de forma circular y que se ajusta en superposición sobre su correspondiente pieza inferior -1-.

125 8.- Caperuza de ocultamiento de la abertura del cuentagotas.

Esta caperuza está formada por una zona resaltada, hueca interiormente, que se ajusta sobre la salida -5- de las gotas del líquido.

130 La caperuza referida, no presentará ninguna abertura u orificio, sino que será completamente cerrada, dada su finalidad de cierre y protección.

135 9.- Corresponde a una vista del elemento antiobsturador constituido por una aguja o apéndice adecuado, el que va fijado en el interior de la caperuza -8- y en una posición perpendicular a la misma, siendo su situación coincidente con la abertura del sistema cuentagotas, en la cual queda alojada en la fase de cierre por colocación de la tapa -6- -7- sobre el aludido dispositivo de dosificación de líquido.

140 FIGURA TERCERA.- La misma corresponde a una vista en planta del cuentagotas.

145 En las misma se aprecian las secciones cilíndricas -2- y -3- que representan el medio de ajuste respectivamente sobre la parte exterior e interior del cuello del envase de que se trate.

Se representan asimismo los conductos -4- y -5- correspondiente a los orificios de entrada de aire y salida de las gotas.

150 FIGURA CUARTA.- La misma representa un corte longitudinal del conjunto tapa, cuentagotas acoplados entre si.

Las referencias -1- a -9-, ambas inclusive por haber



sido anteriormente descritas, no se considera precisa su repetición.

155 10.- Corresponde a una sección del cuello del frasco o recipiente de aplicación.

Por esta figura se identifica, la colocación de los distintos elementos funcionales y la relación que observan entre si.

160 Hecha la descripción precedente, es preciso añadir que los detalles de realización de la idea expuesta, pueden variar, sin que por ello cambie la esencia de la misma, que es la que se desprende de los párrafos que anteceden y se reivindica en la siguiente

N O T A

165 En resumen: La Patente de Introducción que se solicita, recaerá sobre las reivindicaciones siguientes:

170 1ª.- PERFECCIONAMIENTOS INTRODUCIDOS EN LOS APARATOS CUENTAGOTAS, caracterizados esencialmente porque se establece una zona exterior envolvente, cerrada circularmente, que forma parte de una pieza superior de cobertura del cuello del envase de aplicación, realizando la banda periférica referida, la misión de ajuste sobre la parte exterior del citado cuello de envase, siendo susceptible de presentar una superficie nervada, prevista como zona antideslizante a la presión digital del usuario, estando constituida esta cobertura superior-lateral, con preferencia por cualquier clase de material plástico de naturaleza flexible y elástica, realizándose la fijación sobre su acondicionamiento por presión, determinándose en la misma fase de moldeo, otra sección asimismo cilíndrica, pero de menores dimensiones que la envolvente aludida y situada en una posición concéntrica con res-

175

180

255353



185 pecto a ésta, que define el medio de ajuste del cuentagotas sobre el interior del cuello del recipiente, creándose entre las bandas cilíndricas descritas, una separación o cámara que se introduce en el reborde del cuello del envase de aplicación, realizándose por esta especial disposición, un perfecto ajuste con múltiples zonas de contacto y presión, estando previsto de la que la sección cilíndrica interior, presente una mayor profundidad que la exterior y rematada en un plano terminal oblicuo, de menor diámetro que su origen superior, capaz de producir un total aprovechamiento del líquido del envase.

195 2ª.- PERFECCIONAMIENTOS INTRODUCIDOS EN LOS APARATOS CUENTAGOTAS, según la anterior reivindicación caracterizado esencialmente porque se determinan en la fase constructiva de moldeo o extrusión, y formando un solo conjunto con el resto de la estructura de este dispositivo, una sección tubular, acondicionada en la parte interior y lateral de la sección cilíndrica central, presentando este tubo, unas dimensiones calculadas, estando abierto por su parte inferior y superior, cuyo punto corresponde con la superficie de la pieza circular de cobertura del cuello del envase y situado en la misma rasante de nivel, representando este tubo aludido, el dispositivo de entrada de aire al interior del recipiente para generar la presión precisa para la salida al exterior del líquido dosificado, según sea la posición del citado envase, comportando en la parte central de la sección cilíndrica interior, el medio de salida de las gotas, constituido por una abertura dotada de un reborde de altura conveniente y cuyo plano de salida es superior al de entrada de aire, finalidad establecida para impedir la inversión de

200

205

210

25 353

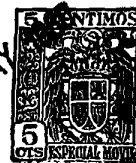

24 MAY

funciones de admisión y descarga, estando ambos orificios situados en una posición muy próxima.

215 3ª.- PERFECCIONAMIENTOS INTRODUCIDOS EN LOS APARATOS CUENTAGOTAS, según las anteriores reivindicaciones, caracterizado esencialmente porque se constituyen por el mismo proceso constructivo y con caracter independiente, pero solidarios en su acción, unas tapas de cobertura de la estructura del dispositivo cuentagotas propiamente dicho, sonstituidas por una sección circular superior de ajuste sobre la superficie correspondiente sobre la que va superpuesta, limitada por una banda envolvente periférica, asimismo de configuración cilíndrica, de mayor diámetro que el correspondiente al dosificador de gotas, realizándose el ajuste de 220 ambas piezas por presión, comportando la tapa citada en su parte superior, exterior y central, una caperuza de configuración y dimensiones convenientes, que protege al conducto destilador, llevando la citada caperuza en su parte interior hueca, en elemento protector y antiobstructor, formado por una aguja o apéndice fijado permanente sobre su 230 base de contención, y que se aloja en el orificio correspondiente a la salida de las gotas.

4ª.- PERFECCIONAMIENTOS INTRODUCIDOS EN LOS APARATOS CUENTAGOTAS.

235 Todo ello tal y como se describe en la presente memoria que consta de nueve (9) páginas escritas a máquina y dibujos que se acompañan.

Madrid, 24 de Mayo de 1.960.

JOSE LAHIDALGA,



Fíg.1

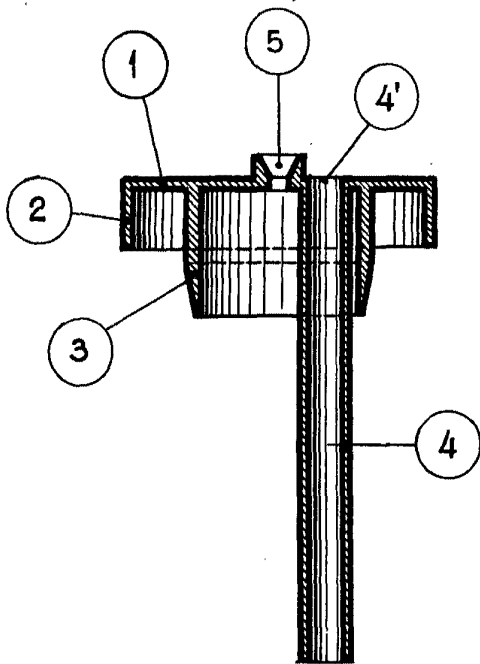

Fíg.2

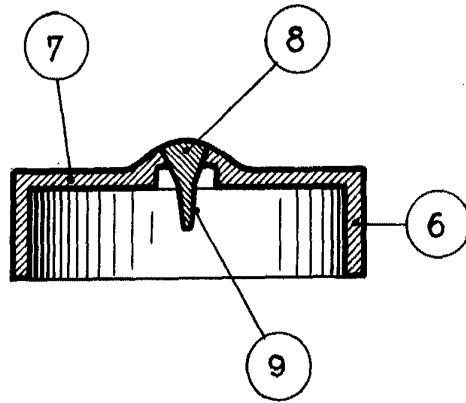

Fíg.3

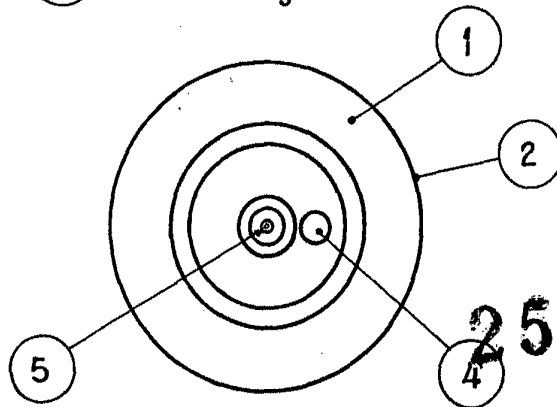

258353

Fíg.4

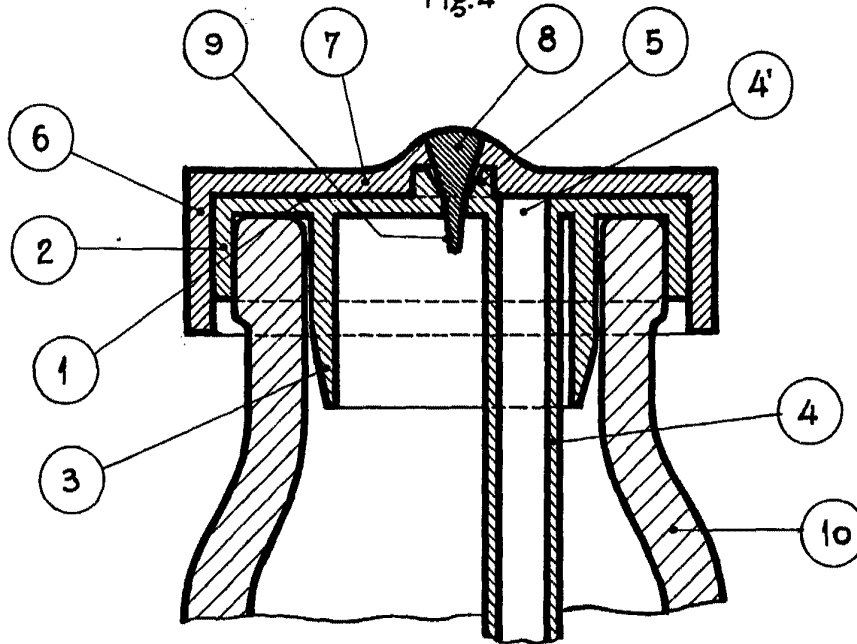

Madrid, 24 de Mayo 1.960.

Escala variable.